

2021

ТОМ: 2



■
ГОМЕР: 4



ЖУРНАЛ
КЛИНИЧЕСКОГО
И ПРИКЛАДНОГО
ПСИХОАНАЛИЗА

■

**«Журнал клинического
и прикладного
психоанализа
(Journal of Clinical
and Applied
Psychoanalysis)»
Национального
исследовательского
университета
«Высшая школа
экономики»
Том II. № 4. 2021.**

Электронный журнал
<https://psychoanalysis-journal.hse.ru>

ISSN: 2687-1475

Адрес редакции:
НИУ ВШЭ,
Кафедра психоанализа
и бизнес-консультирования
департамента психологии,
ул. Мясницкая, д. 20, каб. 410,
Москва, 101001
Тел.: +7 (495) 772 95 90
E-mail: arossokhin@hse.ru



Электронный журнал «Журнал клинического и прикладного психоанализа» издается с 2020 года. Учредителями журнала являются Национальный исследовательский университет «Высшая школа экономики» и Андрей Владимирович Россохин (<https://www.hse.ru/staff/rossokhin>) – главный редактор.

Миссия журнала – содействие развитию психоаналитического знания во всех областях его возможного применения, создание открытой творческой площадки для встречи российских и зарубежных психоаналитиков, психоаналитически ориентированных практиков и исследователей из разных клинических и прикладных сообществ и университетов.

Основные цели журнала:

- интеграция отечественных научных, клинических и прикладных психоаналитических исследований на базе Журнала;
- знакомство читателей с ключевыми зарубежными публикациями в клиническом и прикладном психоанализе;
- создание публикационного междисциплинарного пространства, позволяющего специалистам-психоаналитикам взаимодействовать с представителями других наук;
- поддержка научных теоретических и эмпирических исследований по клиническому и прикладному психоанализу;
- содействие интеграции современного российского психоанализа в более широкий контекст мировой психоаналитической теории и практики;
- открытие новых направлений в дискуссионном психоаналитическом поле;
- знакомство с новейшими тенденциями в российской и мировой психоаналитической практике.

Доступ к электронному журналу постоянный, свободный и бесплатный по адресу: <https://psychoanalysis-journal.hse.ru>
Каждый номер содержится в едином файле (в PDF).

Требования к авторам изложены на

https://psychoanalysis-journal.hse.ru/auth_req.html

Все статьи, поступающие в редакцию, проходят анонимное рецензирование. Все материалы проходят через полный цикл редакторской обработки и корректуры. Плата за публикацию статьей не взимается.

С публикационной этикой можно ознакомиться на

<https://psychoanalysis-journal.hse.ru/etika>

Редакция

Главный редактор Россохин А.В., доктор психол. наук, профессор, титулярный член Парижского психоаналитического общества (SPP)

Заместители главного редактора:

Чершинцева М.А., кандидат культурологии

Чекункова О.В., кандидат Парижского психоаналитического общества

Карпов А.Н., кандидат философских наук

Редактор выпуска: Чершинцева М.А.

Литературный редактор, корректор: Озерская Т.Ю.

Вёрстка: Михайлова Ю.С.

**«Журнал клинического
и прикладного
психоанализа
(Journal of Clinical
and Applied
Psychoanalysis)»
Национального
исследовательского
университета
«Высшая школа
экономики»
Том II. № 4. 2021.**

Электронный журнал
<https://psychoanalysis-journal.hse.ru>

ISSN: 2687-1475

**Журнал выходит
четыре раза в год
(поквартально).**

Учредитель и издатель:

- **Национальный
исследовательский
университет
«Высшая школа экономики»**
- **А.В. Россохин**

Издается с 2020 года



Редакционная коллегия

Клинический психоанализ:

Барюк Кларисс (Франция), Ph.D., почетный профессор психологии университета Париж-Х – Нантер, титулярный член Парижского психоаналитического общества (SPP), Президент Парижского психоаналитического общества (SPP)

Евсеева М.Л. (Россия), канд. психол. наук, доцент кафедры психоанализа и бизнес-консультирования НИУ ВШЭ, член Международной Психоаналитической Ассоциации (IPA)

Дяткин Жильбер (Франция), Ph.D., титулярный член Парижского психоаналитического общества (SPP), экс-президент Парижского психоаналитического общества, директор восточно-европейского образовательного направления Парижского института психоанализа

Жибо Ален (Франция), Ph.D., титулярный член Парижского психоаналитического общества (SPP), экс-Президент Европейской федерации психоанализа (EPF), экс-Генеральный Секретарь Международной Психоаналитической Ассоциации (IPA), почетный директор Парижского центра психоанализа и психотерапии имени Э. и Ж. Кестембергов

Леви Руджеро (Бразилия), Ph.D., тренинг-аналитик Психоаналитического общества Порто-Алегре (SPPA), член Международной Психоаналитической Ассоциации (IPA), глава комитета по координации рабочих групп Международной психоаналитической ассоциации

Капсамбелис Василис (Франция), Ph.D., титулярный член Парижского психоаналитического общества (SPP), директор Парижского центра психоанализа и психотерапии имени Э. и Ж. Кестембергов, экс-генеральный директор Ассоциации психического здоровья 13 округа Парижа (AMS 13)

Майн Н.В. (Россия), канд. психол. наук, член Парижского психоаналитического общества (SPP), член Международной психоаналитической ассоциации (IPA)

Коротецкая А.И. (Россия), член Парижского психоаналитического общества (SPP), член Международной психоаналитической ассоциации (IPA), член Международной ассоциации психоаналитической психосоматики им. Пьера Марти (IPSO, Paris)

Миназье Николь (Бельгия), Ph.D., титулярный член Бельгийского психоаналитического общества, экс-Президент Бельгийского психоаналитического общества

Потапова В.А. (Россия), канд. мед. наук, член Парижского психоаналитического общества, член Международной психоаналитической ассоциации (IPA), экс-Президент Московского Общества психоаналитиков (МОП)

Рибас Дени (Франция), Ph.D., титулярный член Парижского психоаналитического общества (SPP), экс-президент Парижского психоаналитического общества, экс-главный редактор «Журнала французского психоанализа» (Revue française de psychanalyse)

Ришар Франсуа (Франция), Ph.D., профессор Университета Париж-VII имени Дени Дидро, директор Центра исследований психопатологии и психоанализа Университета Париж-VII имени Дени Дидро, титулярный член Парижского психоаналитического общества (SPP)

Романов И.Ю. (Украина), обучающий психоаналитик Украинского психоаналитического общества, член Международной психоаналитической ассоциации (IPA)

Россохин А.В. (Россия), д. психол. наук, проф., рук. магистерских программ «Психоаналитическая психотерапия» и «Психоаналитическое бизнес-консультирование» НИУ ВШЭ, титулярный член Парижского психоаналитического общества (SPP), член Международной психоаналитической ассоциации (IPA)

Руссийон Рене (Франция), Ph.D., профессор клинической психологии и директор департамента клинической психологии Университета Люмьер Лион 2, экс-президент Лионской группы психоанализа, титулярный член Парижского психоаналитического общества (SPP)

Станкевич Т.Л. (Россия), Ст. преп. кафедры психоанализа и бизнес-консультирования НИУ ВШЭ, член Парижского психоаналитического общества (SPP), член Международной психоаналитической ассоциации (IPA)

Фусу Л.И. (Россия), канд. мед. наук, член Парижского психоаналитического общества (SPP), член Международной психоаналитической ассоциации (IPA), член Международной ассоциации психоаналитической психосоматики им. Пьера Марти (IPSO, Paris)

Шафер Жаклин (Франция), Ph.D., титулярный член Парижского психоаналитического общества, лауреат психоаналитической премии им. Мориса Буве (1987)

Чибис В.О. (Россия), Канд. мед. наук, доцент кафедры психоанализа и бизнес-консультирования НИУ ВШЭ, член Международной психоаналитической ассоциации (IPA)

Чивитарезе Джузеппе (Италия), Ph.D., обучающий аналитик и супервизор Итальянской психоаналитической ассоциации (SPI), член Международной психоаналитической ассоциации (IPA)

Эриль Ален (Франция), Ph.D., член Французской ассоциации психотерапевтов и Парижской ассоциации психоаналитического обучения и фрейдовских исследований «Espace analytique», профессор Université Paris XII, La Sorbonne (Paris III)

**«Журнал клинического
и прикладного
психоанализа
(Journal of Clinical
and Applied
Psychoanalysis)»
Национального
исследовательского
университета
«Высшая школа
экономики»
Том II. № 4. 2021.**

Электронный журнал
<https://psychoanalysis-journal.hse.ru>

ISSN: 2687-1475

**Журнал выходит
четыре раза в год
(поквартально).**

Учредитель и издатель:

• **Национальный
исследовательский
университет
«Высшая школа экономики»**
• **А.В. Россохин**

Издается с 2020 года



Редакционная коллегия

Прикладной психоанализ:

Анжелло Елизабет (Франция), *Ph.D., профессор менеджмента международной бизнес-школы ИНСЕАД (INSEAD) во Франции, Сингапуре и Дубае, директор-основатель Института Кетса де Вриса (KDVT), психодинамический Executive коуч и бизнес-консультант*

Евдокименко А.С. (Россия), *канд. психол. наук, доцент кафедры психоанализа и бизнес-консультирования НИУ ВШЭ, эксперт Oxford Russia Fund*

Кетс де Врис Манфред (Франция), *Ph.D., профессор международной бизнес-школы ИНСЕАД (INSEAD), основатель и экс-директор Центра глобального лидерства ИНСЕАД. Психодинамический Executive коуч и бизнес-консультант. Член Международной психоаналитической ассоциации (ИПА). Экс-Президент и почетный член Международного общества психоаналитического исследования организаций (ISPSO).*

Кранц Джеймс (США), *Ph.D., профессор Йельского университета (Yale University). Управляющий директор консалтинговой компании Worklab (Нью-Йорк), экс-Президент и почетный член Международного общества психоаналитического исследования организаций (ISPSO), психодинамический Executive коуч и бизнес-консультант*

Кречмер Томас (Германия), *Ph.D., основатель и директор Института психики (Mind Institute SE), член Международного общества психоаналитического исследования организаций, психодинамический Executive коуч и бизнес-консультант*

Лейкина А.С. (Россия), *канд. филолог. наук, доцент кафедры психоанализа и бизнес-консультирования НИУ ВШЭ, психодинамический Executive коуч и бизнес-консультант, психоаналитический психотерапевт*

Лонг Сьюзан (Австралия), *Ph.D., профессор менеджмента Университета RMIT в Мельбурне, экс-Президент и почетный член Международного общества психоаналитического исследования организаций (ISPSO), психодинамический Executive коуч и бизнес-консультант*

Мамедов Шираз (Россия), *Ph.D., профессор кафедры психоанализа и бизнес-консультирования НИУ ВШЭ*

Медведев В.А. (Россия, Эстония), *канд. философ. наук, действительный член и глава российского отделения Международного общества прикладного психоанализа (ISAP), руководитель международного исследовательского проекта «RUSSIAN IMAGO». Директор образовательных программ Санкт-Петербургского психологического центра*

Мерски Роуз (США, Германия), *Ph.D., экс-Президент Международного общества психоаналитического исследования организаций (ISPSO), международный почетный попечитель Фонда Лоуренса Гордона, психодинамический Executive коуч и бизнес-консультант*

Морган-Джонс Ричард (Великобритания), *Ph.D., член Британского психоаналитического Совета, член Совета Международного общества психоаналитического исследования организаций (ISPSO), международный почетный попечитель Фонда Лоуренса Гордона, действующий супервизор и тренинг-терапевт общества British Psychotherapy Foundation, психодинамический Executive коуч и бизнес-консультант, психоаналитический психотерапевт*

Рафаелли Дерек (Великобритания), *Ph.D., член-корреспондент Британского Психологического Общества, член Международной Общества Психоаналитического Исследования Организаций (ISPSO), член Британского психоаналитического Совета, член Совета Waiswater Institute, организатор и ведущий рабочих конференций по групповым отношениям в организациях, психодинамический Executive коуч и бизнес-консультант, психоаналитический психотерапевт*

Рингер Мартин (Новая Зеландия), *Ph.D., профессор Edith Cowan University, член Международной Общества Психоаналитического Исследования Организаций (ISPSO), психодинамический Executive коуч и бизнес-консультант, психоаналитический психотерапевт*

Россохин А.В. (Россия), *д. психол. н., проф., рук. магистерских программ «Психоаналитическая психотерапия» и «Психоаналитическое бизнес-консультирование» НИУ ВШЭ, титулярный член Парижского психоаналитического общества, почетный президент Ассоциации психоаналитического коучинга и бизнес-консультирования*

Сиверс Бурхард (Германия), *Ph.D., почетный профессор по Организационному развитию в Школе бизнеса и экономики им. Шумпетера, экс-Президент и почетный член Международного общества психоаналитического исследования организаций (ISPSO), психодинамический Executive коуч и бизнес-консультант*

Стрижова Е.А. (Россия), *канд. психол. наук, доцент кафедры психоанализа и бизнес-консультирования НИУ ВШЭ*

Таккер Саймон (Великобритания), *Ph.D., проф., программы по орг. консультированию и стратегическому лидерству в Клинике Тависток, экс-исполнительный директор OPUS (Organisation for Promoting Understanding of Society and organisations within society), организатор и ведущий рабочих конференций по групповым отношениям в организациях, психодинамический Executive коуч и бизнес-консультант*

Уорд Грэм (Великобритания), *директор программ в Глобальном Центре лидерства INSEAD, член Американской Психологической Ассоциации (APA), член Международного Общества Психоаналитического Исследования Организаций (ISPSO) и Международной Организации Клинического Коучинга (ICCO), психодинамический Executive коуч и бизнес-консультант*

Шенкман А.И. (Россия), *Доктор эконом. наук, профессор кафедры психоанализа и бизнес-консультирования НИУ ВШЭ*

Хиршорн Ларри (США), *Ph.D., профессор Fielding Graduate University (Санна Барбара, Калифорния), University of Pennsylvania и Wharton School. Основатель и партнер консалтинговой компании CFAR (Нью-Йорк), экс-Президент и почетный член Международного общества психоаналитического исследования организаций (ISPSO), психодинамический Executive коуч и бизнес-консультант*

Шаповалова Е.В. (Россия), *ст. преп. кафедры психоанализа и бизнес-консультирования НИУ ВШЭ, управляющий партнер консалтинговой компании Subcon Business Solution, член Международного общества психоаналитического исследования организаций (ISPSO), член Совета Ассоциации психоаналитического коучинга и бизнес-консультирования (АПКБК)*

**Журнал клинического
и прикладного психоанализа
Том II
№ 4.2021**

КЛИНИЧЕСКИЙ ПСИХОАНАЛИЗ

НЕЙРОПСИХОАНАЛИЗ

Солмс М. Сложная проблема сознания и принцип свободной энергии	6
Узланер Д. А. Почему я не нейропсихоаналитик	44

ПСИХОАНАЛИТИЧЕСКИЕ ТЕОРИИ ТРАВМЫ

Романов И. Ю. Коллективные травмы – личные преодоления. Памяти Татьяны Николаевны Пушкаревой	75
Пушкарева Т. Н. Разрушенные жизни: репрессии в Советском Союзе	96
Паоло Фонда Психоанализ и культура. Краткий комментарий к статье Татьяны Николаевны Пушкаревой «Разрушенные жизни: Репрессии в Советском Союзе»	114

КВАНТОВЫЙ ПСИХОАНАЛИЗ

Шафрановская К. Ю. Квантовое Я	120
--	-----

ПСИХОАНАЛИТИЧЕСКАЯ ТЕОРИЯ МАТТЕ-БЛАНКО

Олесова Е. В.

«Погружение на глубину и обратно» Матте-Бланко: межуровневое взаимодействие в психоаналитической паре и описание внутреннего мира в свете процессов интроекции и проекции

133

ПСИХОАНАЛИТИЧЕСКАЯ ПСИХОСОМАТИКА

Мелёхин А. И.

Клиника Жака Лакана: о психосоматическом феномене

151

ПРИКЛАДНОЙ ПСИХОАНАЛИЗ

СУПЕРВИЗИИ В КОУЧИНГЕ

Россохин А. В.

Психоаналитический подход к супервизии в коучинге

166

ПСИХОАНАЛИЗ ЛИТЕРАТУРЫ

Тугушева Е. Д.

«Герой нашего времени»: синдром Онегина

183

КЛИНИЧЕСКИЙ ПСИХОАНАЛИЗ

НЕЙРОПСИХОАНАЛИЗ

Сложная проблема сознания и принцип свободной энергии*

М. Солмс

*(Пер. с англ. Елена Калинина;
Науч. ред.: Екатерина Шаповалова)*

Солмс Марк – психоаналитик, нейропсихолог, профессор кафедры нейропсихологии в Университете Кейптауна и клиники Groote Schuur Hospital (отделения психологии и неврологии), президент Психоаналитической ассоциации Южной Африки. Сопредседатель Нейропсихоаналитической ассоциации (NPSA).

Данная статья применяет принцип свободной энергии к сложной проблеме сознания. Прояснив некоторые философские вопросы касательно функционализма, статья идентифицирует аффект как элементарную форму сознания и находит его физиологический механизм (расширенную форму гомеостаза) в верхней части ствола головного мозга. Затем этот механизм формализуется с точки зрения минимизации свободной энергии (в непредсказуемых контекстах), где уменьшение и увеличение ожидаемой неопределенности воспринимается как ощущение удовольствия и ощущение неудовольствия, соответственно. Акцент делается на причинах, по которым такие экзистенциальные императивы ощущаются как нечто по отношению к и для организма.

Ключевые слова: сложная проблема, сознание, свободная энергия, обработка предикций, аффект, Фрейд.

Недавно я опубликовал обширную статью на эту тему (*Solms and Friston, 2018*) – своего рода предварительное сообщение, на котором я хотел бы остановиться здесь перед тем, как будет опубликована книга под названием «Само Сознание» (*Solms*, в печати). Поскольку это психоаналитический журнал, я дополню свою аргументацию перекрестными ссылками на взгляды Фрейда по этим темам. Читателям с математическим образованием будет полезно внимательно прочитать *Solms and Friston (2018)* в сочетании с этой статьей, которая предназначена в первую очередь для аудитории читателей с психологическим образованием.

* Статья опубликована в журнале: *Frontiers in Psychology*, Гипотезы и теория, 30 января 2019, doi: 10.3389/fpsyg.2018.02714.

Мое рассуждение разворачивается в четырех разных по длительности частях. В первой рассматриваются некоторые философские вопросы, относящиеся к двухаспектному монизму в связи со сложной проблемой. Во второй пересматривается анатомическая локализация сознания (так называемый нейронный коррелят сознания, или НКС) в коре головного мозга. В результате переосмысливаются функциональные роли «уровня» и «содержания» сознания. Третья и самая важная часть объясняет двойственные аспекты сознания (его физиологические и психологические проявления) в формально-механистических терминах в связи с императивами минимизации свободной энергии. В четвертой части кратко приводятся некоторые выводы из этой формулировки для когнитивной нейронауки сознания в связи с консолидацией и реконсолидацией памяти.

Проблема со сложной проблемой

Является ли разум производным мозга?

Первоначально положение о сложной проблеме, сформулированное Дэвидом Чалмерсом, выглядит так:

Нельзя отрицать, что некоторые организмы являются субъектами опыта. Но вопрос о том, каким образом эти системы являются переживающими опыт субъектами, озадачивает. Почему, когда наши когнитивные системы участвуют в обработке визуальной и аудиальной информации, мы имеем визуальный или аудиальный опыт: качество темно-синего, ощущение от «до» первой октавы? Как мы можем объяснить, почему есть ощущение, каково это – представить себе психический образ или переживать эмоцию? Несмотря на то что широко распространено мнение, что опыт возникает из физической основы, у нас по-прежнему нет хорошего объяснения, почему и как он возникает. Почему физическая обработка вообще должна давать начало богатой внутренней жизни? Это кажется объективно неразумным, и все же это так (*Chalmers, 1995*).

Более короткое изложение проблемы звучит так: как и почему нейрофизиологическая деятельность *производит* «опыт сознания?» (*Chalmers, 1996*, выделено автором). Джон Сирл говорит нечто подобное: «Как именно нейробиологические процессы в мозге *вызывают* сознание?» (*Searle, 2017*, p. xiii, курсив).

Отправной точкой аргументации, которую я здесь изложу, является то, что мозг не «производит» и не «вызывает» сознание. Формулировка взаимосвязи между мозгом и разумом в причинно-следственных терминах делает сложную проблему сложнее, чем она должна быть. Мозг не производит сознание в том смысле, в каком печень производит желчь, и физиологические процессы не вызывают – или не становятся или не превращаются – в ментальные переживания посредством какой-то любопытной метафизической трансформации.

Когда я просыпаюсь утром и ощущаю себя (мой разум) существующим, а затем подтверждаю в зеркале, что я (мое тело) действительно существую, я просто осознаю одно и то же с двух *разных перспектив*

наблюдения (от первого лица и от второго лица). Спрашивать, как мое тело производит мой психический опыт, – все равно что спрашивать, как молния вызывает гром.

Это двухаспектная монистическая позиция по проблеме разум/тело¹. Конечно, не может быть и речи о том, чтобы определить «правильную» метафизическую отправную точку, но двухаспектная монистическая позиция, которая является отправной точкой моей аргументации, поднимает интересный философский вопрос. Если тело и разум являются двумя проявлениями (аспектами) одной и той же лежащей в основе вещи, то из какого материала состоит сама лежащая в основе вещь? Другими словами, используя аналогию грома и молнии, каков метапсихологический² эквивалент «электричества» (то есть того, что порождает гром и молнию одновременно)?

Этот вопрос требует прояснения того, что мы подразумеваем (онтологически) под такими терминами, как «физическая основа», «физическая обработка», «нейрофизиологическая деятельность» и «нейробиологические процессы», терминами, которые оказываются на удивление двусмысленными. Если физиологические явления, как и их психические корреляты, являются видимостью, то их основой должно быть нечто нефизиологическое.

Давайте подойдем к этому вопросу на примере. Если внутренний опыт наличия памяти и совокупность нейронов, воплощающих ту же самую память (например, изображенных внешне, с помощью оптогенетики), являются двумя реализациями одной лежащей в основе вещи, то из чего же состоит сама «память»? Ответ заключается в том, что память есть абстракция от обоих проявлений. Память – это не вещь, это *функция*. Мы описываем функции в терминах лежащей в их основе законной механики, а не их внешнего проявления³. Законы выводятся из наблюдаемых нами закономерностей; они *объясняют* внешние проявления.

Конечно, существуют как психологические, так и физиологические объяснения функций памяти; но механизм, который ищет двойственный монист, должен быть достаточно глубоким, чтобы в равной степени

¹ Фрейд был приверженцем двухаспектного монизма (см. *Solms*, 1997). Здесь я пренебрегаю клиническими сложностями, возникающими из-за достижения в развитии способности узнавать себя в зеркале.

² Когда Фрейд впервые ввел этот термин (Письмо Флиссу от 10 марта 1898 года; Фрейд, 1950 [1892–99]), он сказал, что он относится к уровню объяснения, который включает в себя как психологию, так и биологию. Таким образом, он стремился «превратить метафизику в метапсихологию» (Фрейд, 1901, с. 259).

³ Приоритет Фрейда в формулировке этой «функционалистской» позиции не признается: «[Мы] пытаемся сделать понятными сложности психического функционирования при помощи препарирования функции и приписывая ее различные составляющие различным составным частям аппарата. Насколько мне известно, до сих пор не проводился эксперимент с использованием этого метода препарирования для исследования того, как складывается психический инструмент, и я не вижу в этом никакого вреда» (Фрейд, 1900, с. 536, выделено автором).

объяснить оба его наблюдаемых проявления – психологическое и физиологическое. В приведенном выше примере: если мы объясним опыт запоминания с психологической точки зрения и активацию нейронной сборки (и связанных с ней клеточных процессов) с физиологической точки зрения, то наши функциональные выводы будут слишком поверхностными и между ними возникнет «разрыв в объяснении» (*Levine, 1983*). Соответственно, необходимо вывести законы, которые одинаково абстрагированы от двух феноменологических подходов, достаточно глубоко, чтобы обосновать психологические и физиологические составляющие⁴.

Это нетрудно сделать. Рассмотрим, например, кратковременную память (КВП). Закон Миллера утверждает, что люди способны удерживать в рабочей памяти семь плюс-минус две единицы информации в любой момент времени. Это абстракция, полученная как из (психологического) опыта попыток удержать в уме более семи вещей, так и из наблюдения коррелированной (физиологической) синаптической динамики следов КВП (*Mongillo et al., 2008*). То же самое относится и к закону Рибо, касающемуся временного градиента долговременной памяти (ДП), который лежит в основе как психологических, так и физиологических феноменов консолидации памяти во времени (*Kandel et al., 2012*). Эти законы касаются поведения абстрактной функции, которая (сама по себе) является как психологической, так и физиологической. В конечном счете во всех науках мы стремимся свести такие законы к формализованным алгоритмам – к математике – идеалу абстракции от третьего лица⁵.

Вот почему такие термины, как «физическая основа», «нейробиологические процессы» и т. д., удивительно неоднозначны по отношению к психическим функциям. Они предлагают асимметричные (то есть чрезмерно поверхностные) функциональные концепции, которые могут объяснить только неврологическую сторону нейро/психологического уравнения, тем самым оставляя разрыв в объяснении.

Но прежде чем мы сможем определить функциональные законы, лежащие в основе закономерностей как сознательного опыта, так и его нейронных коррелятов, мы столкнемся с еще одним препятствием.

⁴ Фрейд сформулировал это так: «Мы должны представить себе инструмент, который выполняет наши психические функции, похожим на сложный микроскоп или фотографический аппарат или что-то в этом роде. Исходя из этого психическая локальность будет соответствовать точке внутри аппарата, в которой возникает одна из предварительных стадий образа. В микроскопе и телескопе, как мы знаем, они происходят в идеальных точках, областях, в которых не находится никакой осязаемой составляющей инструмента» (Фрейд, 1900, с. 536).

⁵ Такова была цель медицинской школы Гельмгольца: «Мы с Брюке дали торжественную клятву претворить в жизнь эту истину: никакие другие силы, кроме общих физических и химических, не действуют в организме. В тех случаях, которые в настоящее время не могут быть объяснены этими силами, нужно либо найти конкретный способ или форму их действия с помощью физико-математического метода, либо предположить новые силы, равные по достоинству» (*Du Bois-Reymond, 1842*; Письмо к Гальману, в *Du Bois-Reymond, 1918*). Молодой Фрейд был учеником школы Гельмгольца и описывал Брюке как одного из его формирующих образцов для подражания (Фрейд, 1925а).

Является ли сознание просто еще одной когнитивной функцией?

Чалмерс настаивает, что сознание не может быть объяснено с функциональной точки зрения. Он утверждает, что сведение сознания (как мы его воспринимаем) к функциональному механизму никогда не решит сложную проблему:

«Простые проблемы легки именно потому, что они касаются объяснения когнитивных способностей и функций. Чтобы объяснить когнитивную функцию, нам нужно лишь конкретизировать механизм, который может выполнять эту функцию. Методы когнитивной науки хорошо подходят для такого рода объяснений, так же как и для простых проблем сознания. Напротив, сложная проблема сложна именно потому, что она не связана с выполнением функций. Проблема сохраняется даже тогда, когда объясняется выполнение всех соответствующих функций... Что делает сложную проблему сложной и почти уникальной, так это то, что она выходит за рамки проблем, связанных с выполнением функций. Чтобы увидеть это, обратите внимание, что даже когда мы объяснили выполнение всех связанных с опытом когнитивных и поведенческих функций... перед нами все еще остается вопрос без ответа: *почему выполнение этих функций сопровождается опытом?* Простое объяснение функций оставляет этот вопрос открытым... Почему вся эта обработка информации не происходит "в темноте", без каких-либо внутренних ощущений?» (Chalmers, 1995).

В только что процитированном отрывке Чалмерс обращает внимание на то, что сознание – это не просто когнитивная функция. С ним легко согласиться. Все когнитивные функции (такие как память) не являются сознательными по своей сути. Не должно быть «чего-то, на что это похоже», чтобы помнить. Хорошо известно, что обучение и память могут оказывать свое воздействие без какого-либо «внутреннего ощущения»; то же самое относится и к восприятию. Отсюда и название знаменитой обзорной статьи (Kihlstrom, 1996): «Восприятие без осознания того, что воспринимается, обучение без осознания того, что изучается». Единственным исключением из этого правила является именно то, что должно быть объяснено, а именно *сознательная часть* познания – та часть, которая остается после объяснения выполнения всех соответствующих функций.

Почему опыт остается необъясненным, даже когда мы объяснили выполнение всех соответствующих когнитивных функций в его непосредственной близости? Некоторые философы утверждают, что это происходит потому, что «сознание имеет онтологию первого лица, или субъективную онтологию, и поэтому не может быть сведено ни к чему, что имеет онтологию третьего лица, или объективную онтологию» (Searle, 1997, с. 212). Сложная проблема была бы тривиальной, если бы все сводилось к тому, что ваш личный опыт здесь и сейчас не сводится к человеческому опыту вообще. Все, что нужно было бы сделать, чтобы решить проблему, – это взять опыт многих людей, усреднить их, найти общий знаменатель и объяснить *это* в функциональных терминах. Психологи постоянно

занимаются подобными вещами. Но Чалмерс не спрашивает о чем-то столь тривиальном. Он пишет:

«Почему, когда электромагнитные волны воздействуют на сетчатку и различаются и классифицируются визуальной системой, это различие и категоризация переживаются как ощущение ярко-красного? Мы знаем, что сознательный опыт *действительно* возникает, когда эти функции выполняются, но сам факт его возникновения является центральной тайной. Существует *разрыв в объяснении* (термин, предложенный Левином, 1983) между функциями и опытом, и нам нужен объяснительный мостик, чтобы преодолеть его. Простое описание функций остается на одной стороне разрыва, поэтому материалы для мостика должны быть найдены в другом месте» (*Chalmers, 1995*).

Оставляя в стороне кажущееся смешение двух различных видов разрыва в объяснении (между опытом и физиологией, с одной стороны, и опытом и функцией – с другой), теперь становится ясно, почему Чалмерс считает, что даже последний разрыв непреодолим. *Он фокусируется на неправильной функции*. Объяснение опыта никогда не будет найдено в функции зрения или памяти, если уж на то пошло, или в любой другой функции, которая не является по своей сути эмпирической.

Функция опыта не может быть выведена из восприятия и памяти, но она *может* быть выведена из чувства. Не обязательно восприятие или познание сопровождаются опытом «каково это воспринимать и познавать нечто», но кто когда-либо слышал о неосознаваемом чувстве – чувстве, которое вы не можете почувствовать?⁶ Если мы хотим определить механизм, объясняющий феномены сознания (как в его психологическом, так и в физиологическом аспектах), мы должны сосредоточиться на функции чувства, техническим термином для которого является «аффект». Вот почему легко согласиться с тем, что сознание – это не просто еще одна когнитивная функция. Познание издавна отличалось от аффекта, и не без оснований⁷.

Такое внимание к аффекту далеко не случайно.

⁶ Фрейд всегда настаивал на том, что «бессознательный аффект» – это оксюморон: «Несомненно, сущность эмоции состоит в том, что мы должны осознавать ее, т. е. это должно стать известным сознанию. Таким образом, возможность признака бессознательности была бы полностью исключена в том, что касается эмоций, чувств и аффектов» (Фрейд, 1915а, с. 177). Он объясняет: «Вся разница заключается в том, что идеи являются катексисами – в основном следами памяти, – тогда как аффекты и эмоции соответствуют процессам разрядки, конечные проявления которых воспринимаются как чувства. При нынешнем состоянии нашего понимания аффектов и эмоций мы не можем выразить это различие более ясно» (там же, с. 178).

⁷ Стрейчи назвал различие Фрейда между «квантом аффекта» и «следами памяти идей» («memory traces of ideas») «самой фундаментальной из всех его гипотез» (*Strachey, 1962, с. 63*).

В начале был аффект

Является ли сознание функцией коры головного мозга?

Массовые попытки в последнее время идентифицировать нейрокорреляты сознания (НКС) – *Научный Поиск Души*, как памятно называл это Фрэнсис Крик (1994), – использовали зрение в качестве модельного примера. Это было обосновано тем, что детали визуальной обработки лучше понятны, чем таковые для любой другой модальности сознания.

Стратегия Крика состояла в том, что НКС для зрения должен быть обобщен для других форм сознания. Его рассуждения были просты: должно быть возможно выделить что-то, происходящее где-то в зрительном мозге, когда вы видите сознательно, что отсутствует, когда вы видите бессознательно, и это НКС для зрения. Более тщательное изучение этого НКС (чем бы он ни оказался: активацией определенного типа нейрона, или определенной нейронной сети, или определенной полосы частот и т. д.) должно в конечном итоге выявить, как и почему возникает визуальное сознание.

По мнению Чалмерса, стратегия Крика способна решить только легкую (корреляционную) часть проблемы сознания/тела; она не может решить сложную (причинную) часть. Есть по крайней мере еще три проблемы со стратегией Крика.

Во-первых, не может быть никаких объектов сознания без *субъекта* сознания. Вы не можете переживать объекты (визуально или иначе), если вы не находитесь там, чтобы переживать их. Это ставит под сомнение, находится ли сущность сознательного опыта в какой-либо перцептивной модальности. Что, если НКС находится в том, что связывает объекты сознательного восприятия, – в том, кто воспринимает, нежели в восприятиях?

Эта проблема не должна быть фатальной для Крика, если окажется, что переживание возникает из некоторой совокупности или некоторого взаимодействия между различными типами восприятия, как утверждают некоторые теоретики. Переживающий субъект не обязательно должен принимать форму гомункула; он может быть распределен по коре головного мозга и возникать через механизм сродни транскорковой «ассоциации». Именно так видели это немецкие анатомы XIX века, когда они впервые сформулировали кортико-центрическую концепцию сознания по образцу британской эмпирической философии сознания XVII и XVIII веков (см. *Meynert*, 1884).

Это приводит ко второй проблеме стратегии Крика. Когда Мунк (1878, 1881) определил затылочную кору как локус психического аспекта зрения (который, что важно, он, как Мейнерт и британские эмпирики, отождествлял со способностью формировать зрительные «образы памяти», или «идеи», а не просто зрительные ощущения), казалось достаточно разумным обобщить принцип, согласно которому кора является органом «разума», *определенным* таким образом и в других модальностях

восприятия⁸. Последующие экспериментальные результаты подтвердили справедливость этого обобщения (например, абляция слуховой коры [у собак, модельных видов Мунка] вызвала «глухоту разума», точно так же как затылочные поражения вызвали «слепоту разума» – что впоследствии было также подтверждено в клинических случаях у людей; см. *Solms et al.*, 1996).

Если мы отождествим разум с образами памяти (и ассоциациями между ними), то не будет ничего удивительного, если мы узнаем, что, когда современники Мунка аблировали всю кору головного мозга, животные не впадали в кому; вместо этого они стали *амнестическими* (см. *Meynert*, 1884, глава 3, для обзора). Последующие исследования подтвердили это наблюдение у многих видов животных (например, *Huston and Borbely*, 1974). Сознание сохраняется в отсутствие коры головного мозга, как и волевое поведение. Как писали Дамасио и Карвальо (*Damasio, Carvalho*, 2013, с. 147), «декортицированные (не имеющие коры головного мозга) млекопитающие демонстрируют замечательное постоянство последовательного, целенаправленного поведения, которое согласуется с чувствами и сознанием».

Те же факты наблюдаются у врожденно декортицированных (гидранэнцефальных) людей. Учитывая важность этого для нашей темы, приведу пространное описание.

В обстановке домашнего окружения, от которого в решающей степени зависят эти хрупкие с медицинской точки зрения дети, они демонстрируют не только бодрствование, но и тот вид реакции на окружение, который квалифицируется как сознательный по критериям обычного неврологического обследования (*Shewmon et al.*, 1998). Доклад Шьюмона и его коллег является единственным опубликованным отчетом, основанным на оценке способностей детей с гидранэнцефалией в почти оптимальных условиях, и авторы обнаружили, что каждый из четырех детей, которых они оценивали, был в сознании. [...] Чтобы дополнить ограниченную информацию, имеющуюся в медицинской литературе, о поведении детей с гидранэнцефалией, я присоединился ко всемирной интернет-группе самопомощи, созданной родителями и основными опекунами таких детей. С февраля 2003 года я прочитал более 26 000 сообщений электронной почты, передаваемых между членами группы. Из них я сохранил

⁸ В то время «разум» и «сознание» были синонимами. Несмотря на свои многочисленные разногласия с Мейнертом, Фрейд поддерживал точку зрения, что сознание есть не что иное, как «орган чувств для восприятия психических качеств» (1900, с. 615) и, более того, что этот «орган чувств» был расположен в коре головного мозга: «Мы просто приняли взгляды на локализацию, которых придерживается анатомия мозга, которая находит "место" сознания в коре головного мозга – самом внешнем, обволакивающем слое центрального органа. Анатомия мозга не нуждается в объяснении, почему, говоря анатомически, сознание должно располагаться на поверхности мозга, вместо того чтобы быть надежно размещенным – где-то в его глубочайших недрах» (Фрейд, 1920, с. 24). Эта корковая локализация применима даже к аффективному аспекту сознания (см. Фрейд, 1940, с. 161–2).

около 1200 сообщений, содержащих информативные наблюдения или объясняющих инциденты с участием детей. В октябре 2004 года я присоединился к пяти из этих семей на одну неделю в рамках социальной встречи, включающей продолжительные визиты в «Мир Диснея» с детьми в возрасте от 10 месяцев до 5 лет. Я следил и наблюдал за их поведением в ходе многих частных и публичных событий той недели и задокументировал это в четырех часах видеозаписей. Мое впечатление от этого непосредственного контакта с детьми с гидранэнцефалией подтверждает рассказ, приведенный Шьюмоном и его коллегами. Эти дети не только бодрствуют и часто бдительны, но и проявляют отзывчивость к своему окружению в виде эмоциональных или ориентировочных реакций на события окружающей среды [...] Они выражают удовольствие улыбкой и смехом, а отвращение «суетливостью», выгибанием спины и плачем (в разной степени), их лица оживляются этими эмоциональными состояниями. Знакомый взрослый может использовать эту отзывчивость для создания игровых последовательностей, предсказуемо прогрессирующих от улыбки через хихиканье до смеха и сильного волнения со стороны ребенка. Дети по-разному реагируют на голос и инициативы знакомых, проявляют предпочтения к определенным ситуациям и стимулам по сравнению с другими, такими как определенная знакомая игрушка, мелодия или видеопрограмма, и, по-видимому, даже могут ожидать их регулярного присутствия в ходе повторяющихся ежедневных рутин. Хотя поведение варьируется от ребенка к ребенку и с течением времени во всех этих отношениях, некоторые из этих детей могут даже проявлять поведенческие инициативы в рамках строгих ограничений их двигательных нарушений, в форме инструментального поведения: издавая шум, пиная безделушки, висящие в специальной рамке, построенной для этой цели («маленькая комната»), или активируя любимые игрушки переключателями, предположительно основанными на ассоциативном обучении связи между действиями и их последствиями. Такое поведение сопровождается ситуативно соответствующими признаками удовольствия или возбуждения со стороны ребенка, указывающими на то, что оно предполагает согласованное взаимодействие между стимулами окружающей среды, мотивационно-эмоциональными механизмами и телесными действиями. [...] Кроме того, дети подвержены припадкам абсансной эпилепсии. Родители распознают эти провалы доступности в своих детях, комментируя их в таких терминах, как «она ушла разговаривать с ангелами», и они без труда распознают, когда их ребенок «вернулся». [...] Тот факт, что эти дети демонстрируют такие эпизоды, может показаться весомым доказательством их сознательного статуса (Merker, 2007, p. 79).

«Ассоциативное обучение взаимосвязи между действиями и их последствиями» не подразумевает переживания «образов памяти», но следует, конечно, заключить, что само переживание не является функцией коры головного мозга. Основы поведенческой нейробиологии предполагают, что если функция (или критический компонент функции) локализована в определенной структуре, то абляция этой структуры должна привести

к потере этой функции. В случае сознания по отношению к коре головного мозга этот критический тест провален.

Я знаю, что некоторые читатели зададутся вопросом о приведенном выше употреблении термина «сознание» (то есть в каком смысле эти животные и дети «сознательны»); и они могут сослаться на эпистемологическую проблему другого сознания (каким образом мы *знаем*, что они сознательны). Прежде чем ответить на эти вопросы, давайте рассмотрим третью проблему с кортико-центрическим подходом.

Третья проблема заключается в том, что существует структура мозга, которая *действительно* проходит критический тест, только что упомянутый. Эта структура расположена не в коре головного мозга, а в его стволе.

Оригинальные наблюдения были выполнены Моруцци и Магуном (1949) на кошках, а Пенфилд и Джаспер (1954) повторили их на людях. Сознание стирается очаговыми поражениями ствола головного мозга⁹ в области, обычно описываемой как расширенная ретикулоталамическая активирующая система (ERTAS). Недавние исследования показывают, что самые мелкие повреждения в стволе мозга, вызывающие полную потерю сознания (т. е. кому), расположены в парабрахмиальных ядрах моста (pons) или вблизи них (*Parvizi and Damasio, 2003; Golaszewski, 2016*).

Почему же тогда Крик и его последователи не искали НКС в стволе мозга? Ответ таков: по соображениям конвенциональности. После того как Моруцци и Магун не смогли подтвердить главное прогностическое умозаключение, вытекающее из классической теории, а именно что депривация сенсорных входов в кору головного мозга должна привести к потере сознания (например, сна)¹⁰, они не отказались от этой теории; вместо этого они ввели различие между «содержанием» и «уровнем» сознания. Это спасло старую теорию. Таким образом, содержание (*квалиа* сознания) по-прежнему приписывалось коре головного мозга, а новая функция регулирования уровня сознания (*количество* возбуждения или бодрствования, измеряемое по 15-балльной шкале) была приписана системе ERTAS.

Это приписывание существует и по сей день. Поэтому ближайший соавтор Крика, Кристоф Кох, говорит о глубоких ядрах ствола мозга, что «они являются *активаторами* [сознания], но не поставщиками контента» (*Koch, 2004, p. 93, выделено автором*). Это возвращает нас к вопросу, заданному выше: в каком смысле животные и дети, не имеющие коры головного мозга, сознательны? Проявляют ли они *бессмысленное* бодрствование, лишенное содержания и качества, или есть «что-то, на что это похоже», быть ими?

⁹ По иронии судьбы, в свете приведенного выше комментария Фрейда, сознание не находится «на поверхности мозга, [а вместо этого] надежно размещено где-то в его глубочайших недрах» (Фрейд, 1920, с. 24).

¹⁰ См. Мейнерт (1884): «Двигательные эффекты нашего сознания, реагирующего на внешний мир, не являются результатом сил, врожденных в мозге. Мозг, подобно неподвижной звезде, не излучает своего собственного тепла: он получает энергию, лежащую в основе всех мозговых явлений, из мира за его пределами» (перевод с англ., с. 160). Взгляды Фрейда на этот важный вопрос колебались (см. *Solms and Saling, 1990*).

На что это похоже – быть в сознании?

Вывод из изложенного здесь аргумента можно сформулировать заранее: так называемый уровень сознания является функцией вариационной свободной энергии. Свободная энергия в термодинамических терминах влечет за собой энтропию, которая в терминах информационной теории является неожиданностью (и неопределенностью), которая в нейрофизиологических терминах является возбуждением (см. *Solms and Friston, 2018*). Возбуждение лежит в основе бодрствования. Позже эти эквивалентности позволят нам приблизиться к гельмгольцевскому идеалу описания «специфического способа или формы действия [сознания] с помощью физико-математического метода»¹¹. Как говорит Пфафф (*Pfaff, 2006*), «поскольку возбуждение ЦНС зависит от неожиданности и непредсказуемости, его адекватная количественная оценка зависит от математики информации» (с. 13).

Речь идет о природе «сознания», проявляемого животными и детьми без коры головного мозга. В соответствии с тем, что Дамасио и Карвальо (2013) говорили о животных, а также с выводами Шьюмона, Холмса и Бирна (1999), Меркер (2007) заметил, что гидранэнцефальные дети проявляют «эмоциональные или ориентирующие реакции» на события окружающей среды. Более того, «они выражают удовольствие улыбкой и смехом, а отвращение "волнением", выгибанием спины и плачем (во многих градациях), их лица оживляются этими эмоциональными состояниями». Состояния включают в себя «улыбку, через хихиканье, смех и большое возбуждение со стороны ребенка». Эти дети также «проявляют предпочтения к определенным ситуациям и стимулам по сравнению с другими». И их «поведение сопровождается ситуативно соответствующими признаками удовольствия или возбуждения».

С уверенностью можно сделать вывод, что есть ощущение, каково это «быть этими детьми». В соответствии с любым критерием достоверности¹² можно признать, что они, подобно животным без коры головного мозга, проявляют основные эмоции. На самом деле животные-декортикаты проявляют чрезмерную эмоциональность (*Huston and Borbely, 1974*), как и люди, страдающие повреждением корковых структур, которые оказывают тормозящий контроль над ERTAS и лимбической системой (*Harlow, 1868*).

Эти наблюдения могут быть связаны с тем фактом, что глубокая стимуляция (DBS) центрэнцефальных структур, таких как ERTAS и

¹¹ Это также позволит нам приблизиться к безответному стремлению молодого Фрейда (1950 [1895]) «представлять психические процессы как количественно определенные состояния». См. его более раннее замечание о том, что кванты аффекта «обладают всеми атрибутами величины (хотя мы не имеем средств ее измерения), которая способна к увеличению, уменьшению, вытеснению и разрядке» (Фрейд, 1894, с. 60, выделено автором).

¹² Разумный критерий здесь должен быть таким же, как и для любого другого научного вопроса, а именно: являются ли предсказания этой гипотезы (что эти животные и дети сознательны) неподтвержденными или нет? (см. *Panksepp и др., 2016*).

околоводопроводное серое вещество (PAG), а также лимбических контуров, возникающих из них, генерирует мощные аффективные реакции (см. *Panksepp, 1998*, для подробного изучения). Важно отметить, что в отношении вопроса о том, как мы знаем, что эти пациенты сознательны: при глубокой стимуляции мозга человека пациенты декларируют свои субъективные состояния словами (например, *Blomstedt et al., 2007*). В рамках эпистемологической проблемы другого разума (когда никогда нельзя знать достоверно, является ли еще кто-то, кроме самого себя, сознательным) не может быть более высокого стандарта доказательства для вывода о том, что верхний ствол мозга и лимбические контуры порождают аффекты¹³.

Этот вывод подтверждается также тем фактом, что препараты, воздействующие на нейромодуляторы, находящиеся в ядрах ERTAS (серотонин, дофамин, норадреналин, ацетилхолин), оказывают мощное воздействие на настроение, тревожность и т. д. Именно поэтому сегодня они представляют собой основу психофармакологии (*Meyer and Quenzer, 2005*). Другими словами, большинство психотропных препаратов действуют через ERTAS.

Правомерно утверждать, что аффекты *генерируются* в этих подкорковых структурах по той причине, что те же самые эффекты могут наблюдаться и при отсутствии коры. Это противоречит господствующему мнению, что эти ядра просто «позволяют» коре чувствовать (*Koch, 2004*). Примечательно в этой связи, что у пациентов с тотальным разрушением именно тех структур, которые конкретно идентифицируются кортико-центрическими теоретиками с функцией аффекта, а именно префронтальных долей и островковой доли (например, *Craig, 2009; LeDoux and Brown, 2017*), не только сохраняются чувственные состояния, но и, как уже упоминалось, демонстрируется чрезмерная эмоциональность (см. *Damasio et al., 2012*)¹⁴.

Хотя многих когнитивистов все еще нужно отучить от мнения, что кора головного мозга является местом сознания (см. *Panksepp и др., 2016*, для длительного обсуждения этого противоречия), вес доказательств альтернативной точки зрения о том, что процессы возбуждения, генерируемые в верхнем стволе мозга и лимбической системе, «чувствуются как нечто» сами по себе, в настоящее время ошеломляет. В сочетании с огромным

¹³ Конечно, это не означает, что другие структуры также не участвуют, даже (и это важно) включая некоторые за пределами нервной системы. Функция аффекта «локализуется» в общепринятом смысле, которого требует тойберовская парадигма «двойной диссоциации», утверждающая, что если функция А теряется с повреждением структуры X, но не структуры Y, а функция В теряется с повреждением структуры Y, но не структуры X, то функции А и В являются двумя независимыми функциями. (Здесь А = сознание; В = когниции; X = ствол мозга; Y = кора).

¹⁴ Фрейд разделял кортико-центрическую точку зрения, что даже аффекты ощущаются только тогда, когда лежащие в основе «психические энергии» пробуждают то, что он назвал «внутренней поверхностью» системы Pcpt-Cs (восприятие-сознание) в коре головного мозга (см. сноску 8 выше).

количеством доказательств, свидетельствующих о том, что корковые (когнитивные) функции *не* являются действительно сознательными (см. *Bargh and Chartrand, 1999*, для обзора), можно прийти к выводу, что классические немецкие анатомы были правы: кора просто является хранилищем «образов памяти». Кора головного мозга, очевидно, обеспечивает пространство «оперативной памяти» (*Solms and Panksepp, 2012; Ellis and Solms, 2018*). Этот вывод согласуется с радикальной пластичностью коры; настолько, что правое полушарие может полностью взять на себя функции левого, если его удалить достаточно рано (*Pulsifer* и др., 2004); и когда зрительный нерв перенаправляется в слуховую кору, она научается видеть (*Sharma* и др., 2000).

Эта линия мышления будет расширена в части «Сознание возникает вместо следа памяти», где утверждается, что кора *стабилизирует* сознание, а не порождает его; то есть что функционирование коры связывает аффективное возбуждение и тем самым преобразует его в сознательное познание.

Нельзя отрицать, что между корковым типом сознания и сознанием, генерируемым верхним стволом мозга, существует иерархическое отношение зависимости. Это не спорное утверждение; это именно то, что подразумевается под общепринятым утверждением, что ERTAS «делают возможным» сознание. При отсутствии возбуждения ствола мозга не может быть коркового сознания, но обратное неверно. Поскольку эти простые факты соответствуют золотому стандарту анализа нейропсихологических функций, а именно принципу «двойной диссоциации» (*Teuber, 1955*; см. сноску 13), мы должны заключить, что сознание генерируется в верхнем стволе мозга.

Если сознание, генерируемое стволом мозга, является первичным, то сознание фундаментально *аффективно* (см. *Panksepp, 1998; Solms, 2013; Damasio, 2018*). Процессы возбуждения, которые производят то, что условно называется «бодрствованием», составляют основу субъективных переживаний субъекта. Другими словами, *субъективный опыт переживаний вызывается аффектом*.

Данное переформулирование природы первичного сознания имеет серьезные последствия для его функционального механизма, подчеркивая выводы, сделанные в конце раздела «Проблема со сложной проблемой». Вполне разумно спросить, почему обработка визуальной информации не происходит в темноте, без какого-либо внутреннего ощущения, но неразумно спрашивать, почему аффективное возбуждение этого не делает. Как может аффективное возбуждение (то есть активация чувства) иметь место без внутреннего переживания какого-либо чувства?

Почему мы чувствуем?

Современные теоретические попытки ответить на этот вопрос были инициированы Дамасио (*Damasio, 1994*), который отождествил чувство с процессом регистрации состояний тела, в рамках биологической шкалы ценностей, посредством которой приятные и неприятные чувства

регистрируют улучшение и, соответственно, ухудшение шансов на выживание и репродуктивный успех¹⁵. По теории Дамасио, именно поэтому мы чувствуем. Его теория была существенно усилена, когда он включил (*Panksepp*, 1998) выводы о том, что чувства генерируются не в коре головного мозга, а в стволе мозга (и лимбической системе; см. *Damasio*, 2010) и что рассматриваемые нейронные цепочки регистрируют не только состояния здесь-и-сейчас (или состояния «как если бы», *Damasio*, 1994) автономного и сенсорного тела, но также и внутренние состояния мозга: мозговые системы для инстинктов¹⁶, таких как привязанность, ярость и игра (см. *Damasio*, 2018). Сдвиг вниз к стволу мозга позволил Дамасио (как и Панксеппу до него) осознать, что *элементарная форма сознания является чрезвычайно примитивной функцией*. Мой собственный вклад в эти теоретические усилия был сделан относительно поздно (*Solms and Panksepp*, 2012), и они вращались в основном вокруг точной взаимосвязи между гомеостазом¹⁷ и чувством (*Solms*, 2013, 2018a; *Solms and Friston*, 2018).

Уточню: я не утверждаю (как и Панксепп или Дамасио)¹⁸, что чувство возникает из гомеостаза как такового. Я не верю, что термостаты сознательны. Я даже не утверждаю, что все живые существа обладают сознанием (хотя все живые существа обладают гомеостазом). Даже у людей действуют гомеостатические механизмы, полностью лишённые сознания. Регуляция кровяного давления – клинически известный пример. На самом деле можно пойти гораздо дальше: как и Фрейд (и почти все

¹⁵ Данный взгляд не был оригинальным; он почти точно совпадал со взглядом Фрейда на то, что «колебания напряжения инстинктивных потребностей [...] становятся сознательными как чувства удовольствия-неудовольствия» (1940, с. 198). Дамасио (*Damasio*, 1999) признал приоритет Фрейда.

¹⁶ Нет общепринятого определения «инстинкта», но следует отметить, что этот термин используется здесь в основном в биологическом смысле, а не во фрейдистском (который, кстати, возник из-за неправильного перевода немецкого термина *Trieb*; см. *Solms*, 2018 с).

¹⁷ Многие комментаторы забывают, что термин «гомеостаз» был введен в биологию только в 1926 году. Фрейд концептуализировал ту же функцию как «влечение». В связи с этим следующий отрывок (*Solms*, 2013, с. 79–80) служит резюме настоящей статьи: «Я определяю влечение как меру требования психики к работе вследствие ее связи с телом (Фрейд, 1915а, с. 122), где "мерой" является степень отклонения от гомеостатической установки (с последствиями для выживания и репродуктивного успеха). Я не верю, что это отклонение само по себе является чем-то психическим, но "требование", которое оно порождает, ощущается в терминах удовольствия-неудовольствия. Это (ощущаемое требование) и есть аффект, который, на мой взгляд, является источником психического. "Работа", вытекающая из аффекта, – это когнитивная деятельность, функциональное назначение которой состоит в уменьшении аффекта, то есть в уменьшении ошибки предикции (свободной энергии). Цель когнитивной деятельности – привести мир в соответствие с нашими предсказаниями, а наши предсказания – в соответствие с миром. Это первым делом включает в себя обучение».

¹⁸ Дамасио (2018) приписывает чувственные состояния только существам с нервной системой (см. *Solms*, 2018b).

остальные в наши дни), я не утверждаю, что все *психические функции* человека сознательны. Это имеет важное значение для таких философов, как Нагель и Чалмерс, которые иногда забывают, что «субъектность» и «сознание» не являются синонимами (этот факт особенно проблематичен для идеи панпсихизма Чалмерса; см. *Chalmers*, 1995, 1996).

Я утверждаю другое: чувство позволяет сложным организмам регистрировать и тем самым регулировать и определять приоритеты посредством мышления и произвольных действий, отклонения от гомеостатических опорных точек *в непредсказуемых контекстах*. Эта адаптация, в свою очередь, обеспечивает обучение на основе опыта. В предсказуемых ситуациях организмы могут полагаться на автоматизированные рефлексивные ответы (в этом случае биологически жизнеспособные предикции делаются путем естественного отбора и воплощаются в фенотипе; см. *Clark*, 2016). Но если организм собирается сделать адекватный *выбор* в новых контекстах (ср. «свободная воля»), он должен сделать это при помощи *оценки* «здесь и сейчас» относительной *ценности*, придаваемой альтернативным вариантам (см. *Solms*, 2014).

Принципиально важно, что в этом процессе организм должен оставаться «впереди волны» биологических последствий своего выбора (если использовать аналогию, которая дала книге Энди Кларка (2016) замечательное название: *Серфинг неопределенности*):

«Чтобы быстро и свободно справляться с неопределенным и шумным миром, такой мозг, как наш, стал мастером предикции – серфинга по волнам шумной и неоднозначной сенсорной стимуляции, по сути, пытаюсь оставаться прямо впереди того места, где разбивается волна» (с. xiv).

Здесь предлагается предположение, что эта императивная *прогностическая* функция, которая дает адаптивное преимущество, позволяющее организмам выживать в новых условиях, выполняется чувством (см. часть «Чтобы быть точным» ниже для разъяснения ключевой роли *контекста* в приоритизации аффектов и, таким образом, в «наполнении оттенками вкуса» нашего сознания). В настоящем предложении это каузальный вклад квалиа (см. *Solms and Friston*, 2018).

Аффективные квалиа, соответственно, работают следующим образом: отклонение от гомеостатической точки фиксации (увеличение неопределенности) ощущается как неудовольствие, а возвращение к ней (уменьшение неопределенности) – как удовольствие¹⁹. В мозге существует

¹⁹ С точки зрения предложенного здесь, таким образом, в отличие от точки зрения Фрейда, влечение является чувством (*Solms*, 2013). Влечение буквально приводит психику в бытие. До того как влечение ощущается, это не влечение – это простой гомеостаз, который может регулироваться автономными рефлексам и поведенческими стереотипами. Настоящая точка зрения также отличается от фрейдовской концептуализации удовольствия-неудовольствия как отклонения к и от точки фиксации, в противоположность фрейдовскому континууму, и концептуализации нирваны как этой точки фиксации, а не как чего-то «за пределами» принципа удовольствия (см. *Solms*, 2018b).

множество типов (или «вкусos») удовольствия и неудовольствия (*Panksepp*, 1998)²⁰. Этот тип удовольствия/неудовольствия позволяет идентифицировать затрагиваемую потребность, что помогает организму минимизировать вычислительную сложность (т. е. сосредоточиться на рассматриваемой потребности, а не на состоянии организма в целом – и тем самым минимизировать метаболические затраты; см. *Solms and Friston*, 2018, сноска 7). Все потребности нельзя ощутить сразу. Приоритетность потребностей – то есть определение того, какая потребность будет ощущаться, очевидно, должна в решающей степени зависеть от *контекста* (то есть соотношения потребностей к другим потребностям и соотношения потребностей к возможностям)²¹. Таким образом, чувство расширяется в экстероцепцию (то есть контекстуализируется: «Я чувствую *это об этом*») и трансформируется в когнитивное сознание (то есть оно «связывается»; см. часть «Пробуждение сознания вместо памятного следа»). Это, в свою очередь, порождает добровольное действие – и то, что мы вольно называем *мышлением* – и, в более длительных временных масштабах, обучением на основе опыта (мышление, как учил нас Фрейд, влечет за собой виртуальное действие, а не реальное действие, и тем самым спасает жизни)²².

Сознание (определяемое таким образом) – это биологический императив; это средство, с помощью которого сложные организмы контролируют и поддерживают свою функциональную и структурную целостность в неизвестных ситуациях. По своей сути субъективная и качественная природа этого процесса самооценки объясняет, «как и почему» оно [сознание] ощущается как нечто имеющее отношение к организму, для организма (ср. Нагель, 1974). В частности, увеличение неопределенности по отношению к любому биологическому императиву *просто* «плохо» с точки зрения (от первого лица) такого организма – на самом деле это экзистенциальный кризис, – в то время как уменьшение неопределенности *просто* «хорошо». Это дает очень важную подсказку к тому, как можно решить «сложную проблему». Сознание адаптивно определяет, какие неопределенности должны ощущаться (т. е. выстраиваться в приоритетном порядке) в любом данном контексте. Короче говоря, сознание – это *ощущаемая неопределенность*. Вскоре мы увидим, как и почему возникает перспектива первого лица.

²⁰ Противоречивые требования различных потребностей, которые представляют эти многочисленные «вкусos», лежат в основе психического конфликта и (что не менее важно) объясняют многие формы поведения, которые мы наблюдаем в природе, и в психопатологии, которые ни в коем случае не являются «самосохраняющимися».

²¹ Панксепп (1998) и Меркер (2007) предоставляют убедительные доказательства того, что этот процесс приоритизации вращается вокруг «треугольника принятия решений» среднего мозга (Панксепп называет его «я»), в котором потребности регистрируются в околосинаптическом сером веществе (PAG), а возможности – в верхнем колликуле.

²² См. понятие Фрейда о том, что мышление находится между влечением и действием. Содержание этого параграфа неизбежно чрезмерно плотное. Эти чрезвычайно сложные вопросы требуют больше места, чем позволяет журнальная статья. См. *Solms*, в печати, для более подробного объяснения.

Однако здесь мы должны столкнуться с тем, что философы называют «проблемой представимости».

Можно представить, что функция, которую я только что описал, могла бы выполняться несознательными «чувствами» (см. «философские зомби»), если бы эволюция нашла другой способ для живых существ упреждающе регистрировать и приоритизировать (в отношении себя и для себя) подобные изначально качественные экзистенциальные динамики в условиях неопределенности. Тот факт, что нечто могло бы быть сделано по-другому, не означает, что это не делается так, как это происходит в нервной системе позвоночных. В этом отношении сознание ничем не отличается от любой другой биологической функции. Например, для передвижения не *обязательно* нужны ноги (как сказал Жан-Мартен Шарко, «теория хороша, но она не мешает вещам существовать») (Фрейд, 1893, с. 13). Похоже, аргумент о проблеме представимости возник только потому, что мы искали НКС не в том месте. Можно предположить, что проблема никогда бы не возникла, если бы мы начали с вопроса о том, как и почему чувства (как голод) возникают в связи с потребностями жизни, а не о том, почему опыт связан с познанием.

В следующей части я сведу функцию сознания к его формальной сути. Но я хочу завершить настоящую часть кратким описанием его анатомической реализации.

Ядра мониторинга тела в спинном мозге (спинальные ганглии), верхнего ствола мозга и промежуточного мозга (например, ядро одиночного пути, самое заднее поле, парабрахияльное ядро, циркумвентрикулярные органы и гипоталамус) могут пойти только так далеко в связи с удовлетворением эндогенных потребностей на основе внутренних (автономных) корректировок. Сверх этого предела требуется *внешнее* действие. В этот момент вегетативные рефлекс становятся *влечениями*. То есть interoцептивные (в основном медиальные гипоталамические) «детекторы потребностей» запускают не только вегетативные рефлекс, но также и, в соответствии с критическим процессом приоритизации, выполняемым «треугольником принятия решений» среднего мозга (см. сноску 21 выше), – чувства голода, жажды и т. д. Через последний общий путь возбуждения ERTAS эти влечения обычно²³ запускают дофаминергически опосредованное поведение «добывания» (то есть поведение, которое Панксепп (1998) называет «*поиск*», а Берридж (1996) – «*желание*»). Добывание отражает филогенетически определенную предикцию, а именно предикцию, что все, что мне нужно, будет найдено там в мире. Различие между «*поиском*» Панксеппа (то есть безобъектным влечением) и «*желанием*» Берриджа (то есть целенаправленной мотивацией)

²³ Я говорю «обычно», потому что «добывание» обычно является наиболее адаптивным ответом на неопределенность контекста. Однако могут быть выбраны всевозможные другие инстинкты, которые обусловлены обучением через опыт, часто уже не распознаются как инстинкты совсем (см. то, что сказано ниже об обучении по отношению к инстинкту поиска, который служит наглядным примером).

отражает влияние обучения на первичный инстинктивный механизм желания, посредством которого аффективный *поиск* становится когнитивным «желанием» (через соответствие потребности и ее удовлетворения)²⁴. Это облегчает формирование причинно-следственных связей ДП между конкретными потребностями и их адекватными целями и объектами, что, в свою очередь, приводит к итеративному циклу «ошибки предикции вознаграждения», который кодирует непрерывное обучение на основе опыта (см. *Schultz*, 2016).

К счастью, живые организмы не обязаны узнавать все о мире с нуля. Каждый фенотип наделен врожденными предикциями относительно биологически значимых ситуаций, с которыми он обязательно столкнется²⁵. Панксепп (*Panksepp*, 1998) называет это «эмоциональные» и «сенсорные» аффекты (но важно признать, что слово «аффект» оправдано только в той мере, в какой ощущаются соответствующие инстинктивные и рефлексивные предикции, то есть в той мере, в какой они дают остаточную неопределенность, которая требует выбора и обучения на основе опыта). Примерами «эмоциональных» аффектов (каждый из которых отмечен своими собственными ведущими нейромодуляторами и типами рецепторов) являются страх, ярость, привязанность и игра; а примерами таких «сенсорных» аффектов являются боль, удивление и отвращение (см. *Panksepp*, 1998). Например, поведение страха (застывание и бегство) – это врожденные предикции; но каждый человек должен научиться тому, *чего бояться* и *что еще* можно сделать в ответ. То, что делают позвоночные для удовлетворения своих потребностей, всегда есть сочетание врожденного и выученного поведения.

Остаточная неопределенность (неудовлетворенные потребности, то есть нерешенные проблемы различных типов), возникающая в каждом таком цикле поведения, автоматически оценивается, как описано выше, механизмами, расположенными главным образом в РАГ (околоводопроводном сером веществе) – конечной точке всех аффективных контуров²⁶. Меркер (*Merker*, 2007) соответственно описывает РАГ как часть «синэнцефалического узкого места», где восприятие, действие и аффект объединяются и делается выбор, «что делать дальше»²⁷ (Важно признать,

²⁴ Это, по-видимому, совпадает с концепцией Фрейда (1950 [1895]) о когнитивных эффектах «опыта удовлетворения», т. е. желаемого катексиса и т. д. О роли опиоидов в таких переживаниях см. *Berridge* и др. (2009). Панксепп (1998) и Шульц (2016) предлагают совершенно разные объяснения роли дофамина.

²⁵ Фрейд поддержал концепцию базовых эмоций, хотя он классифицировал их иначе, чем мы делаем это сегодня, и он объединил их со своей концепцией первичной фантазии, которая повлекла за собой несостоятельное понятие унаследованных эпизодических воспоминаний. (См. Фрейд, 1916–1917, с. 395).

²⁶ Очаговые поражения РАГ вызывают стойкие вегетативные состояния, и глубокая стимуляция мозга в этой области вызывает мощные аффекты различного рода – не только отрицательные – в зависимости от того, какая часть РАГ стимулируется.

²⁷ См. сноску 21 выше. Фрейд (1900) также поместил систему Cs. (Сознание) на моторную часть аппарата, но он, очевидно, имел в виду корковые моторные механизмы.

что конечное расположение PAG в только что описанном цикле делает его функционально «надкорковым», несмотря на то что он *анатомически* подкорковый; см. Merker, 2007). Активность PAG, таким образом, приводит к пересмотру выбора восприятия/действия через нейромодуляторные корректировки ERTAS (и более специфических высших лимбических цепочек). Вот как простое чувство становится «чувством об этом»²⁸.

Обратите внимание, что только что описанный цикл оценки включает в себя непрерывную оценку событий окружающей среды и внутренней среды (через ядра мониторинга тела) – оба из которых являются «внешними» для нервной системы, хотя по очевидным биологическим причинам внутренние неопределенности почти всегда будут превосходить внешние (представьте себе последствия недооценки приоритета изменений в оксигенации, гидратации или терморегуляции). Вот почему сознание является квинтэссенцией аффективного.

Если быть точным

Как возникает гомеостаз?

Если сознание возникает через гомеостатический механизм, как предполагают вышеприведенные физиологические²⁹ соображения, то многое зависит от вопроса: как возникает гомеостаз? Ответ на этот вопрос должен привести к абстракции, которую мы ищем (т. е. к абстракции, которая выходит за рамки психологических и физиологических «проявлений»).

По данным Фристана (Friston, 2013), ответом является *минимизация свободной энергии*. Для того чтобы самоорганизующиеся системы, включая все живые существа, такие как мы, существовали, они должны *противостоять энтропии* (количественно выражаемой как свободная энергия, но о важной роли точного взвешивания см. ниже)³⁰. То есть

²⁸ Фрейд (1900) также изобразил функциональное совпадение между Cs. interoцепцией (сознания) и Pcpt. экстероцепцией (восприятие), и в конце концов он объединил эти две системы под одной рубрикой Pcpt.-Cs. (восприятие-сознание) (Freud, 1917). Однако, опять же, он явно имел в виду корковые системы.

²⁹ В этом случае я поставил физиологические соображения выше психологических. Параллельный комментарий в этих сносках обращает внимание на то, что физиологические выводы, к которым мы пришли, сильно напоминают психологические выводы, к которым пришел Фрейд. Для него чувства (принцип удовольствия) были основой психической жизни, включая когнитивную деятельность.

³⁰ Фрейд (1920) заключил эту фундаментальную биофизическую динамику в своей второй теории влечения. До этого он сформулировал его как компромисс – «принцип постоянства», – который, по его мнению, осуществляется сетью «постоянно катектированных нейронов» (Фрейд, 1950 [1895]), «великим резервуаром» его более позднего «эго», «связанная энергия» которого придавала негэнтропийную силу «вторичному процессу».

самоорганизующиеся системы могут сохраняться в течение долгого времени, если будут удерживаться только в «предпочтительных» состояниях, а не рассредоточиваться по всем возможным состояниям и тем самым рассеиваться. Это фундаментальная предпосылка жизни, да и вообще любой самоорганизации. Здесь нам не нужно задаваться вопросом о том, как возникает жизнь. Однако обоснование механизма сознания в его связи с важнейшими предпосылками жизни – неплохая отправная точка, поскольку обычно предполагается, что все сознательные вещи живы, хотя не все живые существа сознательны.

Чтобы система сопротивлялась энтропии, должны быть выполнены три условия. (1) Должна существовать граница, которая отделяет внутреннее и внешнее состояния системы и тем самым изолирует систему от мира. Давайте назовем первые состояния «система», а вторые – «не-система», нежели «мир», по причинам, которые вскоре будут объяснены. (2) Должен существовать механизм, регистрирующий влияние диссипативных (рассеивающих) внешних сил, то есть свободной энергии. Назовем этот механизм «сенсорными состояниями» системы. (3) Должен существовать механизм, противодействующий этим диссипативным силам, то есть связывающий свободную энергию. Назовем этот механизм «активными состояниями» системы, такими как двигательные и вегетативные рефлекс³¹.

Согласно Фристон³² (2013), эти функциональные условия, которые позволяют самоорганизующимся системам существовать и сохраняться во времени, возникают естественным образом (и являются обязательными) в любой эргодической³² рандомной динамической системе, обладающей *покрытием Маркова*³³. Это покрытие устанавливает указанные выше

³⁰ Под этим я подразумеваю способность подавлять нейронный разряд (называемый в терминологии Фрейда «свободно плавающей энергией»), которую он приравнивал к действию Второго закона (см. его принцип «нейронной инерции», прямого предка «влечения к смерти»). В рамках процессов переработки предикций Фристона эта же неэнтропийная сила приписывается скоплениям предиктивных нейронов (которые непосредственно эквивалентны Ψ -нейронам долговременной памяти Фрейда), которые подавляют передачу сенсорных сигналов – Ψ -нейронов кратковременной памяти по Фрейду, – тем самым минимизируя «ошибку предикции» и все энтропийные всплески, которые она порождает, измеряемые как «свободная энергия». (См. *Carhart-Harris and Friston, 2010*).

³¹ См. концепции Фрейда: (1) «Q-экраны» или «барьеры стимулов», (2) «ф-нейроны» или «система Rcpt восприятие» и (3) «M-нейроны» или «система Cs сознание», соответственно. Кстати, большинство исследователей Фрейда, похоже, не понимают, что Q в термодинамике количественно определяет тепло.

³² «Эргодичность» – это статистическое свойство, при котором среднее значение любой измеримой функции случайной динамической системы сходится в одну точку в течение достаточного периода времени. Короче говоря, динамические системы, которые обладают измеримыми характеристиками в течение периодов времени, должны быть (почти) эргодическими.

³³ «Покрытие Маркова» вызывает статистическое разделение внутренних и внешних состояний и скрывает последнее от первого. Само покрытие Маркова состоит из двух наборов («сенсорных» и «активных» состояний), которые влияют друг на друга по кругу: внешние состояния вызывают сенсорные состояния, которые влияют, но не подвержены влиянию внутренних состояний, в то время как внутренние состояния вызывают активные состояния, которые влияют, но не подвержены влиянию со стороны внешних состояний.

граничные условия и является вероятностной конструкцией, которая зависит от того, что влияет на что (и что не влияет на что). Правила причинного влияния Маркова обеспечивают предпосылку (1) разделения между системой и не-системой (т. е. самим покрытием) и снабжают первую (2) рецепторными способностями (сенсорными состояниями покрытия) и (3) эффекторными способностями (активными состояниями покрытия). Важно признать, что эти сенсорные и активные способности являются свойствами покрытия, а не состояний, с которыми они взаимодействуют, что подразумевает, что система, изолированная покрытием Маркова, может «знать» состояния не-системы только *опосредованно*. Другими словами, система может лишь делать предположения о внешних состояниях на основе «чувственных впечатлений» на покрытии Маркова.

На самом деле, для того чтобы противостоять диссипативным силам, *необходимо*, чтобы система делала предположения о внешних состояниях. Это означает, что система должна включать в себя *модель* мира, которая затем становится основой, исходя из которой система действует. Такие модели, как и все модели, несовершенны. Они могут (и должны) улучшаться по мере поступления новых свидетельств. Другими словами, выводы, которые модель генерирует для системы относительно внешних условий (выводы, сформированные на основе сенсорных последствий ее действий), принимают форму предикций, и эти предикции должны постоянно проверяться и пересматриваться³⁴. Таким образом, восприятие и действие влекут за собой непрерывные процессы *проверки гипотез*, в результате чего система со временем обновляет свою модель – свои «убеждения»³⁵. Этот императив негэнтропических самоорганизующихся систем и есть, в двух словах, то, что Фристон называет «активным нахождением выводов». Математически качество этой модели коррелирует с обоснованностью модели, а именно вероятностью сенсорных колебаний согласно модели. В этом случае свободная энергия обеспечивает функцию сенсорных состояний, которые должны уменьшаться при росте обоснованности модели. Другими словами, самоорганизацию – и неявно любую форму гомеостаза – можно рассматривать как минимизацию свободной энергии (или, проще говоря, самосвидетельствование).

Следует добавить, что если рассматриваемая самоорганизующаяся система является нервной системой, то, как бы странно это ни звучало, важно признать, что все остальные системы организма (например, внутренние органы) являются «внешними» по отношению к нервной системе³⁶. Нервные системы воспринимают, представляют и воздействуют на

³⁴ Фрейд назвал бы такие предикции «бессознательными фантазиями».

³⁵ Этот процесс сенсорной выборки напоминает фрейдовский образ системы Ucs (бессознательное), периодически пальпирующей систему Pcpt-Cs (восприятие-сознание) катектическими щупальцами (Фрейд, 1925b, с. 231). «Убеждения» в том смысле, в каком они здесь используются, принимаются за вероятностные распределения, параметры (достаточная статистика которых относится к вероятностным распределениям) или соответствуют состояниям системы.

³⁶ Фрейд (1950 [1895]) говорит о «самом соматическом элементе», порождающем Q (который он называет Qn) в силу «возрастающей сложности внутренних органов организма» (с. 297).

все другие системы организма (как вегетативные, так и сенсомоторные) именно так, как я описал. Нервные системы эволюционировали совместно с другими системами из-за возрастающей сложности организмов, которая (сложность) требует согласования многочисленных гомеостатических требований, возникающих из различных систем. Таким образом, нервные системы являются метасистемами, выполняющими метагомеостатические функции от имени всего организма. Гомеостатическая регуляция организма в целом, можно сказать, делегируется нервной системе.

Таким образом, гомеостаз объясняется каузальной динамикой, обусловленной самим существованием покрытий Маркова; с точки зрения нее самоорганизующиеся системы генерируют тип работы, который связывает свободную энергию и поддерживает систему в типично занимаемых ею («предпочтительных» или «ценных») состояниях. Понятие предпочтительных состояний самоорганизующихся систем тождественно понятию гомеостатических точек равновесия. Нет необходимости воспроизводить здесь математические формулировки, количественно определяющие соответствующую динамику самоорганизующихся систем (см. *Friston, 2013*), поскольку они касаются предпосылок жизни вообще, а не сознания в частности. Уравнения, имеющие критическое значение для наших целей, я представлю в следующей части.

Надеюсь, из вышесказанного ясно, что, хотя я использовал квазифизиологические термины, такие как «сенсорные» и «моторные», и квазипсихологические, такие как «знание», «вывод», «убеждение», «ценность» и «предикция», фактические механизмы, которые я описал, являются одновременно физиологическими и психологическими. Это (их абстрактная онтология) является их главным свойством в свете того, что я сказал в части «Проблема со сложной проблемой». Как мы теперь увидим, одни и те же абстракции могут быть расширены для объяснения функции сознания в обоих его (психологических и физиологических) проявлениях. В самом деле, именно поэтому оправданно использовать для этих механизмов квазифизиологические и квазипсихологические термины.

Теперь мы подходим к сути дела.

Как возникает сознание?

Впервые я высказал мнение в 1997 году, что проблема сознания будет решена только в том случае, если мы сведем ее психологические и физиологические проявления к одной лежащей в основе абстракции (*Solms, 1997*)³⁷. Мне потребовалось много лет, чтобы понять, что эта абстракция вращается вокруг динамики свободной энергии и неопределенности (*Solms, 2013, 2014*).

³⁷ Объединяющей абстракцией Фрейда был «психический аппарат». Философские следствия его часто повторяемого утверждения о том, что инструмент психики бессознателен «сам по себе», недостаточно оценены (см. *Wakefield, 2018*). Отсюда его лаконичное замечание: «Бессознательное является надлежащим посредником между соматическим и психическим, возможно, долгожданным "недостающим звеном"» (Письмо Георгу Гроддеку от 5 июня 1917 года; см. *Groddeck, 1977*).

Минимизация свободной энергии – это основная функция гомеостаза, функция, которая, как показывают мои выводы, а также выводы других исследователей на независимых (клинико-анатомических) основаниях, выполняется теми же ядрами ствола мозга, которые вовлечены решающим образом в генерацию сознания. Другими словами, функции гомеостаза и сознания физиологически реализуются в одной и той же части мозга. Это понимание привело к совместной работе, которая позволила нам с Фристоном расширить вариационную формулировку свободной энергии механизма гомеостаза, чтобы объяснить источник самого сознания (*Solms and Friston, 2018*)³⁸.

Читатели, возможно, уже заметили, что динамика покрытия Маркова формирует два фундаментальных свойства сознания, а именно (элементарные формы) *самости* и *интенциональности*. Верно, что эти динамики также порождают элементарные свойства тел, а именно *изолирующую мембрану* (эктодерму сложных организмов, из которой происходит нервная пластинка) и *адаптивное поведение*. Это замечательный факт. Она лежит в основе двухаспектного монизма.

Часть «Вначале был аффект» была посвящена в основном анатомии и физиологии гомеостаза; теперь мы также проясняем его психологию, объясняя более глубокий механизм. Основой того, что мы называем психологией, является *субъективная* наблюдательная перспектива. Тот факт, что самоорганизующиеся системы должны контролировать свои собственные внутренние состояния, чтобы сохраниться (то есть существовать, выживать), является именно тем, что приводит к *активным* формам субъективности. Само понятие самости оправдывается этим экзистенциальным императивом. Это источник и цель разума.

Самость невозможна, если самоорганизующаяся система не контролирует свое внутреннее состояние по отношению ко внешним диссипативным силам «не-Я». «Я» может существовать только в противоположность «не-Я». Это в конечном счете порождает философскую проблему других разумов. На самом деле свойства покрытия Маркова *объясняют* проблему других разумов: внутренние состояния самоорганизующейся системы могут регистрировать скрытые внешние (не-системные) состояния только опосредованно, через сенсорные состояния их собственного покрытия.

Мы видели, что разум возникает в результате экзистенциального императива самоорганизующихся систем, чтобы контролировать свои собственные внутренние состояния по отношению к потенциально аннигиляционным, энтропийным силам³⁹. Такой мониторинг, по своей сути, является ценностным процессом. Он основан на биологической этике (которая лежит в основе всей эволюции) в том смысле, что выживание –

³⁸ Когда мы это сделали, я испытал нечто похожее на то, что описал Фрейд более века назад, когда он писал: «Все, казалось, сходилось вместе, шестеренки были в сетке, вещь создавала впечатление, что это действительно машина и скоро будет работать сама по себе». [...] Конечно, я не могу сдержать восторга» (Письмо Флиссу от 20 октября 1895 года; Фрейд, 1950 [1892–99]).

³⁹ См. формулировку Фрейда о нарциссизме («ненависть как отношение к объектам старше любви»; Фрейд (1915b), с. 139), который стал основой «параноидно-шизоидной позиции» Мелани Кляйн.

это «хорошо». Этот императив формализуется с точки зрения минимизации свободной энергии.

Такая негэнтропийная динамика самоорганизующихся систем является абсолютной предпосылкой для эволюции разума. Однако в этой динамике нет ничего, что отличало бы сознательные психические процессы от бессознательных. Иными словами, в такой протоментальной динамике нет ничего, что объясняло бы возникновение чувства, в отличие от жизненных потребностей. Верно, что динамика, описанная выше, вращается вокруг ценности, но ценности, о которых идет речь, в принципе, все еще можно выразить в чисто количественных терминах (например, $10 > 9$). Нет необходимости вводить качественные термины в динамику минимизации свободной энергии.

Что же тогда лежит в основе перехода от бессознательных (количественных, «протоментальных») состояний к сознательным (качественным, истинно «психическим»)? Похоже, что переход в основном вращается вокруг возрастающей сложности. Однако это относится к сложности конкретного типа, не только к сложности комплексной обработки информации в целом (ср. Тонони, 2012). С точки зрения самосвидетельствования сложность приобретает весьма конкретное значение⁴⁰ (это следует из того, что обоснованность модели – это разница между точностью и сложностью. Поскольку обоснованность модели активно увеличивается за счет минимизации свободной энергии, точность предикций повышается с сопутствующим увеличением сложности. Другими словами, увеличение сложности модели всегда сопровождается способностью делать более точные предикции).

Организмы эволюционируют, увеличивая собственную сложность, – по очевидным адаптивным причинам – по мере того как они диверсифицируются в многочисленные подсистемы (и разделяют вегетативный труд между ними). Например, они развивают пищеварительную, дыхательную, терморегуляторную и иммунную системы. Каждая такая специализированная система управляется собственным гомеостатическим императивом. Метаболический энергетический баланс, оксигенация, гидратация и терморегуляция (например) – это не одно и то же, хотя каждый из них вносит свой вклад в общий императив минимизации свободной энергии в организме. Если различные требования специализированных гомеостатических систем будут вычисляться дифференцированно (как они и должны), то из этого следует, что возрастающая сложность требует некоторой формы разделения количественных величин. Такое разделение может быть достигнуто только посредством некоторой формы *качественной дифференциации* между наборами переменных (например, $10 \times X$ стоит больше, чем $10 \times Y$; где X и Y – *категориальные переменные*). Можно думать об этом разделении как о чем-то сродни «цветовому кодированию» или «вкусам» различных наборов данных. Это проявляется во множестве различных облиций – от функциональной специализации в нейронных

⁴⁰ Технически это относительная энтропия между последующими и предшествующими убеждениями или распределениями вероятностей по внешним или не-собственным состояниям.

системах до факторизации фундаментальных конструкций, которые мы используем для моделирования мира (например, системы «что» и «где» в мозге). Как отмечалось выше, обоснованность модели – это разница между точностью и сложностью, которая требует нюансирования при увеличении сложности (ср. принцип Оккама). Разделение позволяет проще представить то, что происходит «снаружи», в терминах внешних или «не-Я» состояний. Важно отметить, что такого рода разделение существенно важно для моделей, обобщающих новые ситуации.

Другими словами, потребность в разделении становится необходимостью, когда относительная величина различных величин *изменяется* с течением времени. Например: голод превосходит усталость до определенного значения, после чего усталость превосходит голод; или голод превосходит усталость в определенных обстоятельствах, но не в других (например, $10 \times X$ в настоящее время [но не всегда] стоит больше $10 \times Y$). Такие изменения требуют, чтобы система не только разделила свои рабочие усилия по отношению к своим различным потребностям, но и *определила их приоритетность* с течением времени.

Этот императив достигает своего апогея в активных состояниях системы, которые неизбежно порождают узкое место. Например, организмы не могут есть и спать одновременно. Точно так же они не могут одновременно поворачиваться налево и направо. Когда дело доходит до действий, должен быть сделан решающий выбор.

Все эти *контекстуальные* факторы становятся более предвидимыми, когда мы рассматриваем также, как организмы выживают в новых (непредсказуемых) средах. Вполне возможно, что чрезвычайно сложный набор алгоритмов может эволюционировать (независимо от того, насколько громоздкими они могут стать), чтобы вычислять относительные потребности выживания во всех предсказуемых ситуациях и определять приоритеты действий на этой основе. Но как организм выбирает между X и Y, если последствия этого выбора непредсказуемы? Физиологические соображения, рассмотренные в предыдущей части, предполагают, что он делает это, *чувствуя* свой путь через проблему, где направление чувства (удовольствие либо неудовольствие), в соответствующей модальности, предсказывает направление ожидаемой неопределенности (уменьшение либо увеличение) в пределах этой модальности⁴¹.

При выборе наилучшего образа действий мы должны обратиться к нашей модели мира, чтобы предсказать последствия некоторого поведения

⁴¹ Общим источником путаницы здесь является тот факт, что дофаминергическая модальность поиска (обсуждаемая в части «В начале был аффект») положительно взаимодействует с неопределенностью. Его сущностная недеklarативная предикция переводится как: «взаимодействие с источником неопределенности предоставляет максимальные возможности для разрешения этой неопределенности». Поэтому в случае этого инстинкта отсутствие взаимодействия с неопределенностью – это «плохо» (см. анергия, абулия, ангедония, безнадежность). Концептуальное различие в аффективной нейронауке нашего времени между «аппетитными» и «завершающими» удовольствиями устраняет источник озадаченности Фрейда в его пожизненных попытках установить психофизику удовольствия-неудовольствия в связи с колебаниями напряжения потребностей влечения.

с точки зрения ожидаемой свободной энергии. *Ожидаемая свободная энергия как раз и есть неопределенность относительно последствий любого предполагаемого действия.* Поэтому императив минимизации ожидаемой свободной энергии становится необходимым для выбора действий, которые минимизируют неопределенность и реализуют привычные, предпочитаемые сенсорные состояния.

Прежде чем мы рассмотрим, что это может повлечь за собой в формальных, математических терминах, я хочу пояснить, что эволюционные соображения, которые мы только что рассмотрели, предполагают *постепенный* переход от протоментальных к ментальным состояниям (то есть от бессознательной к сознательной субъективности). Субъективные ценности (то есть системно-центрические ценности) вычисляются уже на уровне вегетативного гомеостаза. Это подразумевает возможность гедонической валентности. Но качественно ощущаемый аспект гедонической ценности *не должен* регистрироваться самоорганизующейся системой до тех пор, пока множество таких ценностей не будет дифференцированно вычислено и расставлено по приоритетам в изменчивых и новых контекстах, где неопределенность сама по себе становится основным фактором выбора действия.

Вычислительно такие контекстуальные факторы формализуются с точки зрения точного взвешивания. «Точность» – чрезвычайно важный аспект активного и перцептивного предположения; это *репрезентация неопределенности*. Точность, связанная с величиной, оценивает ее надежность или обратную дисперсию (например, визуальные – относительно слуховых – сигналы получают большую точность в дневное время по сравнению с ночным). Эвристически точность можно рассматривать как уверенность, которую дают вероятностные представления о состояниях не-системы – или, что более важно, о том, какие действия «я должен выбрать».

Это фундаментальный момент, сформулированный в *Solms and Friston (2018)*. Мы пришли к выводу, что в то время, как гомеостаз требует не более чем постоянной корректировки активных состояний системы (M) и/или предположений о ее сенсорных состояниях (ϕ), в соответствии с ее прогностической моделью (ψ) внешнего мира (Q) или вегетативного тела (Q_n), которая может быть скорректирована автоматически на основе текущих регистраций ошибки предикции (e), количественно выраженной как свободная энергия (F), – рассмотренные только что контекстуальные соображения требуют дополнительной способности корректировать точное взвешивание (ω) всех соответствующих величин. Эта способность обеспечивает формальное (механистическое) объяснение произвольного поведения – выбора.

При наличии указанных выше величин⁴² можно описать любую самоорганизующуюся (т. е. самосвидетельствующую) систему следующей динамикой (схемы 1, 2).

Где свободная энергия и ошибка предикции обозначаются так (схема 2).

Более подробное описание мышления, лежащего в основе этих уравнений широкого мазка кисти, можно найти в *Solms and Friston (2018)* и в справочных материалах, содержащихся в этой статье.

Физиологически точность обычно связана с *постсинаптическим усилением* корковых нейронов, сообщающих об ошибках предикции. Это как раз и есть функция ERTAS – модуляторных нейронов (см. часть «В начале был аффект»). В этом смысле точность может быть связана – через минимизацию свободной энергии – с *избирательным возбуждением* (и, таким образом, как формализовано тремя зависимостями в уравнении 1, с действием [1a], восприятием [1b] и аффектом [1c], соответственно).

$$\frac{\partial}{\partial t} M = -\frac{\partial F}{\partial M} = -\frac{\partial F}{\partial e} \frac{\partial e}{\partial M} = \frac{\partial \Phi}{\partial M} \cdot \omega \cdot e \quad (1a)$$

$$\frac{\partial}{\partial t} Q = -\frac{\partial F}{\partial Q} = -\frac{\partial F}{\partial e} \frac{\partial e}{\partial Q} = -\frac{\partial \psi}{\partial Q} \cdot \omega \cdot e \quad (1b)$$

$$\frac{\partial}{\partial t} \omega = -\frac{\partial F}{\partial \omega} = \frac{1}{2} \cdot (\omega^{-1} - e \cdot e) \quad (1c)$$

Схема 1

$$F = \frac{1}{2} \cdot (e \cdot \omega \cdot e - \log(\omega)) \quad (2)$$

$$e = \Phi(M) - \psi(Q) \quad (3)$$

Схема 2

⁴² ω – точность; ψ – предикция; ϕ – восприятие; M – действие; Q – [предполагаемый] мир; F – свободная энергия; e – ошибка предикции. Читатели-психоаналитики распознают некоторые из этих величин от Фрейда (1950 [1895]). Мы используем те же символы в знак признания глубоких инсайтов, содержащихся в его «Проекте», хотя стало необходимым – наряду с некоторыми другими инсайтами, записанными в сносках выше, – использовать их несколько иначе, чем то, что имел в виду Фрейд.

Полезно понимать, что каждый нейрон ошибки предикции (или нейронная популяция) снабжен специфическим и изменяющимся постсинаптическим усилением и, следовательно, имплицитным представлением точности. Точность – это не одно значение; каждое ощущение и действие и каждая иерархическая абстракция, включая каждую предикцию и последующий сигнал ошибки, должны быть снабжены точностью, которая должна быть оптимизирована.

Из приведенных выше уравнений также ясно, что точность (сознание) *контролирует* влияние ошибок предикции на действие (мотивацию) и восприятие (внимание). Концептуально точность является ключевым фактором минимизации свободной энергии и включения или активации ошибок предикции. Другими словами, точность определяет, какие ошибки предикции выбираются и в конечном счете как мы представляем мир и наши действия в нем.

В этом смысле точность играет роль демона Максвелла⁴³ – выбор прохождения молекул (то есть сенсорных сигналов), чтобы опровергнуть Второй закон термодинамики. В этой аналогии сознание есть не что иное, как деятельность демона Максвелла (то есть оптимизация точности по отношению к свободной энергии). То есть в этой аналогии сознание соответствует не прохождению молекул, которые активируются демоном (то есть перцептивными последовательностями передачи сообщений в корковых иерархиях), а активности самого демона.

Это различие лежит в основе предубеждения (Коха и других) о том, что нейромодуляция просто «включает» сознательное содержание. Концептуальный прорыв, о котором здесь говорится, связан с пониманием того, что остаточная ошибка в каждом цикле действия/восприятия (зарегистрированном в PAG, см. часть «В начале был аффект») *ощущается* как неопределенность – то есть каждая из различных категорий (или вкусов) ошибки обладает собственным аффективным «содержанием». Здесь неудовольствие (в рамках рассматриваемой модальности) означает *возрастающую неопределенность* в модальности, а удовольствие означает, что *все идет так, как ожидалось*. Эта ощущаемая неопределенность причинно обуславливает (ERTAS) корректировку последующих сенсомоторных приоритетов и ожиданий (т. е. ω). То есть она определяет избирательное возбуждение. Вот в чем суть дела.

Обратите внимание, что это предложение обращается к понятию *активации* ожиданий или представлений в том смысле, что отсутствие точности ошибки предикции может не вызвать никакой нейронной реакции. Другими словами, без точности ошибки предикции могут быть изолированы в точке их формирования в сенсорном эпителии (или на каком

⁴³ Демон Максвелла – это мысленный эксперимент, созданный Джеймсом Клерком Максвеллом, чтобы показать, как может быть нарушен Второй закон термодинамики: короче говоря, демон управляет маленькой дверью между двумя газовыми камерами. Когда молекулы газа приближаются, демон открывает и закрывает дверь, так что быстрые молекулы проходят в другую камеру, в то время как медленные молекулы остаются в первой, тем самым уменьшая энтропию.

бы уровне иерархии прогностической обработки они ни возникали). Физиологически такие состояния встречаются каждый день, например при стереотипных поведенческих автоматизмах и во время сна (*Hobson, 2009; Hobson and Friston, 2014*)⁴⁴.

Различие между *интероцептивной* и *экстероцептивной* точностью является центральным в данном аргументе. Если мозг является симпатическим органом предположения, усваивающим экстероцептивные (сенсорные/моторные) и интероцептивные (вегетативные) данные посредством предикции, то их (предикций) соответствующая точность о чем-то говорит (см. *Brentano, 1874*).

Предполагается, что интероцептивная точность является приоритетной, поскольку вероятностные убеждения, связанные с тем, что Панксепп называет гомеостатическими аффектами (например, голод, жажда, сонливость), нельзя не принимать во внимание. Убеждения организма на этом уровне иерархии диктуются фенотипом, а не опытом. Это означает, что все, что следует в иерархии, ведущей от центра головного мозга к сенсомоторной периферии, подчинено аффекту. Вот почему я описываю настройку ω как таковую как «аффект». Само сознание аффективно. Все остальное (от мотивации и внимания, ведущих к действию и восприятию, а тем самым и к обучению) – все это есть функция от аффекта. Аффект *обязывает* организм вступать во взаимодействие с внешним миром и тем самым определяет все его активное, субъективно воплощенное взаимодействие с ним.

Ничто из этого не может продолжаться в темноте.

Интроспективная точность изначально связана с самостью и интенциональностью (и, следовательно, с выживанием). Ее компульсивное качество постепенно размывается по мере прохождения иерархии центробежной обработки через инстинктивные и сенсорные аффективные механизмы и связанные с ними недеklarативные поведенческие стереотипы, через декларативные системы долгосрочной памяти к постоянно меняющейся периферии кратковременной памяти (см. часть «Сознание возникает вместо следа памяти» ниже).

Аффективная ценность, скрытая в ω , должна быть неотъемлемым свойством любой самоорганизующейся системы, которая активно и контекстуально сопротивляется Второму закону термодинамики. Оптимизация точности определяет степень, в которой это значение будет ощущаться (т. е. выражаться через избирательное включение обновления убеждений) для целей выбора. Проясню: легко представить себе организм (или машину), в котором значения точности установлены таким образом, что реакции системы на ошибку предикции автоматизированы. Действительно, большие участки нервной системы человека (не говоря уже об остальном теле) организованы именно таким образом.

⁴⁴ Можно легко утверждать, что тот же самый механизм – то есть установка точных значений, чтобы ошибки предикции не вызывали никакого ответа, – лежит в основе вытеснения (см. *Solms, 2018a*). Это то, к чему сводится понятие Фрейда о вытеснении как «неудаче перевода» в нынешних рамках (Письмо Флиссу, 6 декабря 1896 года; Фрейд, 1950 [1892–99]).

Следует отметить, что качественные колебания аффекта (то есть ω) возникают непрерывно в результате периодических сравнений между предсказанными сенсорными состояниями, основанными на генеративной модели внутреннего тела (Q_n) и мира ($\psi(Q)$), и образцами реальных сенсорных состояний (ϕ). Эта повторяющаяся оценка сенсорных состояний порождает изменения субъективного качества только при *изменении* амплитуды ошибок предикции, сигнализируя об изменении неопределенности относительно состояния дел и, в частности, ожидаемых последствий действия (M). Только по этой причине следует сказать – как любезно попросил меня уточнить один из моих рецензентов, – что нирвана, к которой стремится описанная здесь идеальная самоорганизующаяся система, никогда не может быть достигнута в реальной биологической системе по той простой причине, что изменения (как внешние, так и внутренние) всегда происходят⁴⁵.

Ниже мы кратко рассмотрим связь этой способности с нейронной пластичностью. Трудно представить себе сложную самоорганизующуюся систему, гибко адаптирующуюся к изменяющимся и новым условиям в отсутствие некоторой такой способности. Это, на мой взгляд, и есть то, как и почему возникает сознание.

«Сознание возникает на месте следа памяти»

Эта часть будет непропорционально короткой (см. *Solms*, 2018a, d, в печати, для более полного описания).

Выше мы видели, что сознательные селф-состояния в своей основе являются аффективными состояниями. Сознание в его самой элементарной форме – это своего рода сигнальный механизм, который направляет поведение самоорганизующихся систем, когда они переживают ситуации, выходящие за пределы их предпочтительных состояний, поскольку они не оснащены автоматизированными (или автоматизируемыми) предикциями, чтобы иметь с ними дело.

В части «В начале был аффект» я объяснил, что предикции, которые возвращают нас, сложные организмы, к нашим предпочтительным состояниям, обеспечиваются в первую очередь инстинктивным поведением, которое является врожденным инструментом выживания. Эти инструменты хорошо служат нам и волей-неволей используются, однако они не могут с должным вниманием отнестись к сложности экологических ниш, в которых мы на самом деле находимся. По этой причине врожденные предикции должны дополняться обучением через опыт.

Вот почему мы *чувствуем* инстинктивные эмоции: мы чувствуем их, потому что они не предсказывают и не могут предсказать все отклонения. Короче говоря, то, что мы чувствуем, – это остаточная ошибка предикции и связанная с ней неопределенность, когда мы находимся в непредвиденных ситуациях. Это (чувство в рамках определенной модальности)

⁴⁵ Как поэтически говорит нам песня Говорящих Голов, «небеса – это место, где никогда ничего не происходит».

направляет выбор, который с течением времени порождает новые, приобретенные предикции, как описано в части «В начале был аффект».

Но идеалом такого эмоционального обучения является автоматизация приобретенных предикций (некоторые из них, такие как обуславливание страха, автоматизируются с самого начала; другие, такие как привязанность, закрепляются в течение более длительных периодов времени). Естественно, нам нужно создавать новые предикции, которые, по крайней мере, так же надежны, как и врожденные, и в той мере, в какой мы достигаем этого (то есть в той мере, в какой ошибки предикции уменьшаются), в той степени приобретенные эмоциональные предикции автоматизируются путем консолидации, вплоть до уровня процедурных систем памяти (которые «трудно выучить и трудно забыть», см. *Squire, 2004*). Таким образом, приобретенные предикции становятся похожими на инстинктивные не только по своим функциональным свойствам⁴⁶, но и по своей подкорковой анатомической локализации.

Самым важным функциональным свойством недеklarативных воспоминаний является сам факт их недеklarативности. Это сводится к тому, что подкорковые следы памяти не могут быть восстановлены в виде *образов* по той простой причине, что они не состоят в корковых картах сенсорных поверхностных органов⁴⁷. Они влекут за собой более простые причинно-следственные связи такого рода, которые были описаны выше как «ассоциативное изучение связи между действиями и их последствиями».

Корковые (декларативные) системы памяти, напротив, всегда готовы на основе ошибок предикции оживить психические образы, которые они представляют. Другими словами, декларативные системы легко возвращают следы ДП в состояние КВП *сознательной* рабочей памяти – для того чтобы обновить их⁴⁸. Это неизбежно влечет за собой активацию (то есть отбор) заметных корковых репрезентаций – их значимость определяется (и «приправляется») соответствующими ошибками предикции и дисперсией. Этот процесс (который Фристон называет «удивлением») не следует путать с сенсорным аффектом удивления. Чувственный аффект, о котором идет речь, может быть *любым из* гомеостатических, эмоциональных или сенсорных аффектов.

Важно отметить, что ощущаемые аффекты обычно включают в себя как выбранный сигнал ошибки, так и последующую корректировку корковых (а в более длительных временных рамках – подкорковых) точностей. Но поскольку последний (когнитивный) компонент прогностической работы связывает первую (аффективную) свободную энергию,

⁴⁷ См. Фрейд (1923): понятие «телесного эго» выводится из корковых проекций сенсорно-моторной периферии.

⁴⁸ Это свойство декларативной долговременной памяти в точности совпадает с тем, что Фрейд называл системой Pcs предсознательное, хотя, на мой взгляд, Pcs состоит как из словесных презентаций, так и презентаций вещей (как семантических, так и эпизодических следов). Конечно, в Ucs бессознательном (в недеklarативной памяти) нет презентаций вещей, есть только программы стереотипных действий.

то и рассматриваемые сознательные состояния будут напоминать сознательное мышление, а не чувства⁴⁹. Даже сознательное мышление требует присутствия субъекта опыта, но процесс становится бессознательным, как только это возможно. Это точно совпадает с тем фактом, что чувство сохраняется (требуется) только до тех пор, пока не решена когнитивная задача. Сознательная когнитивная способность – это крайне ограниченный ресурс (см. Закон Миллера, выше), который должен использоваться экономно.

В этих немногих словах мы объяснили сознательную часть познания – ту часть, которая остается «после объяснения выполнения всех [других] функций» (*Chalmers*).

Из вышесказанного, как мы надеемся, ясно, что основная задача когнитивного (коркового) сознания состоит в том, чтобы *задерживать* моторные реакции на аффективные «требования, предъявляемые разуму для работы»⁵⁰. Эта задержка позволяет думать. Таким образом становится ясно, что важнейшей функцией коры головного мозга является стабилизация недеklarативных исполнительных процессов, которая позволяет поднять их на более высокий «катектический уровень» (то есть в состояние связанности), что является самой сутью того, что мы называем (по уважительной причине) *рабочей* памятью.

Вышеописанный разворот процесса консолидации (реконсолидация; *Nader et al.*, 2000) делает следы ДП лабильными благодаря буквальному растворению белков, которые первоначально «связывали» их в цепочку (*Hebb*, 1949). Это повторяющееся ощущение и переосмысление своего пути через декларируемые задачи является по представленному здесь предложению функцией когнитивных квалий, которые так доминировали в современных исследованиях сознания. Короче говоря, сознательная реконсолидация – это предиктивная работа в действии. Вспоминается неясное изречение Фрейда (1920): «Сознание возникает на месте следа памяти» (то есть лабильный след – это не след, это состояние того, что Фрейд называл «разрядкой» влечения; см. *Solms*, 2015).

Перцептивное/когнитивное сознание (активизируемое через внимание), как и сам аффект, является продуктом неопределенности. Недекларативные (подкорковые) следы памяти гораздо менее неопределенны, более точны, но и менее сложны, чем декларативные (корковые). Таким образом, относительная степень точности, обычно присущая корковым и подкорковым ошибкам предикции, совпадает с относительной

⁴⁹ Это примерно соответствует фрейдовскому различию между свободными и связанными катексисами. Однако не следует упускать из виду тот факт, что целью мышления является автоматизация. Короче говоря, связанные катексисы просто терпимы Эго (см. компромиссный «принцип постоянства» Фрейда). Идеальным состоянием Эго остается нирвана (любопытное состояние, в котором нет остаточной свободной энергии и точность становится бесконечной).

⁵⁰ Это в точности совпадает с понятием Фрейда о «вторичном процессе». Фрейд описал различие между свободной и связанной нервной энергией как свой «глубочайший инсайт» и добавил: «Я не вижу, как мы можем избежать делать это» (Фрейд, 1915а, с.188).

пластичностью (сопротивляемостью изменениям) связанных с ними убеждений.

Нужно только добавить, что экстероцептивные сенсомоторные модальности «приправлены» сознанием точно так же, как и интероцептивные, и по той же причине. Это облегчает фрагментирование релевантных данных (и тем самым снижает вычислительную сложность), в то время как селф-система серфит неопределенность в контекстуально изменяющихся условиях (роль точного взвешивания в этих условиях по отношению к различным перцептивным модальностям и, что наиболее интересно, по отношению к языку и внутренней речи подробно обсуждается *Нохву*, 2013, и *Clark*, 2016).

Эти лаконичные формулировки создают основу для новой, интегрированной теории аффективного и когнитивного сознания (и бессознательного).

Заключение

В этой статье я обратил внимание на два препятствия на пути решения «сложной проблемы» сознания – философское и научное – и предложил, как эти препятствия можно устранить. Первая – это популярная идея о том, что мозг «производит» сознание, то есть что физиологические процессы буквально *превращаются* в опыт посредством какой-то любопытной метафизической трансформации. Вторым препятствием является общепринятое представление о том, что сознание является функцией коры головного мозга, то есть что визуальное осознание (или любая другая форма сознательного познания) служит образцовым примером сознания. Принятие двухаспектной монистической позиции по философской проблеме «разум – тело» позволяет нам найти причинный механизм сознания не в проявленном мозге, а в его *функциональной организации*, которая в конечном счете лежит в основе как физиологических, так и психологических проявлений опыта. Чтобы выйти за пределы образного языка дуализма, эта объединяющая (монистическая) организация должна быть описана в *абстрактных* терминах (то есть не в физиологических или психологических терминах, а скорее в математических). «На этом фоне» я (как Дамасио и др.) предполагаю, что давно искомый механизм сознания должен быть найден в *расширенной форме гомеостаза*, которая описывает способ функционирования как глубоких ядер ствола мозга, которые обеспечивают НКС аффективного возбуждения, так и самого переживания чувства (которое, по-видимому, является основополагающей формой сознания). Этот тип гомеостаза (формализованный здесь как минимизация свободной энергии) влечет за собой генерацию аффектов (формализованных как ошибки гомеостатического предсказания), которые должны быть контекстуально приоритетными по отношению друг к другу и несистемным событиям (формализованным как взвешивание точности), что приводит к модуляции восприятия и действия (формализованной как коррекция ошибок) на основе ощущаемой неопределенности. Этот модуляторный процесс возбуждения, в свою очередь,

приводит к обучению на основе опыта посредством реконсолидации, которая дает огромное адаптивное преимущество перед более простыми типами гомеостаза – такими, как те, которые обнаруживаются в вегетативных (непроизвольных) нервных системах и холодильниках, – преимуществом является способность к целенаправленному поведению для сохранения жизни в непредвиденных ситуациях.

Авторство

Автор подтверждает, что он является единственным автором данной работы и одобряет ее публикацию.

Признательность

Я хотел бы выразить благодарность Карлу Фристону за ценные исправления раздела «Если быть точным».

СПИСОК ЛИТЕРАТУРЫ

1. *Bargh J., and Chartrand T.* (1999). The unbearable automaticity of being. *Am. Psychol.* 54, 462–479. doi: 10.1037/0003-066X.54.7.462
2. *Berridge K.* (1996). Food reward: brain substrates of wanting and liking. *Neurosci. Biobehav. Rev.* 20, 1–25. doi: 10.1016/0149-7634(95)00033-B
3. *Berridge K., Robinson T., and Aldridge J. W.* (2009). Dissecting components of reward: ‘liking’, ‘wanting’, and learning. *Curr. Opin. Pharmacol.* 9, 65–73. doi: 10.1016/j.coph.2008.12.014
4. *Blomstedt P., Hariz M., Lees A., Silberstein P., Limousin P., Yelnik J., et al.* (2007). Acute severe depression induced by intraoperative stimulation of the substantia nigra: a case report. *Parkinsonism Relat. Disord.* 14, 253–256. doi: 10.1016/j.parkreldis.2007.04.005
5. *Brentano F.* (1874). *Psychology From an Empirical Standpoint.* London: Routledge.
6. *Carhart-Harris R., and Friston K.* (2010). The default mode, ego functions and free energy: a neurobiological account of Freudian ideas. *Brain* 133, 1265–1283. doi: 10.1093/brain/awq010
7. *Chalmers D.* (1995). Facing up to the problem of consciousness. *J. Consciousness Stud.* 2, 200–219.
8. *Chalmers D.J.* (1996). *The Conscious Mind: In Search of a Fundamental Theory.* Oxford: Oxford University Press.
9. *Clark A.* (2016). *Surfing Uncertainty.* Oxford: Oxford University Press. doi: 10.1093/acprof:oso/9780190217013.001.0001
10. *Craig A.D.* (2009). How do you feel – now? The anterior insula and human awareness. *Nat. Rev. Neurosci.* 10, 59–70. doi: 10.1038/nrn2555
11. *Crick F.* (1994). *The Astonishing Hypothesis.* New York, NY: Scribner.
12. *Damasio A.* (1994). *Descartes’ Error.* New York, NY: Putnam.
13. *Damasio A.* (1999). Commentary to Panksepp, emotions as viewed by psychoanalysis and neuroscience. *Neuropsychoanalysis* 1, 38–39. doi: 10.1080/15294145.1999.10773242
14. *Damasio A.* (2010). *Self Comes to Mind.* New York, NY: Pantheon.
15. *Damasio A.* (2018). *The Strange Order of Things.* New York, NY: Pantheon.

16. *Damasio A., and Carvalho G.* (2013). The nature of feelings: evolutionary and neurobiological origins. *Nat. Rev. Neurosci.* 14, 143–152. doi: 10.1038/nrn3403
17. *Damasio A., Damasio H., and Tranel D.* (2012). Persistence of feeling and sentience after bilateral damage of the insula. *Cereb. Cortex* 23, 833–846. doi: 10.1093/cercor/bhs077
18. *Du Bois-Reymond E.* (1918). Letter to Hallmann, 1842. *Jugendbriefe von Emil Du Bois-Reymond an Eduard Hallmann.* Berlin: Dietrich Reimer. p. 108.
19. *Ellis G., and Solms M.* (2018). *Beyond Evolutionary Psychology: How and Why Neuropsychological Modules Arise.* Cambridge: Cambridge University Press.
20. *Freud S.* (1893). Charcot, Standard Edn. Vol. 3. London: Hogarth Press. p. 11–23.
21. *Freud S.* (1894). The Neuro-Psychoses of Defence, Standard Edn. Vol. 3. London: Hogarth Press. p. 45–61.
22. *Freud S.* (1900). The Interpretation of Dreams, Standard Edn. London: Hogarth Press, 4 and 5.
23. *Freud S.* (1901). The Psychopathology of Everyday Life. Standard Edn. London: Hogarth Press. p. 6.
24. *Freud S.* (1915a). The Unconscious, Standard Edn. Vol. 14. London: Hogarth Press. p. 166–204.
25. *Freud S.* (1915b). Instincts and Their Vicissitudes, Standard Edn. Vol. 14. London: Hogarth Press. p. 117–140.
26. *Freud S.* (1916–17) Introductory Lectures in Psychoanalysis, Standard Edn. London: Hogarth Press. p. 15–16.
27. *Freud S.* (1917). Metapsychological Supplement to the Theory of Dreams. Standard Edn. Vol. 14. London: Hogarth Press. p. 222–235.
28. *Freud S.* (1920). Beyond the Pleasure Principle, Standard Edn. Vol. 18. London: Hogarth Press. p. 7–64.
29. *Freud S.* (1923). The Ego and the id. Standard Edn. Vol. 19. London: Hogarth Press. p. 12–59.
30. *Freud S.* (1925a). An Autobiographical Study, Standard Edn. London: Hogarth Press. p. 20.
31. *Freud S.* (1925b). A Note Upon “the mystic writing-pad,” Standard Edn. Vol. 16. London: Hogarth Press. p. 227–232.
32. *Freud S.* (1940). An Outline of Psychoanalysis, Standard Edn. Vol. 23. London: Hogarth Press. p. 144–207.
33. *Freud S.* (1950 [1892-99]). Extracts From the Fliess Papers, Standard Edn. Vol. 1. London: Hogarth Press. p. 174–280.
34. *Freud S.* (1950 [1895]) Project for a Scientific Psychology. Standard Edn. Vol. 1. London: Hogarth Press. p. 281–397.
35. *Friston K.* (2013). Life as we know it. *J. R. Soc. Interface* 10:20130475. doi: 10.1098/rsif.2013.0475
36. *Golaszewski S.* (2016). Coma-causing brainstem lesions. *Neurology* 87:2433. doi: 10.1212/WNL.0000000000003417
37. *Groddeck G.* (1977). *The Meaning of Illness: Selected Psychoanalytic Writings Including His Correspondence With Sigmund Freud.* London: Hogarth.

38. *Harlow J.M.* (1868). Recovery from the passage of an iron bar through the head. *Publicat. Massachusetts Med. Soc.* 2, 327–347.
39. *Hebb D.* (1949). *The Organization of Behavior*. New York, NY: John Wiley.
40. *Hobson J.A.* (2009). REM sleep and dreaming: towards a theory of protoconsciousness. *Nat Rev Neurosci.* 10, 803–813. doi: 10.1038/nrn2716
41. *Hobson J.A., and Friston K.* (2014). Consciousness, dreams, and inference: the Cartesian theatre revisited. *J. Consciousness Stud.* 21, 6–32.
42. *Hohwy J.* (2013). *The Predictive Mind*. Oxford: Oxford University Press. doi: 10.1093/acprof:oso/9780199682737.001.0001
43. *Huston J., and Borbely A.* (1974). The thalamic rat: general behaviour, operant learning with rewarding hypothalamic stimulation, and effects of amphetamine. *Physiol. Behav.* 12, 433–448. doi: 10.1016/0031-9384(74)90121-8
44. *Kandel E., Schwartz J., Jessell T., Siegelbaum S., and Hudspeth A.* (2012). *Principles of Neural Science*, 5th Edn. New York, NY: Elsevier.
45. *Kihlstrom J.* (1996). “Perception without awareness of what is perceived, learning without awareness of what is learned,” in *The Science of Consciousness: Psychological, Neuropsychological and Clinical Reviews*, ed, M. Velmans (London, Routledge), p. 23–46.
46. *Koch C.* (2004). *The Quest for Consciousness*. New York, NY: WH Freeman.
47. *LeDoux J., and Brown R.* (2017). A higher-order theory of emotional consciousness. *Proc. Natl. Acad. Sci. U.S.A.* 114, E2016–E2025. doi: 10.1073/pnas.1619316114
48. *Levine J.* (1983). Materialism and qualia: the explanatory gap. *Pac. Philos. Q.* 64, 354–361. doi: 10.1111/j.1468-0114.1983.tb00207.x
49. *Merker B.* (2007). Consciousness without a cerebral cortex: a challenge for neuroscience and medicine. *Behav. Brain Sci.* 30, 63–134. doi: 10.1017/S0140525X07000891
50. *Meyer J., and Quenzer L.* (2005). *Psychopharmacology: Drugs, The Brain, and Behavior*. Sunderland, MA: Sinauer Associates.
51. *Meynert T.* (1884). *Psychiatrie. Klinik der Erkrankungen des Vorderhirns, begründet auf dessen Bau, Leistungen und Ernährung*, Vienna: Wilhelm Braumüller.
52. *Mongillo G., Barak O., and Tsodyks M.* (2008). Synaptic theory of working memory. *Science* 319, 1543–1546. doi: 10.1126/science.1150769
53. *Moruzzi G., and Magoun H.* (1949). Brain stem reticular formation and activation of the EEG. *Electroencephalog. Clin. Neurol.* 1, 455–473. doi: 10.1016/0013-4694(49)90219-9
54. *Munk H.* (1878). Weitere Mittheilungen zur Physiologie der Grosshirnrinde. *Arch für Physiol.* 2, 162–177
55. *Munk H.* (1881). *Ueber die Funktionen der Grosshirnrinde*. Berlin: August Hirschwald.
56. *Nader K., Schafe G.E. and Le Doux J.* (2000). Fear memories require protein synthesis in the amygdala for reconsolidation after retrieval. *Nature* 406, 722–726. doi: 10.1038/35021052
57. *Nagel T.* (1974). What is it like to be a bat? *Philos. Rev.* 83, 435–450. doi: 10.2307/2183914

58. *Panksepp J.* (1998). *Affective Neuroscience*. Oxford: Oxford University Press.
59. *Panksepp J., Lane R.D., Solms M. and Smith R.* (2016). Reconciling cognitive and affective neuroscience perspectives on the brain basis of emotional experience. *Neurosci. Biobehav. Rev.* 76, 187–215. doi: 10.1016/j.neubiorev.2016.09.010
60. *Parvizi J., and Damasio A.* (2003). Neuroanatomical correlates of brainstem coma. *Brain* 126, 1524–1536. doi: 10.1093/brain/awg166
61. *Penfield W. and Jasper H.* (1954). *Epilepsy and the Functional Anatomy of the Human Brain*. Oxford: Little & Brown.
62. *Pfaff D.* (2006). *Brain Arousal and Information Theory*. Cambridge, MA: Harvard University Press. doi: 10.4159/9780674042100
63. *Pulsifer M., Brandt J., Salorio C., Vining E., Carson B. and Freeman J.* (2004). The cognitive outcome of hemispherectomy in 71 children. *Epilepsia* 45, 243–254. doi: 10.1111/j.0013-9580.2004.15303.x
64. *Schultz W.* (2016). Dopamine reward prediction error coding. *Dialogues Clin. Neurosci.* 18, 23–32.
65. *Searle J.* (1997). *The Mystery of Consciousness*. New York, NY: New York Review of Books.
66. *Searle J.* (2017). “Foreword,” in *Biophysics of Consciousness: A Foundational Approach*. eds R. Poznanski, J. Tuszynski and T. Feinberg (New York, NY: World Scientific) 129–148.
67. *Sharma J., Angelucci A. and Sur M.* (2000). Induction of visual orientation modules in auditory cortex. *Nature* 404, 841–847. doi: 10.1038/35009043
68. Shewmon, D., Holmse, D., and Byrne, P. (1999). Consciousness in congenitally decorticate children: developmental vegetative state as a self-fulfilling prophecy. *Dev. Med. Child Neurol.* 41, 364–374. doi: 10.1017/S0012162299000821
69. *Solms M.* (1997). What is consciousness? [and response to commentaries]. *J. Amer. Psychoanal. Assn.* 45, 681–778. doi: 10.1177/00030651970450031201
70. *Solms M.* (2013). The conscious id. [and response to commentaries]. *Neuropsychoanalysis* 15, 5–85 doi: 10.1080/15294145.2013.10773711
71. *Solms M.* (2014). A neuropsychoanalytical approach to the hard problem of consciousness. *J. Integr. Neurosci.* 13, 173–185. doi: 10.1142/S0219635214400032
72. *Solms M.* (2015). Reconsolidation: turning consciousness into memory. *Behav. Brain Sci.* 38, 40–41. doi: 10.1017/S0140525X14000296
73. *Solms M.* (2018a). What is ‘the unconscious’ and where is it located in the brain? *Ann. NY Acad. Sci.* 1406, 90–97.
74. *Solms M.* (2018b). Review of damasio, the strange order of things. *J. Am. Psychoanal. Ass.* 66, 579–586. doi: 10.1177/0003065118780182
75. *Solms M.* (2018c). Extracts from the revised standard edition of Freud’s complete psychological works. *Int. J. Psychoanal.* 99, 11–57. doi: 10.1080/00207578.2017.1408306
76. *Solms M.* (2018d). The neurobiological underpinnings of psychoanalytic theory and therapy. *Front. Behav. Neurosci.* 12:294. doi: 10.3389/fnbeh.2018.00294

77. *Solms M.* (in press). *Consciousness Itself: Feeling and Uncertainty*. London: Profile Books.
78. *Solms M. and Friston K.* (2018). How and why consciousness arises: some considerations from physics and physiology. *J. Conscious. Stud.* 25, 202–238.
79. *Solms M., Kaplan-Solms K. and Brown J.W.* (1996). “Wilbrand’s case of ‘mind blindness’,” in *Classic Cases in Neuropsychology*, eds C. Code, Y. Joannette, A. Lecours, and C.-W. Wallesch (London: Psychology Press), 89–110.
80. *Solms M. and Panksepp J.* (2012). The ‘id’ knows more than the ‘ego’ admits. *Brain Sci.* 2, 147–175. doi: 10.3390/brainsci2020147
81. *Solms M. and Saling M.* (1990). *A Moment of Transition: Two Neuroscientific Articles by Sigmund Freud*. London: Karnac.
82. *Squire L.* (2004). Memory systems of the brain: a brief history and current perspective. *Neurobiol. Learn. Mem.* 82, 171–177. doi: 10.1016/j.nlm.2004.06.005
83. *Strachey J.* (1962). *The Emergence of Freud’s Fundamental Hypotheses*. Standard Edn (London: Early Psycho-Analytic Publications), 3, 62–68.
84. *Teuber H.-L.* (1955). Physiological psychology. *Ann. Rev. Psychol.* 6, 267–296. doi: 10.1146/annurev.ps.06.020155.001411
85. *Tononi G.* (2012). *Phi: A Voyage from the Brain to the Soul*. New York, NY: Pantheon.
86. *Wakefield J.* (2018). *Freud and Philosophy of Mind, Volume 1: Reconstructing the Argument for Unconscious Mental States*. London: Palgrave Macmillan doi: 10.1007/978-3-319-96343-3

The Hard Problem of Consciousness and the Free Energy Principle

M. Solms

*(Transl. from English: Elena Kalinina;
Scientific. ed.: Ekaterina Shapovalova)*

Mark Solms, psychoanalyst and neuropsychologist, the Chair of Neuropsychology at the University of Cape Town and Groote Schuur Hospital (Departments of Psychology and Neurology) and is the President of the South African Psychoanalytical Association. Co-chair of the Nueropschoanalytic Association (NPSA)

This article applies the free energy principle to the hard problem of consciousness. After clarifying some philosophical issues concerning functionalism, it identifies the elemental form of consciousness as affect and locates its physiological mechanism (an extended form of homeostasis) in the upper brainstem. This mechanism is then formalized in terms of free energy minimization (in unpredicted contexts) where decreases and increases in expected uncertainty are felt as pleasure and displeasure, respectively. Emphasis is placed on the reasons why such existential imperatives feel like something to and for an organism

Keywords: hard problem, consciousness, free energy, predictive processing, affect, Freud.

Почему я не нейропсихоаналитик¹

Д. А. Узланер

Узланер Дмитрий Александрович – кандидат философских наук, научный сотрудник РАНХиГС и МВШСЭН, автор книг «Объективная субъективность: психоаналитическая теория субъекта» (2020), «Жак Лакан: введение» (2021) и других.

Данная статья посвящена критическому рассмотрению нейропсихоанализа как проекта обновления психоанализа. Автор рассматривает контекст возникновения нейропсихоанализа, его обещания по радикальному реформированию психоанализа, проблемы с этими обещаниями. Далее автор анализирует решение проблемы «сознание – тело», предложенное в рамках нейропсихоанализа. Наконец, в последней части работы разбирается последняя книга Марка Солмса, суммирующая его взгляды на сегодняшний день. В заключение делается вывод о том, что нейропсихоанализ за 20 лет своего существования превратился в еще одну школу в рамках психоанализа. Представленные в статье аргументы продолжают линию размышления, начатую автором ранее – в статье «Концептуальные проблемы нейропсихоанализа» (Узланер, 2020).

Ключевые слова: нейропсихоанализ, Марк Солмс, сознательное Оно, двухаспектный монизм, нейроскептики.

Первый вопрос, на который необходимо дать ответ, – это вопрос: что такое вообще нейропсихоанализ? Сразу скажу, что я понимаю нейропсихоанализ очень определенно. Для меня нейропсихоанализ – это конкретный проект южноафриканского психоаналитика и нейропсихолога Марка Солмса (р. 1961) и его коллег. То есть когда говорят, что нейропсихоанализ – это про нейронауку и психоанализ вообще, то в таком случае предмет становится настолько широким, настолько необъятным, что говорить о чем бы то ни было становится бессмысленным. Потому что можно придумать миллион способов, каким нейронаука и психоанализ могут быть связаны. Поэтому я говорю о конкретном проекте, о бренде

¹ Данная статья написана на основе текста выступления 6 июня 2021 года в рамках семинара «Языки психиатрии», посвященного теме нейропсихоанализа.

«нейропсихоанализ», который был создан Марком Солмсом и который он развивает последние 20 лет.

В рамках нейропсихоанализа Марка Солмса можно выделить как минимум три аспекта. Я буду говорить только про один, потому что про другие два мне сказать по большому счету нечего. Первый аспект – это использование психоанализа в нейронауке: когда ученые внезапно по каким-то причинам открывают для себя психоанализ, открывают для себя Фрейда (об этом, например, см.: *Solms, 2021: Ch. 1–3*). Например, берут ранние работы Фрейда, когда Фрейд еще был неврологом, начинают перечитывать их и внезапно обнаруживать там вещи, которые представляют интерес в том числе и для современной нейронауки. Если кому-то идеи Фрейда полезны – то и слава богу. Я здесь не могу ничего комментировать.

Второй аспект нейропсихоанализа – использование психоанализа для работы с пациентами с повреждениями мозга. Собственно, это и есть специализация Марка Солмса. Он работает с людьми, у которых очевидные поражения мозга, и он показывает в своих работах, что с этими людьми тоже можно работать психоаналитически. Более того, психоаналитическая оптика позволяет что-то дополнительное понять про этих людей и так далее. Про это я тоже говорить не буду. Прекрасно, что возникают какие-то новые зоны применения психоанализа (*Ibid*).

Наконец, третье понимание нейропсихоанализа, которое меня, собственно, и интересует – это нейропсихоанализ как проект по реформированию существующего психоанализа за счет его совмещения с нейронаукой. То есть был некий старый психоанализ, он был какой-то не совсем правильный, и надо, соответственно, его улучшить. Как Солмс писал двадцать лет назад, обещая невероятные блага от нейропсихоанализа, «возникнет радикально иной психоанализ» (*Turnbull, Solms, 2003: 82*). Вот этот проект «радикально иного» психоанализа – психоанализа, который соединяется с нейронаукой, который обещает психоанализу некие новые блага, меня и интересует. Мои критические стрелы будут направлены именно в адрес этого нейропсихоанализа.

Контекст возникновения нейропсихоанализа и его обещания

Почему психоанализ нуждается в реформе? То есть что такого в психоанализе есть неправильного, что заставляет последователей нейропсихоанализа подвергать его критике? Во-первых, психоанализ обвиняется в том, что у него несовершенный метод. У психоанализа есть свой метод исследования – клинический метод, аналитик работает с анализантом, тот дает ему огромное количество материала, предлагает насыщенное описание своего внутреннего мира, дальше эти насыщенные описания аккумулируются, накапливаются, и на основании них выдвигаются предположения, имеющие отношение к метапсихологии, к тому, как устроена человеческая субъективность – в том числе те ее части, которые находятся по ту сторону сознания. С точки зрения нейропсихоанализа, с точки зрения

Марка Солмса, это ущербный метод, он не может дать необходимого достоверного результата.

Во-вторых, – и это прямое следствие первого тезиса – следствием использования неправильного метода становится появление в психоанализе обилия так называемых «школ мудрости» (это выражение самого Солмса), которые никак не могут решить, какая из них лучше. Есть лаканисты, кляйнианцы, кохутианцы и т. д. – и никто не может решить, кто ближе к истине. Клинический метод психоанализа не позволяет рассудить разные теории. Вот что пишет Солмс: «Уже в течение 100 лет у психоанализа была адекватная возможность понять, насколько далеко он может продвинуться своими силами, насколько далеко нас сможет привести клинический метод психоанализа» (*Solms, Turnbull, 2002: 298*). Суть мысли Солмса в том, что 100 лет развития психоанализа показали, что сам по себе психоанализ ничего не может сделать – никакого научного прогресса психоанализ сам по себе обеспечить не может, вместо этого он порождает большое количество разных школ, не способных друг друга рассудить.

Соответственно, Солмс уверен, что нейронаука способна предложить психоанализу альтернативный более продвинутый метод, который наконец-то все проверит экспериментально. Это даст возможность разрешить противоречия между разными психоаналитическими школами. То есть обещание такое: сейчас мы экспериментально все проверим и достоверно выясним, как же на самом деле устроен тот психический аппарат, о котором писал Фрейд в рамках своей метапсихологии.

Надо обязательно сказать несколько слов про контекст возникновения нейропсихоанализа. Ни одна дисциплина не возникает на пустом месте. Каждая дисциплина возникает в конкретном социальном, культурном и даже политическом контексте. Нейропсихоанализ возникает в очень специфический период (1999 г.): он возникает в 1990-е годы, в десятилетие, провозглашенное американским конгрессом «декадой мозга». Это период всеобщего воодушевления по поводу успехов нейронауки. Это период веры в ее всеисиле, в то, что мозг – это ключ от всех дверей, разгадка всех загадок.

На волне этого воодушевления начинают возникать разные нейродисциплины. Приставка «нейро» цепляется ко всему что угодно. Появляется нейроэкономика, нейроправо, нейрополитика, нейротеология, нейроэтика и так далее. Нейропсихоанализ относится сюда же. Крепнет представление, будто бы нейронаука сейчас проникнет в человеческий разум и раскроет все тайны сознания, бессознательного, предсознательного и т. д.

На этой волне возникает и представление о том, что нейронаука сейчас маргинализирует психоанализ. И единственный способ спасти психоанализ – это встроиться в это течение. Подобные настроения прекрасно передает Солмс: «В долгосрочной перспективе когерентная нейронаука *всей* памяти, а также всего внутреннего мира в целом будет развита – без или

с психоанализом. Кооперация, сотрудничество психоаналитиков в данный момент, конечно же, ускорит этот процесс, но у науки есть способ в конечном счете найти путь через самые темные чащи, и нет никакого сомнения, что она сделает это и в данном конкретном случае» (*Turnbull, Solms, 2003: 82*). То есть открыто, прямым текстом пишется, что нейронаука сейчас все тайны разрешит, а у психоаналитиков есть два варианта – или они встраиваются в это магистральное течение и помогают нейронаукам проделать этот путь быстрее, или психоаналитики останутся стоять в стороне, и тогда нейронаука сама все сделает, а психоанализ будет маргинализирован.

Надо сказать, что сегодня – больше 20 лет спустя после этого нейрохайпа – подобные слова про то, что вот-вот и все тайны падут, кажутся уже несколько преувеличенными. По большому счету новые нейродисциплины типа нейротеологии, нейроэстетики и прочего не привели к какому-то существенному прорыву. Все оказалось куда сложнее, чем предполагалось изначально.

Под эту историю с нейронаукой нейропсихоанализ подводит собственную альтернативную историю психоанализа. Мы знаем стандартную историю психоанализа: сначала Фрейд был неврологом, потом его начал интересовать совершенно иной пласт человеческой реальности, относящийся к области психологии, он в конечном итоге после неудачных попыток совмещения одного и второго (1895 год – «Проект научной психологии») отказался от нейронауки и стал развивать психоанализ как самостоятельное направление, не связанное с исследованиями мозга. Он начал мыслить в сугубо психологической терминологии.

Нейропсихоанализ предлагает альтернативную интерпретацию: Фрейд был гениальным, прогрессивным ученым, однако в тот момент, когда он работал, еще не было современных технологий изучения мозга – например, ЭЭГ или функциональной магнитно-резонансной томографии (фМРТ). Поэтому Фрейду пришлось оставить науку и заняться психоанализом, который представлял собой временную замену настоящей науки, которая должна была бы возникнуть, появившись эти новые приборы. И вот эти приборы появились! Можно забыть сто лет развития психоанализа как досадную ошибку и начать наконец строить научные модели психического аппарата. Отсюда характерные восторженные восклицания нейропсихоаналитиков по поводу работ Фрейда до 1900 года.

Андре Грин так иронично суммировал нарратив нейропсихоанализа: «Каким же гением был Фрейд, он был самым прогрессивным мыслителем своего времени, когда осмелился написать свою книгу "К пониманию афазий" (1891), а также "Проект научной психологии" (1895), чудом сохранившийся против его воли и не забытый окончательно. И как же жаль, что такой блестящий научный ум отвернулся от науки и избрал такую ненадежную дисциплину, как психоанализ!» (*Green, 2001*).

То есть какое горе, что Фрейду пришлось создавать психоанализ, а не нейропсихоанализ!

То есть сто лет психоанализа в такой альтернативной истории оказываются обходным путем, блужданием впотьмах, пока наконец миру не была явлена фМРТ! Психоанализ оказывается таким нежеланным ребенком, отклонением от столбовой дороги научного прогресса. Психоаналитики сто лет блуждали в темном лесу, потому что у них приборов не было. Будь они у Фрейда, он не уходил бы из науки, а психоанализ был бы строгой наукой. А так – сто лет бесконечного блуждания по теоретическим дебрям.

Нам даже рассказывают, будто бы психоаналитики только и делают, что читают первоисточники, не решаясь добавить ничего нового...

Эту альтернативную историю подают как единственно возможную. Нейропсихоанализ как бы подхватывает идеи Фрейда до 1900 года и развивает их дальше до настоящего научного подхода. Психоаналитики последние 100 лет блуждали по пустыне пустых теоретических рассуждений, пока наконец не пришел Солмс-Моисей и не вывел их к земле обетованной нейропсихоанализа.

Но что если заблуждаются не сторонники традиционной истории психоанализа, а, наоборот, сторонники нейропсихоанализа? Что если «Проект научной психологии» Фрейда – это не верная дорога, от которой ему пришлось отклониться, а вместо этого ранняя неудачная попытка Фрейда нащупать предмет своего интереса, предмет психоанализа? И только вместе с публикацией работы «Толкования сновидений» он понял, в чем именно заключается предмет психоанализа и как именно им следует заниматься. Что это именно совершенно особая область и пытаться сводить ее к физическим или химическим силам – неправильно. По крайней мере, сам Фрейд никогда больше не пытался делать ничего подобного (пусть у него и были намеки в эту сторону).

«Кризис воспроизводимости», мертвый лосось и свои «школы мудрости»: почему нейронаука – не панацея

Сейчас, уверен, часть публики воскликнет: так это же правда! Невероятный прогресс науки! Новые технологии! Новые невероятные возможности! Фрейд бы руку отдал за такие чудеса! Но давайте зададимся вопросом: так ли это? Действительно ли тот самый предлагаемый психоанализу экспериментальный метод с его новыми приборами способен творить чудеса и давать достоверное знание в том числе и в такой сложной области, как метапсихология (напомню, что Фрейд ввел этот термин по аналогии с метафизикой)?

Я хотел бы кратко обратить внимание на движение нейроскептиков, которые обращают внимание на проблемы, существующие в нейронауке, – эти проблемы появляются в тот момент, когда от исследований мозга начинают переходить к исследованию всего на свете. Нейроскептики начали говорить о таком феномене, как «нейромания». Нейромания – это, по словам Раймонда Таллиса, «вера в то, что человеческое поведение может быть объяснено мозгом в его современном понимании» (*Tallis, 2013*).

Тут главное – про «современное понимание», то есть что именно современного понимания достаточно, чтобы объяснить человеческое поведение. То есть тут не имеется в виду, что однажды, когда это понимание изменится, такая возможность не сможет возникнуть.

Нейромания – это огромное количество исследований, которые, например, просто переописывают то, что и так известно, просто обвешивая это огромным количеством нейрофизиологических и нейробиологических подробностей. Это само по себе бесполезно, но все же не похоже на ту революцию и прорыв, которые нам обещают. Я никогда не забуду, как стал читать статью о том, как правильно экономить с точки зрения нейроэкономики. И там была куча всяких физиологических подробностей про амигдалы, гипоталамусы и прочее. Мне эти подробности были неинтересны. Мне было интересно понять, а как экономить по науке. И в итоге автор делает замечательные выводы: чтобы экономить по науке, надо – внимание! – тратить меньше, чем вы зарабатываете. Это первое. Второе – надо не совершать импульсивных покупок. То есть автор привел банальные вещи, но при этом обвесил их обилием разных нейрофизиологических подробностей.

К сожалению, очень многие исследования из области «нейро» построены по этому же принципу: банальные вещи с обилием нейрофизиологии. То есть нейрофизиология – сама по себе интересная тема, достойная самостоятельного изучения. Но все же если я читаю про нейроэкономику или нейрополитику, то меня интересует не столько «нейро» само по себе, сколько то, что оно позволяет понять про политику, экономику, религию и прочее. Это примерно как читать статью про ходьбу, где на 20 страницах рассказывают про разные моторные нейроны, про мышцы и т. д. А в итоге делается вывод о том, что, чтобы ходить, надо двигать ногами.

Нейромания и движение нейроскептиков – это следствия новой моды на все связанное с «нейро». Если 60 лет назад в моде был тезис про то, что все является социально сконструированным, то сегодня новая мода гласит, что все находится в мозге и выводится из мозга.

В частности, для лучшего понимания позиции нейроскептиков можно обратить внимание на ту историю, которая последние годы сотрясает науку. Я имею в виду историю про «кризис воспроизводимости», который очень больно ударил по многим дисциплинам – в том числе по психологии, по медицине, по нейронауке. Началось все со статьи Джона Иоаннидиса 2005 года «Почему большинство исследований являются ложными» (*Ioannidis, 2005*).

Выяснилось, что от 40 до 70 процентов исследований не воспроизводятся! От 40 до 70 процентов! Ученые проводят исследования, публикуют их, потом другая группа пытается эти исследования повторить и не может этого сделать! Получаются другие результаты. В этом и есть суть кризиса воспроизводимости.

В частности, одно из исследований, опубликованное в журнале *Science*, было посвящено журналам по психологии (*Open Science Collaboration*, 2015). Были проанализированы статьи из трех ведущих психологических журналов: *Psychological Science* (PSCI), *Journal of Personality and Social Psychology* (JPSP), *Journal of Experimental Psychology: Learning, Memory, and Cognition*. В итоге удалось воспроизвести только 40 процентов исследований!

Проблема тут не в том, что есть ученые-жулики, а в самом методе – экспериментальном и статистическом. Кто разбирается в статистике и понимает, о чем я говорю, то это проблемы с *p-value*, *p-hacking*, статистической мощностью. То есть с этим якобы надежным методом сегодня есть огромные проблемы. Сейчас предлагаются разные проекты реформирования науки: движение за открытую науку, за то, чтобы исследователи все свои данные выкладывали онлайн, чтобы можно было читать не только саму статью, но и посмотреть сырые данные, за пре-регистрацию исследований (когда заранее заявляется гипотеза и как она будет проверяться), за переход от классической статистики (Пирсона, Фишера) к статистике байесовской.

То есть метод показал свою проблемность, он привел к «кризису воспроизводимости». И непонятно, куда этот процесс в итоге вырулит. Есть ощущение, что некоторые проблемы защиты настолько глубоко, что их невозможно просто так устранить. Буквально недавно в *Science Advances* вышла статья про то, что невозпроизводимые исследования еще и больше всех цитируются (даже после того, как стало известно об их невозможности) (*Serra-Garcia, Gneezy*, 2021).

В такой ситуации говорить, что у психоаналитиков какой-то несовершенный метод, – достаточно смешно... Метод психоаналитиков несовершенен – и есть проекты реформирования этого метода (например: *Hinshelwood*, 2013), но, увы, совершенного метода не существует.

Хорошо, может с методом не все хорошо, но есть же великолепные новые приборы, которые используются. Однако и тут не все так просто – с этими приборами есть огромные проблемы. В частности, есть всеми любимая фМРТ, которая преподносится так, как будто бы она позволяет наблюдать за мозгом чуть ли не в прямом эфире – там светятся разные точки, разные цвета, лампочки зажигаются. Но это совершенно наивное восприятие, как пишут авторы книги *Neuromania*: «Читатели зачастую не знают, что необходимо предпринять целый ряд шагов для того, чтобы получить на выходе эту простую картинку мозга с раскрашенными зонами и что каждый из этих шагов основан на допущениях, которые далеко не всегда являются обоснованными» (*Legrenzi, Umiltà*, 2011). И как пишут авторы одного из метаобзоров фМРТ, «надежность фМРТ невысока по сравнению с другими научными методами» (*Bennett, Miller*, 2010). То есть фМРТ – это технология, вызывающая много вопросов. При этом,

как указывают те же авторы, это самое совершенное на сегодня средство для изучения мозга *in vivo*.

Например, часто можно встретить указание на следующую проблему: фМРТ построена на фиксировании притока крови в те или иные области мозга. Но при этом кровь приливает по времени около 5 секунд, тогда как человеческие мысли и в целом ментальная активность человека длятся миллисекунды. Соответственно, каким образом можно соотнести процессы, которые протекают с совершенно разной скоростью?! Приток крови с одной скоростью, ментальная активность – с другой. Как пишут авторы книги «Нейромания», удовлетворительного ответа на этот вопрос не существует (*Legrenzi, Umiltà, 2011: 15–16*).

Самый главный скандал с фМРТ – это скандал 2009 года. Он был связан с атлантическим лососем. Авторы скандального исследования показали, что если поместить *мертвого* лосося в томограф, то он покажет мозговую активность (*Bennett et al., 2009*). Что сделали авторы? Они купили мертвого лосося, дальше стали ему показывать разные фотографии людей в социальных ситуациях с разной валентностью (видимо, люди там злились, ругались, обнимались, целовались и так далее). И далее фиксировали мозговую активность лосося с помощью стандартных подходов, которые используются чуть ли не в половине лабораторий мира. В результате была зафиксирована мозговая активность в мозге мертвого лосося. Эту статью опубликовали в журнале, потом она выиграла Шнобелевскую премию и взорвала научное сообщество. Если посмотреть, то у этой статьи буквально тысячи и тысячи цитирований.

Данное исследование показало, что у фМРТ есть проблемы. Возможно, после публикации этой статьи все изменилось, подходы усовершенствовались и т. д. Но это 2010 г. – и как относиться к исследованиям до 2010 г.? И не будет ли обнаружен какой-то новый изъян сопоставимого масштаба?

Хорошо, ладно, нет совершенных методов, нет совершенных технологий, но, может быть, даже при таком несовершенстве нейронауке удалось сделать то, что не удалось сделать психоанализу, – разрешить собственные теоретические споры? Увы, тут снова нет. В нейронауке существуют такие же теоретические споры, такие же школы, которые уже много лет не могут между собой примириться. И едва ли когда-то это примирение наступит.

В частности, я возьму важный для нейропсихоанализа сюжет – эмоции. Существуют как минимум две давние традиции понимания эмоций. Нейропсихоанализ опирается на одну из этих традиций. Первая традиция – это эссенциалисты. Это исследователи, которые считают, что есть некие базовые эмоции, эмоциональные системы, жестко замонтированные (*hard-wired*) в мозгу. Соответственно, все остальные человеческие эмоции как бы покоятся на этом фундаменте, на этих вмонтированных

в мозг системах. Эссенциалистская позиция, в частности, представлена Яком Панксемпом, идеи которого во многом лежат в основании нейропсихоанализа.

Второй подход, который сегодня набирает обороты, – это конструктивисты. Конструктивисты считают, что все эмоции являются сконструированными, что эмоции возникают на пересечении между мозгом, телом и культурой. В рамках конструктивистского подхода нет никаких фиксированных эмоций, никакого фиксированного перечня базовых эмоций. Нет никаких жестко замонтированных в мозгу эмоциональных систем. Человеческие эмоции уникальны и не могут быть сведены к базовым прототипам. Представителем такого подхода является нейроученый Лиза Хиллман Барретт.

Суть ее подхода в следующем: «Эмоции следует изучать как динамические, предельно вариативные целостные мозговые конструкты того, что означают телесные ощущения в контексте непосредственного опыта. Механизмы, которые делают возможными эти конструкции, не являются специфическими для сферы эмоций, но действуют также и в сферах когнитивных, восприятий и действий» (Barrett, 2018). По поводу базовых эмоций Барретт пишет: «Мы обнаружили, что никакие участки мозга не содержат отпечатки ни одной конкретной эмоции. Эти отпечатки отсутствуют, даже если одновременно рассматривать множественные связанные между собой участки мозга (мозговые сети) или же если стимулировать отдельные нейроны электричеством. Такие же результаты получаются и в случае других животных, которые якобы имеют эмоциональные цепи, например в случае крыс или обезьян» (Ibid).

Соответственно, можно взять конкретно Панксемпа и его семь базовых эмоций (фундаментальное понятие для нейропсихоанализа). Причем это не столько даже эмоции, сколько целые нейроаффективные системы – они пишутся с большой буквы, чтобы подчеркнуть: перед нами не просто эмоции, но прямо вмонтированные в мозг конструкции. Вот они: ИГРА, ЯРОСТЬ, ПАНИКА, ПОИСК (по Солмсу – аналог либидо Фрейда), СТРАХ, ВОЖДЕЛЕНИЕ, ЗАБОТА (PLAY, RAGE, PANIC, SEEKING, FEAR, CARE, LUST).

На это Лиза Хиллман Барретт пишет: нет никаких семи базовых эмоций. Дальше она комментирует каждую из таких выделяемых систем:

«С нашей точки зрения, гипотетические системы Панксемпа могут быть разделены на три основные группы. Некоторые поведения, описываемые как эмоциональные (например, те, что ассоциируются с предполагаемой цепью ИГРА), не соответствуют хорошо выработанной цепи. Или же эти поведения достаточно различны и поэтому не составляют единой психологической категории, не говоря уже о категории биологической (например, предполагаемая цепь ЯРОСТЬ). Другие поведения (например, те, что связаны с предполагаемыми цепями ПАНИКА, ПОИСК и СТРАХ) действительно иллюстрируются функционально вычленимыми нейронными цепями, но здесь совершенно не ясно, являются ли сами поведения эмоциональными по своей природе (в том смысле, что есть данные полагать, что эти поведения отражают психологические категории,

отличные от грусти, ожидания, страха). Наконец, другие поведения (например, те, что ассоциируются с предполагаемыми цепями ЗАБОТЫ и ВОЖДЕЛЕНИЯ) иллюстрируются специальными нейронными цепями, но при этом совершенно другой вопрос: вызывают ли эти поведенческие цепи феноменологически особые чувства и тем самым образуют схемы для естественных родов эмоций (*Barret et al., 2007*)».

В свете этого разногласия, конечно, не очень убедительно звучит тезис Солмса про то, что «есть лишь один способ выбрать из нескольких теорий – протестировать их на предмет соответствия реальности так, чтобы альтернативные предсказания либо подтверждались, либо, наоборот, опровергались» (*Solms, Turnbull, 2011: 141*). Может, дело не в методе, а в том, что переход от фактов к теориям не такой простой и от одних и тех же фактов можно перейти к разным теориям?! Это в конечном счете поняли даже позитивисты в середине XX века (например, Рудольф Карнап)...

С эмоциями есть еще один сложный теоретический вопрос: имеем ли мы право говорить, что животные испытывают эмоции? В частности, крысы. Испытывают ли они эмоции? Барретт говорит, что крыса никаких эмоций не испытывает. Когда говорят, что крыса испугалась, то это глупость – это следствие путаницы эмоции и определенной поведенческой реакции (замереть/броситься и т. д.). Это то, что называется «*mental inference fallacy*», то есть ошибка приписывания ментальных свойств.

Я говорю это все сейчас не для того, чтобы рассудить этот спор (хотя мне, естественно, ближе позиция Барретт). Я не знаю, какой подход больше соответствует действительности. Возможно, ни один из них. Моя задача была в том, чтобы показать, что в нейронауке возникают те же самые проблемы, что и в психоанализе. Точно такие же проблемы с методом, который не может дать того надежного результата, который он обещает, точно такие же теоретически разногласия и т. д. Соответственно, когда Солмс говорит: давайте сейчас пойдем на самом деле, какая теория в психоанализе более верная, – то он, увы, упрощает. К сожалению, теоретически разногласия зачастую не могут быть разрешены никакими эмпирическими данными в принципе. Вот как существовали два подхода к эмоциям, эссенциалистский и конструктивистский, так они до сих пор и существуют. Наверное, нет сегодня никакой возможности этот спор разрешить. И если нейронаука не может разрешить свои собственные разногласия, то как она собралась помогать психоанализу разрешать споры разных психоаналитических «школ мудрости»? Вы сначала определитесь, есть базовые эмоции или нет...

Двухаспектный монизм: один слон или все же два?

Следующий сюжет – двухаспектный монизм. Это важная концепция, на которой, по словам Солмса, «может быть основан нейропсихоанализ как таковой» (*Solms, 2021*). Дело в том, что нейропсихоанализ пытается соединить мозг и субъективную реальность, тем самым он неизбежно выходит на психофизическую проблему, или, как ее сегодня называют, «проблема сознание – тело». Чтобы можно было проводить свои

исследования, необходимо предложить свое решение данной проблемы. Решение Солмса – двухаспектный монизм.

Суть двухаспектного монизма в следующем: у нас есть мозг как физический объект, который можно наблюдать со стороны от третьего лица, его можно потрогать, положить в томограф и т. д. И у нас есть субъективная реальность человека – человек как субъект, как тот, кто переживает мир от первого лица. Двухаспектный монизм утверждает, что это две стороны чего-то третьего. То есть есть что-то третье – что, с одной стороны, является мозгом, а с другой – субъектом, переживающим мир от первого лица. Что же такое это третье? Тут есть некоторые разногласия. Например, Солмс считает, что это *mind*, или «психический аппарат», а, например, другой представитель нейропсихоанализа – что «функционирующий мозг» (Георг Нортхофф). И вот этот *mind* можно изучать как бы с двух сторон – со стороны мозга и со стороны субъективной реальности.

По сути, и мозг, и субъективная реальность – это в своей основе одно. Согласно данной логике. Более того – они подчинены одним и тем же естественным законам. Солмс пишет:

«Те вещи, которые мы изучаем в психоанализе, – это, по сути, те же самые вещи, которые изучают наши коллеги в нейронауках. Различия в дисциплинах обусловлены тем фактом, что они используют разные каналы восприятия для изучения этой единой в своей основе вещи» (*Solms, 2003: 97*).

«...он [Фрейд] описывал внутреннюю реальность ума как естественную последовательность вещей, которая по своей сущности не отличалась от прочих естественных событий и поэтому была подчинена тем же причинно-следственным законам» (*Solms, 1998: 8*).

То есть эта позиция приписывается самому Фрейду.

Далее Солмс пойдет еще дальше и будет говорить о существовании единого математического и физического закона, из которого может быть выведен как мозг, так и субъективная реальность. Но об этом ниже.

Но дальше следует хитрость – это две стороны чего-то третьего, и это третье можно изучать как с одной стороны, так и с другой. Но изучать это с позиции сверху вниз (от субъективной реальности вниз) неудобно – там все слишком зыбко, эфемерно, ненадежно. Поэтому изучать это лучше снизу вверх – тогда можно получить более надежное знание. Снизу вверх – то есть идти от мозга. Соответственно, те выводы, которые делаются на основании изучения мозга, потом можно переносить на психический аппарат, а оттуда и на субъективную реальность, потому что последняя – всего лишь еще один аспект этого *mind*, или психического аппарата. То есть, по сути, двухаспектный монизм нужен для того, чтобы легитимировать изучение мозга как основание для того, чтобы делать выводы о субъективной реальности и проецировать принципы функционирования мозга на эту реальность. То, что я называю биологизацией и редуцированием этой субъективной реальности к нейроуровню, игнорирующим уникальность и специфичность этой реальности.

Двухаспектный монизм часто иллюстрируется примером с молнией. Вот молния: с одной стороны, это вспышка на небе, которую мы видим, с

другой стороны – это гром, который мы слышим. Но на самом деле это одно, единое явление, у которого есть два способа (аспекта) явленности – вспышка и гром. Но в основе – это единое явление, которое подчинено одному закону природы. Мы не можем говорить, что вспышка отдельно, гром – отдельно. Это одно и то же под разными названиями. В этой логике мозг и сознание устроены так же: это как вспышка и гром, в основании которых лежит некое третье объединяющее их явление.

Другой пример, иллюстрирующий двухаспектный монизм, – это известная притча про группу слепцов, которые ощупывают слона с разных сторон². Одни его ощупывают, условно говоря, сзади, другие – спереди. Каждый описывает, что именно он нащупал. Соответственно, получаются разные описание – однако все эти описания есть описания одного и того же слона просто с разных сторон. Если говорить о мозге и субъективной реальности – это как бы две стороны слона, одни его ощупывают с одной стороны (со стороны мозга), другие – с другой стороны (со стороны субъективной реальности). Но, по сути, это некое единое явление – mind, или психический аппарат.

Но действительно ли это метафоры, которые применимы к проблеме сознание – тело или к проблеме соотношения мозга и субъективной реальности? Вот, например, другая похожая иллюстрация (рис. 1): геометрическая фигура (цилиндр). Эта фигура может быть спроецирована в разные плоскости: в одной плоскости она выглядит как квадрат, в другой – как круг. Но значит ли это, что мы можем изучать свойства круга через изучение свойств квадрата? Не будет ли это попыткой вписывания круга в квадрат, поиска квадратуры круга и т. д.? То есть даже на уровне подобных простых иллюстраций могут возникать вопросы.

Но в случае с этой геометрической фигурой мы хотя бы знаем, как она выглядит. Как и в случае со слонем, как и в случае с молнией. Но подходят ли эти иллюстрации для проблемы мозга и субъективной реальности? Применительно к человеку мы не знаем, что это за такая фигура, которая в одной плоскости выглядит как мозг, а в другой – как субъективная реальность. Это и есть та загадка, которую необходимо разгадать. То есть приведенные примеры простые, так как разные проекции одной и той же фигуры, разные модусы одного и того же природного явления, разные



Рис. 1. Цилиндр, спроецированный в разные плоскости

² Данный пример также используется Солмсом для иллюстрации двухаспектного монизма.

стороны слона – это все явления из одного измерения. Но применительно к мозгу и субъективной реальности – это явления из разных измерений, из разных реальностей, которые подчинены принципиально разным принципам функционирования. То есть этот пример работал бы, если бы мы знали, что же это такое, что с одной стороны выглядит так, а с другой – иначе. Но именно этого-то мы и не знаем! Кто знает ответ на этот вопрос – тот разгадал психофизическую проблему!

То есть двухаспектный монизм верно фиксирует то обстоятельство, что человек – это такой парадоксальный слон, который сочетает в себе две части: с одной стороны, человек – это физический объект, тело, мозг, существующий в природе наряду с другими физическими телами. В этом смысле он действительно подчинен законам природы, причинно-следственным связям, принципу каузальной замкнутости и т. д. Это с одной стороны. Но с другой стороны – в человеке есть совершенно иное измерение. Это не просто слон с одной и другой стороны, это вообще разные слоны. Субъективная реальность – это вообще иное измерение, где человек – это субъект, это тот, кто переживает мир от первого лица, где все устроено иначе, не так, как устроена физическая реальность. Собственно, загадка и заключается в том, как перейти от одного ко второму. Как от одного слона (из мира от третьего лица) перейти к другому слону (из мира от первого лица)³. При этом действительно парадоксально – это все один и тот же слон...

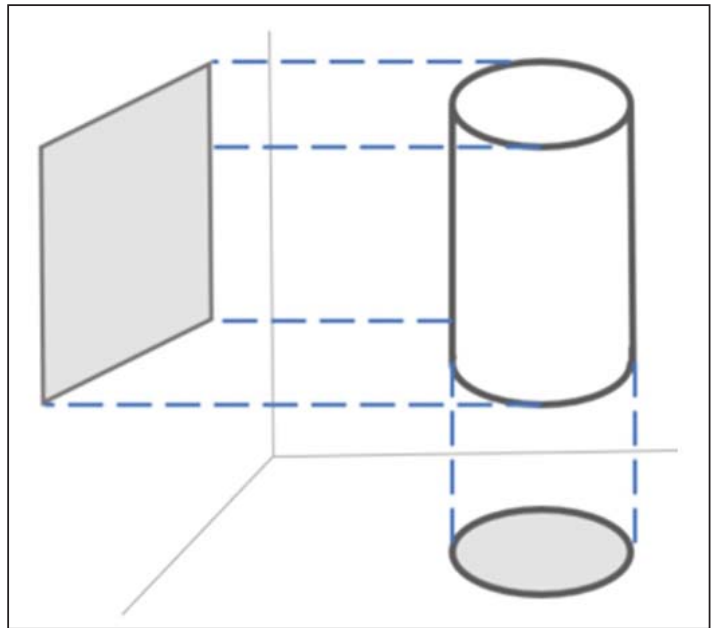
Нейропсихоанализ уходит от этой парадоксальности, концентрируясь на этом загадочном третьем – аспектами чего являются мозг и субъективная реальность. Тем самым он уводит нас от специфики этой субъективной реальности, но не от специфики мозга, так как именно мозг он в основном и исследует. Основное внимание в нейропсихоанализе уделяется все-таки мозгу – мы же не можем исследовать это третье напрямую, оно остается по ту сторону нашего восприятия.

В итоге специфика субъективной реальности совершенно пропадает. Нивелируется ее онтологическая уникальность. Субъективная реальность – это реальность смыслов, символических систем, интерсубъективного взаимодействия, опосредованная этими смыслами и символическими системами. К этому психоанализ бы добавил пласты бессознательных фантазий, желаний, переносов и контрпереносов.

Чтобы понять специфику этой реальности, надо, например, изменить направление изучения. Двигаться не от мозга к этому непонятному mind, а оттуда к субъективной реальности, а наоборот – от субъективной реальности к мозгу. Давайте начнем с субъективной реальности, поймем, как она устроена, и на основании этого будем делать выводы по поводу мозга. Например, очевидно, что в субъективной реальности человек руководствуется смыслами, то есть он руководствуется соображениями о том, что имеет или не имеет смысл делать. Если что-то имеет смысл делать, то человек будет это делать. Если что-то не имеет смысла делать, то человек этого делать не будет. Естественно, все это можно усложнять и т. д.

³ Более подробную критику см.: *Clarke, 2018*.

Но общий принцип такой. Кроме того, в нашей субъективной реальности мы живем в символическом пространстве, где есть язык, где есть опосредованные этими символами связи – социальные структуры, ценности, идеалы и прочее. Давайте применим эти соображения к мозгу – будем пытаться утверждать, что мозг устроен так же: если какой-то нейрон хочет работать, то он работает, если он считает для себя осмысленным сработать в данный момент, то он сработает. Если в данный конкретный момент он не считает для себя нужным сработать, то он срабатывать не будет.

Если мыслить так, то это вызовет очевидное раздражение: мол, так делать нельзя, вы вообще не понимаете ничего в работе мозга. Но почему тогда это работает в обратную сторону? Почему понимание того, как функционирует мозг, – это основание делать какие-то выводы относительно субъективной реальности? Безусловно, эта субъективная реальность зависит от слаженной работы мозга и всего человеческого тела (это легко демонстрируется имеющимися данными – тут спора нет), но если тело и мозг работают, то субъективная реальность, существующая на их основе, начинает функционировать по своим законам.

Да даже восприятие в субъективной реальности работает совершенно не так, как восприятие работает в физической реальности! Возьмите процесс зрения: зрение как физиологический процесс – это процесс движения отраженных частиц света к человеку, где они попадают на сетчатку глаза и т. д. Но в субъективной реальности вектор идет в обратную сторону – это я смотрю, это я бросаю взгляд на вещи. Не они попадают мне на сетчатку глаза, но я смотрю на них. Кроме того, в субъективной реальности я воспринимаю целостные объекты, помещенные в предынтерпретированный мир, в котором эти объекты имеют свой смысл и назначение, в физической же реальности – это просто какие-то отдельные нейронные цепочки, каждая из которых ведет в какой-то свой участок головного мозга.

То есть перед нами два принципиально разных измерения. И при этом парадоксально это один и тот же человек. На мой взгляд, нейропсихоанализ пытается эту проблему заговорить – сначала говорит, что это два аспекта чего-то третьего. Потом говорит, что это третье удобнее изучать через мозг. А дальше изучается мозг и делаются далекоидущие выводы, в том числе и относительно субъективной реальности, которая иногда включается в рассуждение, но лишь с целью проиллюстрировать некий тезис о мозге (как, например, это делает Солмс в своей последней книге, о которой ниже).

То есть, как бы нам ни расхваливали перспективу от первого лица в рамках нейропсихоанализа, все равно в итоге все сводится к мозгу... Например, Марк Солмс говорит про сознательное Оно (см. *Solms*, 2013: 5-19) – он выводит это из исследований мозга, из того факта, что в его теории сознание возникает там же, где и влечения (то есть Оно). Но я нигде не могу найти внятного описания того, как сознательное Оно возможно из перспективы от первого лица. Кто-то реально осознает свое Оно? Как вообще это можно себе представить из субъективной реальности?

Это что, какие-то сверхлюди, которые сразу истинно опознают все свои влечения? А ведь Солмс говорит именно об этом. Я его цитирую: «Влечения – это сознательные вещи» / «Drive are conscious things»⁴. Может, нейропсихоаналитики владеют особой техникой, позволяющей каждому добиваться такого просветленного сознания?!

Пример сознательного Оно – это как раз причина, по которой я говорю, что в нейропсихоанализе структура мозга проецируется на структуру субъективной реальности. Если в мозге сознание коренится там же, где и Оно, значит, и в субъективной реальности они должны быть слиты... Но верно ли это? Давайте, например, вспомним слова самого Фрейда из его работы «О бессознательном»: «Но все попытки открыть более детальную локализацию душевных процессов, все старания вообразить себе, как представления накапливаются в нервных клетках, а возбуждения идут по нервным волокнам, окончились полной неудачей. Такая же судьба постигла бы учение, которое пыталось бы определить анатомическое положение системы Вw, сознательной душевной деятельности, в мозговой коре, а бессознательные душевные процессы в субкортикальных частях мозга. Тут имеется пробел, заполнение которого пока невозможно, и это не входит в задачи психологии. Наша психическая топика *пока* не имеет ничего общего с анатомией. Она относится к областям душевного аппарата независимо от их местоположения в теле, а не к анатомическим локализациям» (Фрейд, 1915). Но Солмс игнорирует это указание Фрейда и начинает прямо проецировать области психического аппарата на анатомию мозга...

Повторяюсь, это классическая попытка заговорить психофизическую проблему. Это классика. Не имея возможно заделать эту пропасть напрямую, она заделывается путем введения неких промежуточных, двойственных понятий, которые могут пониматься как в одну, так и в другую сторону. У Солмса это mind и психический аппарат, которые, с одной стороны, привязываются к мозгу, а с другой – к субъективной реальности. У Нортхоффа – функционирующий мозг. Уже здесь видна эта игра – то промежуточное нечто – это mind (то есть нечто ментальное), то промежуточное нечто – мозг, пусть и функционирующий (то есть нечто физическое, материальное).

Моя позиция в данном вопросе такая – мозг и субъективная реальность это две принципиально разные реальности. При этом они парадоксальным образом уживаются в одном человеке. Человек – сверх- или надбиологическое существо, которое, с одной стороны, существует в физическом пространстве как тело, как мозг, подчиненные естественным законам. Но, с другой стороны, в человеке возникает сверх- или надбиологическое измерение – измерение, структурированное смыслами, символами, взаимодействием с другими субъектами, которое в свою очередь

⁴ Из курса по клиническому нейропсихоанализу (A Practical Introduction to Neuropsychoanalysis: Clinical Implications). 2-я лекция. 2:02 (<https://npsalearning.org/courseLibrary>).

опять же пронизано смысловым, символическим измерением. И не существует никакого общего закона, который мог бы определить и мозг, и субъективную реальность.

То есть вполне можно говорить о нейронных коррелятах субъективной реальности. Искать нейронные корреляты сознания, бессознательного, Я и прочих инстанций этой субъективной реальности. Но путать нейронные корреляты с самой субъективной реальностью – это как пытаться разгадать содержание телевизионной программы путем перебирания деталей телевизора, это как искать разгадку детективного фильма в пикселях монитора.

Более того, я бы спросил вообще: а у всего ли есть эти нейронные, нейрофизиологические, нейробиологические корреляты? Или же есть такие явления, которые не имеют вообще никакого материального субстрата? Например, есть ли материальный субстрат у смысла, есть ли он у идеальных объектов – типа денег, решений математических уравнений и т. д.? Это проблематика Эвальда Ильенкова, если кому-то интересно. И это прямое противоречие с позицией нейропсихоанализа, который утверждает, что нет ничего в mind, чего бы не было в мозге⁵.

Впрочем, знатоки Марка Солмса сейчас мне скажут: вот в последней своей книге Солмс как раз делает ровно то, что вы тут так долго отрицали. Он постулирует наличие общего закона, который как раз определяет и одно, и другое – и мозг, и субъективную реальность.

Новая книга Марка Солмса: экстраординарные заявления требуют экстраординарной проверки!

Хорошо, дальше я хотел бы как раз рассмотреть идеи Марка Солмса. Для этого я возьму его последнюю книгу – 2021 года. Она называется «Скрытый источник: путешествие к истоку сознания» (*Solms, 2021*). Книга примечательна тем, что в ней представлена и изложена последняя версия концепции Солмса. Причем сделано это в популярном виде очень доступным языком.

Я обращаю внимание, что это не обычная книга. Это книга с экстраординарными заявлениями. И я не преувеличиваю. Солмс утверждает, что ему удалось решить трудную проблему сознания!⁶ Он утверждает, что он нашел математическую и физическую теорию сознания! Это настоящая сенсация! Более того, он говорит не просто о том, что разгадал загадку сознания. Он утверждает, что его решение позволяет ни много ни мало создать искусственное сознание! Искусственного сознательного робота, то есть такого робота, такую искусственную систему, которая будет обладать сознанием!

⁵ Курс по клиническому нейропсихоанализу (A Practical Introduction to Neuropsychanalysis: Clinical Implications).

⁶ Книга развивает те идеи, которые содержатся в статье: *Solms, 2019*.

Я буду идти по порядку. Во-первых, в своей книге Солмс снова обращается к своему самому знаменитому тезису. То есть если есть какая-то идея в нейропсихоанализе, которая претендует на действительно серьезную инновацию в психоаналитической метапсихологии, то это именно она. Это «сознательное Оно». Прошу прощения, если я неправильно переведу какой-то нейротермин.

Суть идеи Солмса в том, что сознание находится не в кортикальных областях мозга, но в стволе мозга. Там же, где, по мнению Солмса, находится то, что Фрейд называл Id или Оно. Это то, что продуцирует влечения.

Если сознание возникает там же, где возникают влечения, то на этом основании Солмс делает вывод о том, что Оно является сознательным. И тут я снова спрашиваю: не опрокидывает ли нейропсихоанализ структуру мозга на структуру субъективной реальности? То есть если, с точки зрения Солмса, в мозге сознание находится там же, где находятся влечения (Оно), то можно это спроецировать на субъективную реальность и сказать, что Оно является сознательным. И главная революция в том, что если Фрейд и вообще психоаналитики всегда считали Оно бессознательным, то Солмс утверждает, что Оно является сознательным. Действительно, это вполне себе революционный тезис.

Однако сразу скажу, что Солмс очень странно понимает сознание. Обычно сознание понимают как способность отдавать себе и окружающим отчет в чем-то. Солмс же, если я правильно его понял, в данном случае понимает сознание как состояние arousal (возбуждение/активация/пробуждение) (это понятие Солмс предпочитает близкому понятию wakefulness⁷, чтобы учесть подразумеваемую в arousal базовую «эмоциональную отзывчивость и интенциональность» / emotional responsivity and intentionality)⁸. Тут уже можно заподозрить Солмса в хитрой языковой игре: сначала придумывается специфическое понимание сознания (обычно сознание определяется через слово awareness – осведомленность; понимание; отчет в собственных действиях), а потом оно соединяется с тем, что всегда казалось бессознательным, то есть с Оно. Тем самым получается научная сенсация. Но так можно любую сенсацию создать – например, сухую воду. Достаточно сказать, что сухость понимается особым образом – например, как результат подсушивания воды феном. А дальше сказать, что мы получаем сухую воду...

⁷ Хотя это понятие также используется для описания элементарных форм сознания: «The arousal processes that produce what is conventionally called "wakefulness" constitute the experiencing subject» (Solms, 2019: 6).

⁸ «Это другая причина, по которой я предпочитаю термин arousal термину wakefulness или же "уровень сознания". Arousal вбирает в себя (даже позитивно предполагает) эмоциональную отзывчивость и интенциональность, которые, как мы видим здесь снова, лежат в самом средоточии сознательного поведения» / «This is another reason why I prefer the term "arousal" over "wakefulness" or "level" of consciousness. "Arousal" accommodates (even positively suggests) emotional responsivity and intentionality, which, as we see here once again, lie at the heart of conscious behavior» (Solms, 2021). При этом понятия arousal и wakefulness тесно связаны – «Arousal подкрепляет wakefulness» / «Arousal underpins wakefulness» (Solms, 2019: 5).

Общая схема Солмса выглядит так: Оно (вместилище влечений) – аффекты, то есть субъективная манифестация влечений – чувства, то есть та часть аффекта, которую субъект переживает (чувства всегда сознательны – без исключений). Через это человек опознает свои нужды. «Чувство исчезает из сознания в тот момент, когда потребность, с которой оно связано, была удовлетворена» (Solms, 2021). Чувство сигнализирует, что есть напряжение, неудовлетворенная нужда, которая должна быть удовлетворена, и тогда чувство исчезнет.

По определению Солмса чувства всегда сознательны. То есть если какая-то потребность у человека остается неудовлетворенной, то он это чувствует как неудовольствие, как напряжение. Вполне логично. Если со мной что-то не так, то я это переживаю как ощущение, что что-то не так. Но как раз проблема в том и заключается, что не понятно, что же именно не так...

И тут хотелось бы наконец понять, как именно это выглядит с позиции сверху вниз, то есть от первого лица, из субъективной реальности. Нам рассказывают про ствол мозга, про биологические потребности и влечения – ОК! Но как это выглядит от первого лица, как это выглядит изнутри субъективной реальности? Те примеры, которые приводит Солмс, – это все слишком простые примеры на уровне попить, поесть, сходить в туалет, пописать и т. д. Якобы, чувство голода или жажды не может не быть сознательным. Ну или примеры про животных: лев нападает на антилопу – ясно, что лев хочет и что он делает... Но если говорить о психоанализе, то все же разговорами про напряжение, связанное с попить-поесть-сходить в туалет, очень сложно что-то иллюстрировать.

А как насчет более сложных влечений, которые в человеческой реальности, преломившись через символическое измерение, становятся желаниями? Неужели человек осознает все свои влечения-желания? Если ответ с точки зрения нейропсихоанализа – утвердительный, то мне бы хотелось увидеть описание сверху вниз этого – пусть кто-то опишет себя или кого-то, кто полностью осознает все свои желания, у кого нет бессознательных желаний, кто не заблуждается относительно своих желаний, кто не обманывает себя относительно своих желаний, кто не может не знать, в чем именно его желания заключаются...

У меня есть единственное объяснение этому – возможно, Марк Солмс прошел свой психоанализ длиной, не знаю, в 30 лет. И он полностью себя познал. Фрейд говорил: «Там, где было Оно, должно стать Я». Возможно, Солмс дошел до такого состояния, что его Я прочно разместилось в Оно и осветило все светом знания. Он стал абсолютно для себя прозрачным. И из своего просветленного состояния говорит про сознательное Оно. Другого объяснения у меня нет...

В противном случае эта идея остается совершенно непонятной. Более того, я читаю журнал «Нейропсихоанализ» и там постоянно (как минимум дважды) сталкиваюсь с тем, что авторы упоминают это сознательное Оно, но тут же говорят, что с этим тезисом согласиться не могут.

Поэтому в целом тезис про сознательное Оно кажется мне противоречивым и неясным – если идти снизу вверх, то есть двигаясь от мозга, его еще можно защищать, но как его защищать сверху вниз, я не понимаю...

Хорошо, у нас есть общая схема – влечения сигнализируют, что есть неудовлетворенные нужды, они создают давление. Это давление необходимо снять. Что же это за такие нужды? Из них самые релевантные для психоанализа – это эмоциональные нужды.

Солмс говорит про то, что все эмоциональные нужды могут быть сведены к семи базовым эмоциональным системам, описанным Яком Панксеппом. Вот цитата из Солмса: «Все это – базовые ингредиенты всего репертуара человеческих эмоций. Все оттенки наших горестей и радостей оказываются производными от этих семи систем, которые смешиваются друг с другом и с высшими когнитивными процессами» (Solms, 2021).

Как я уже говорил выше, опять же – это всего лишь гипотеза, которая вырастает из конкретной традиции понимания человеческих эмоций. Интересно, как Солмс обходит этот момент. Как честный ученый он не может не упомянуть, что есть те, кто отрицает тот подход, на котором выстроен нейропсихоанализ. А это действительно ключевой момент – если отказаться от концепции Панксеппа, то все здание нейропсихоанализа рухнет. Потому что слишком много замешано на этих семи эмоциональных системах. И Солмс интересно пишет про Барретт, которая как раз представляет другую традицию: «Различие связано в основном с методологическими различиями. Она опирается на самоописания эмоций у людей и неудивительно обнаруживает, что существует невероятное разнообразие в том, как различные люди (и культуры) характеризуют и вычленяют чувства». А дальше добавляет: «Это не опровергает того факта, что базовые естественные роды [эмоций] просвечивают через эту социально сконструированную поверхность» (Solms, 2021). Тут еще интересно замечание про Панксеппа. Когда его обвиняли в антропоморфизме по отношению к животным, то есть в приписывании животным человеческих черт, то он говорил, что скорее признает себя виновным в зооморфизме в отношении людей. Зооморфизм – это приписывание людям свойств животных. То есть исследуете мышей, а потом на основании своих исследований начинаете делать выводы о людях.

То есть в этом споре Солмса и Барретт получается странная ситуация: если изучать человека, то получаются одни выводы (о социальном конструировании эмоций), а если изучать животных, то получаются другие выводы (о неких базовых эмоциях). И Солмс пытается быстро этот момент проехать. Но я бы хотел остановиться здесь. Солмс проскакивает через фундаментальное различие двух подходов – если следовать за Барретт, то нет никаких базовых эмоций. Все эмоции конструируются в культуре. И поэтому мы не можем больше говорить про то, что разные эмоции в своей сути сводятся к одной из семи систем. Более того, оказывается,

что все эмоции разные – мы не можем больше говорить про то, что настороженность, робость, ошарашенность – это все вариации системы СТРАХ. Нет, это разные эмоции, которые отсылают к разному субъективному и интерсубъективному контексту. И пытаться увидеть за ними какую-то единую нейрофизиологическую систему – это ошибка. Это подведение уникального опыта – в том числе эмоционального опыта – конкретного человека под жесткую схему некоей теории.

То есть если следовать за Барретт, то все здание нейропсихоанализа оказывается выстроенным на песке. Нейропсихоанализ считает, что за разными эмоциями он может различить базовые эмоциональные системы. Отсюда вытекает странный новояз нейропсихоанализа. Вместо того чтоб сказать «человек разозлился», говорят «заработала система ЯРОСТЬ». Вместо того чтобы сказать «человек испугался», говорят – «заработала система СТРАХ». Мне этот язык кажется каким-то нелепым, громоздким, нечеловеческим новоязом. Я бы даже назвал этот язык комичным... Если человек разозлился, но не стал свой гнев проявлять, потому что испугался наказания, то это звучит как «система ЯРОСТЬ была заблокирована системой СТРАХА». Как будто бы говорится не про живого человека с понятными реакциями, а про какого-то биоробота искусственного... Теория базовых эмоций – это замок, выстроенный на песке. Если в истории науки произойдет очередной сдвиг парадигм, конструктивизм снова войдет в моду, то тогда все здание нейропсихоанализа обрушится с громадным треском.

Ну допустим, есть некие базовые эмоциональные системы. Они определяют эмоциональные потребности человека. Эти потребности создают давление и заставляют человека что-то делать для того, чтобы это давление снять. Солмс даже провозглашает это неким общим законом: «Вы принимаете решение, что делать и что не делать, на основании чувственных последствий ваших действий» (Solms, 2021). Да, интересно, что бы по этому поводу сказал, например, Кант...

Тут возникает следующий ключевой тезис Солмса – все живое стремится к гомеостазу (стремление системы воспроизводить себя, восстанавливать утраченное равновесие, преодолевать сопротивление внешней среды) и в конечном счете – к выживанию. Задача – выживать. Чтобы выживать, необходимо удовлетворять собственные нужды. Неудовлетворенная нужда проявляет себя в давлении, в ощущении отсутствия покоя, равновесия. Задача – вернуться к покою, восстановить гомеостаз, равновесие путем удовлетворения этой нужды.

У Солмса даже есть такая очень интересная идея про то, что сон лучше бодрствования, что бодрствование менее желательно с биологической точки зрения, чем сон. И еще более глубокая мысль, которая меня прямо поразила, что зомби лучше сознающего человека. Зомбиподобное состояние для человека предпочтительно. Человек бодрствует, пытается снять напряжение от неудовлетворенной потребности. Зомби – спит,

все его потребности удовлетворены, он не испытывает никакого заметного напряжения. Это то идеальное состояние – к которому необходимо стремиться («В этом теоретическом идеальном состоянии, в котором вне наши нужды удовлетворены, мы ничего не чувствуем» (Solms, 2021). При этом это состояние «теоретически идеальное», так как такое в реальности практически невозможно – например, система ПОИСК не позволит успокоиться).

Соответственно, в нейропсихоанализе любой биологический организм, любая биологическая система описывается как такая система, которая стремится к выживанию и поддержанию гомеостаза, то есть снятию напряжения, возникающего от давления некоей потребности.

Дальше Солмс вводит свой тезис про свободную энергию (с опорой на Карла Фристана). За этим стоит сложная физика и математика, но если отставить эту физико-математическую составляющую, то получается достаточно простая концепция: любая система стремится к минимизации свободной энергии. Задача организма в том, чтобы с наименьшими затратами эффективно и высокофункционально удовлетворять свои потребности.

Если перевести этот принцип на уровень информации, то это значит, что система должна минимизировать количество новой поступающей информации, нуждающейся в обработке. То есть если я действую в окружающей среде и происходит что-то, чего я ожидаю, то в таком случае я получаю минимум новой информации и мне не надо тратить много сил на ее обработку. Мне не надо отвлекать энергию от других занятий и тратить ее на обработку этой информации. Если же происходит что-то непредсказуемое, то вместо минимума информации я получаю огромное количество информации: мне приходится затрачивать огромные количества усилий на то, чтобы эту новую информацию обработать, усвоить. Минимизация свободной энергии – это минимизировать количество поступающей новой информации, сделать окружающую среду предсказуемой, а свое поведение, соответственно, максимально эффективным: я знаю, чего хочу, я знаю, как правильно действовать, и я знаю, какой результат я получу в результате этого действия. Чем слаженней эта схема работает, тем меньше количество этой свободной энергии. Из этого Солмс даже выводит общий закон ментальной жизни: «Давайте назовем это Законом Фристана: все количества в самоорганизующейся системе, которые могут измениться, будут меняться в сторону минимизации свободной энергии. Теперь у нас есть этот закон. Обладая этим знанием, все, что мы называем ментальной жизнью, становится математически отслеживаемым» (Solms, 2021).

А где же сознание? Сознание возникает в тот момент, когда система сталкивается с неопределенностью⁹. Если биологическая система может спокойно решать все свои задачи на автомате, то сознание ей не нужно. Но в тот момент, когда возникает какая-то действительно серьезная неопределенность, когда автоматизированные решения не работают или работают неудовлетворительным образом, то именно в этот момент и нужно сознание. Если паттерны моего действия автоматизированы, то я могу забыть и действовать как зомби – возвращаюсь домой и веду машину, не задумываясь о том, куда я еду и как. Но если происходит что-то не то, то приходится включать сознание и вырабатывать некий новый паттерн поведения в этой ситуации, который в идеале должен автоматизироваться, то есть уйти в бессознательное. Идеальная ситуация – при которой вся среда комфортна, все действия автоматизированы, ничто не вызывает удивления. Человек засыпает и погружается в зомбиподобное состояние. Это идеал любой биологической системы.

Вот две цитаты из Солмса, которые иллюстрируют данный тезис:

«В этом вся суть сознания в когниции. Вы сталкиваетесь с ситуацией, в которой вы не уверены, что именно надо делать. Сознание приходит на помощь: вы чувствуете свое прохождение через данный сценарий, обращая внимания на те волевые действия, которые для вас работают. Затем постепенно успешные уроки автоматизируются, и сознание уже больше не требуется.

Это значит, что сознание возникает в тот момент, когда автоматическое поведение ведет к ошибке. Другими словами, когда памятный след (предсказание) производит поведение, которое не приводит к ожидаемому результату. Это значит, что предсказание под вопросом должно быть обновлено с целью учесть ошибку» (*Solms, 2021*).

Из той картины, которую рисует Солмс, возникает очень конкретный образ человека – человек как такой аудитор бытия, который, подобно любым другим биологическим системам, занимается аудитом своих издержек, расходов и приходов с целью сделать так, чтобы этих издержек было минимальное количество, чтобы все они были максимально оправданными. Короче говоря, человек стремится к эффективности и высокофункциональности, а проблемы возникают тогда, когда что-то этой эффективности и адаптированности к внешней среде мешает.

Тут, конечно, нельзя не обратить внимание на то, что вот это якобы естественное описание человека очень напоминает идеологию, которую

⁹ «Сознание (определенное таким образом) – это биологический императив; это инструмент, посредством которого сложные организмы мониторят и поддерживают свою функциональную и структурную целостность в незнакомых ситуациях» / «Consciousness (thus defined) is a biological imperative; it is the vehicle whereby complex organisms monitor and maintain their functional and structural integrity in unknown situations» (*Solms, 2019: 7*).

можно было бы назвать нейролиберализмом. То есть каждый человек – это такая индивидуальная фирма, которая пытается выживать на рынке, соответственно, задача этой фирмы в том, чтобы максимально эффективно вести хозяйство, подсчитывать расход-приход, избавляться от ненужных издержек, неэффективных способов ведения своего бизнеса. И даже терапия именно об этом: «Что такое разговорная терапия, если не направленное вмешательство в индивидуальный нарратив? С моей точки зрения, психотерапия – это форма "продолжающегося обоюдного предсказания", что также является формой ИГРЫ» (Solms, 2021). То есть в терапии человек оттачивает точность и эффективность своего взаимодействия с окружающей средой.

Это идеологическое измерение нейропсихоанализа, которое позволяет критиковать его не только с точки зрения психоанализа, но и с точки зрения критики идеологии, когда под видом некоего естественного положения дел проталкиваются идеи с очевидным экономическим, политическим и культурным подтекстом.

На это можно спросить: действительно ли это адекватное описание человека именно в его человеческом измерении? Если исключить очень узкие идеологизированные интерпретации того, что такое человек, то действительно ли человек стремится к тому, чтобы «забыться и заснуть», действительно ли идеал человека – это эффективный, высокофункциональный, адаптированный индивид, ведущий зомбиподобное существование? Действительно ли человеческие потребности сводятся к семи нехитрым биологическим нуждам Солмса-Панксеппа? Да, у Фрейда можно найти похожие размышления про гомеостаз, но даже у Фрейда было понимание второго измерения – влечения к смерти, той силы, которая вносит раздрой в это красивое сонное царство Солмса, которая стремится разметать и уничтожить все эти красивые адаптивные и высокофункциональные конструкции высокофункциональных индивидов.

И тут есть следующий сомнительный момент, который как раз является следствием того, что нейропсихоаналитики слишком долго изучали мышей и слишком мало – людей. Солмс пишет, что задача каждой биологической системы – решать проблемы, относящиеся к измерению данной системы, к тому, что является *viable bounds* (целесообразными пределами) данной системы. Но где, собственно говоря, те самые пределы для человека, те границы, в которых человеку комфортно, где место для человека пусть даже в качестве биологической системы на этой Земле? С этих вопросов собственно человеческое измерение человека и собственно человеческие вопросы только и начинаются – а для нейропсихоанализа, увы, все здесь и заканчивается. Но это вопросы, на которые люди не могут ответить на протяжении тысяч лет!

Что человеку надо для счастья? Где человеческий предел? Где место для человека в этом мире? Нет у человека ответа на эти вопросы. И нет человеку покоя. Человек – не существо, которое стремится к покою.

В человеке есть некий избыток, некие избыточные силы, которые раз за разом толкают его в разные стороны, не позволяют ему превратиться в зомби, в какой-то самодовольный зомбиподобный автомат. Это все проблематика, например, философской антропологии XX века, которую можно посоветовать изучать сторонникам разных модных нейро-концепций.

При этом идея покоя, равновесия – это интересная мысль. Например, ее отголоски можно найти в буддизме: возможно, нирвана – это что-то похожее на состояние спящего зомби. Но буддизм – не единственно возможная религиозная традиция. И другие традиции руководствуются совершенно иными представлениями о человеке.

И вот эти действительно человеческие вопросы и темы подменяются в нейропсихоанализе какими-то якобы законами про гомеостаз и выживание.

Кстати, если покой, сон, зомбиподобное состояние – это идеал, то почему тогда самоубийство – это не решение? Это же все то же самое, только навсегда. И можно даже так вопрос поставить, метафизически: почему вообще есть нечто, а не ничто? Из-за чего вообще весь этот переполох во Вселенной? Зачем существовать, если можно не существовать? Если все стремится к покою, к тому, чтобы стать зомби, то почему самоубийство не выход? Может, это оптимальное решение проблемы гомеостаза? Зачем что-то делать, к чему-то стремиться, когда все можно раз и навсегда решить, раз и навсегда удовлетворить все свои проблемы? Может, суть терапии в рамках нейропсихоанализа и будет в конечном итоге заключаться в доведении клиента до осознания того, что есть более простой способ достичь этого гомеостаза... Но это шутка.

Если есть люди, которые разделяют взгляд нейропсихоанализа на человека, то, может быть, кто-то из них согласился бы написать, например, автобиографию из этой позиции. Представил бы себя такой системой, которая занимается удовлетворением нехитрого перечня своих биологических нужд максимально эффективным путем с целью забыться, заснуть и превратиться в такого самодовольного зомби. Если такое убедительное самописание появится, то я готов еще раз к этим идеям вернуться. С моей точки зрения, это просто квинтэссенция редуccionизма и биологизаторства, где человек подменяется я даже не знаю кем. Мне кажется, даже мышь сложнее, чем та модель, которую Солмс предлагает в качестве ответа на вопрос о месте и роли человека в этом мире.

При этом Солмс все время подчеркивает, насколько для него важна эта перспектива от первого лица, то есть взгляд сверху вниз. Но где она в книге? Там, где он все же переключается на эту перспективу, это выглядит очень просто и даже нелепо. Вот, например, он чуть ли не единственный раз за все время пытается пояснить свои идеи примером от первого лица, он пишет: «То, что вы испытываете все время, – это флуктуирующая пульсация чувства в ответ на ваше движение в мире, по мере того как

вы проверяете, все ли происходит так, как вы ожидаете, и пытаетесь залатать тот разрыв, который возникает, если это не так» (Solms, 2021).

Я не знаю, может быть Солмс именно так себя и переживает – как такую систему, которая движется в пространстве и, ориентируясь на собственные чувства, пытается понять, так ли все, как она ожидает, или все не так и не стоит ли в таком случае перестроить свои ожидания. Повторяюсь, возможно, Солмс – уникальный человек, который полностью себя познал и переформатировал свое существование до самых его основ. И теперь он такая система, которая все время движется в пространстве, удостоверяясь, так ли все на самом деле, как он ожидал или нет...

Но надо сказать, что человеческое все же порой прорывается в этой книге. Подобно тому как трава прорастает сквозь бетон, человеческое прорывается у Солмса в том месте, где он начинает размышлять о своей жизни. Он приводит очень трогательно описание того, как он вообще стал неврологом. У него был старший брат, с которым случилась трагедия: он упал с огромной высоты, разбил голову и повредил свой мозг. По сути, стал инвалидом. Солмс описывает свой ужас перед этим фактом, перед тем, насколько хрупок человек. Он описывает, как «пошел стать» врачом, чтобы, если так можно выразиться, спасти своего брата. Как он в детстве размышлял о смерти и понимал, что все недолговечно, кроме человеческого сознания, и что понять человеческое сознание – единственная по-настоящему интересная тайна. То есть именно тут прорывается человеческое сквозь все эти наукообразные построения про законы и физико-математические теории. То есть, возможно, идеи Солмса действительно описывают какие-то биологические и даже сознательные системы, но это не человек! А человек в книгу прорывается откуда-то сбоку – в не имеющих отношения к повествованию рассказах Солмса о своей жизни.

Уверен, мне сейчас скажут: вот у вас тут общефилософские рассуждения, а у Солмса математика и физика! Точность формул и расчетов против ваших слов и лирики. Хорошо, соглашусь. И это тот момент, где я проникся к Солмсу глубоким уважением. Он честно пишет: я считаю, что решил проблему сознания, что создал физическую и математическую теорию сознания. А дальше добавляет: единственной настоящей критерий истины – это практика. Если мои размышления верны, то абсолютно реально создать искусственного сознательного робота, то есть робота, наделенного сознанием. И более того, Солмс пишет, что ровно сейчас как раз и занимается тем, что создает такого робота. То есть экстраординарные заявления требуют экстраординарной проверки – если кто-то утверждает, что решил проблемы сознания, то пусть предъявит искусственное сознание! Если кто-то утверждает, что умеет летать, то поверить в это можно, только увидев сам полет. Если кто-то утверждает, что изобрел машину времени, то вместо изучения физических и математических расчетов этого хотелось бы просто увидеть конечный продукт...

Так что тут все просто – я предлагаю подождать 5–10 лет. Пока взять мораторий на обсуждение идей Солмса. И если через 5–10 лет такой робот появится, то тогда можно будет снова вернуться к Солмсу и заново рассмотреть его тезисы.

Весь конец книги – это рассуждения о создании этого робота, о том, как его запатентовать, какие тут есть этические сложности и т. д. Напоминает какое-то прожектёрство – но давайте подождём пару лет.

Заключение

В заключение мне бы хотелось порассуждать о том: а чего добился нейропсихоанализ за 20 лет своего существования? То есть нейропсихоанализ существует уже больше 20 лет, и хочется понять, получили ли мы то, что нам обещали. 20 лет назад было обещано много всего. Кстати, в журнале «Нейропсихоанализ» год назад состоялась дискуссия ровно об этом – о достижениях нейропсихоанализа за 20 лет существования. Каждый может сам ознакомиться с этой дискуссией и сделать свои собственные выводы (*Reflections on 20 years of Neuropsychoanalysis*, 2019). Я для себя сделал такие.

Появился ли «радикально иной» психоанализ? Очевидный ответ – нет.

Были ли разрешены противоречия между существующими «школами мудрости» психоанализа? Ответ – нет. Как были теоретические противоречия, так они и остались. Более того, нейропсихоанализ не смог разрешить даже основополагающее для себя противоречие между двумя подходами к эмоциям, хотя это имеет самое непосредственное отношение к положению нейропсихоанализа как дисциплины. Можно даже сказать, что те противоречия, которые в XX веке существовали на психологическом уровне, в XXI веке просто оказались перенесены на нейроруровень, но эти противоречия как были, так и остались.

Дальше можно спросить: изменил ли нейропсихоанализ метапсихологию? Тут можно ответить – скорее нет, но с оговорками: нейропсихоанализ предложил какое-то количество гипотез (бессознательное Оно, динамическое бессознательное как дисфункциональные паттерны и т. д.), которые в принципе могут как-то трансформировать метапсихологию Фрейда. Но гипотезы – это всего лишь гипотезы, то есть это некие предположения, и таких предположений за сто лет психоанализа было очень много. Гипотезы должны становиться фактами, если они фактами не становятся, значит, тут что-то не то...

Тут можно привести цитату из Солмса с коллегами, когда они пишут: «Критики нейропсихоанализа ошибаются, когда говорят, что "не было предложено никаких аргументов в пользу предпочтения биологического уровня объяснения". На самом деле было предложено много таких причин; среди них – возможность валидизировать или отвергать теории экспериментально с пониманием, что будущие исследования могут снова поменять текущую картину» (*Yovell, Solms, Fotopoulou*, 2015). В этой цитате куча противоречий: как можно отринуть некую теорию, если написано, что в будущем исследование может снова все поменять? То есть потом

можно снова будет вернуться к отвергнутой теории? То есть все же отринуть теорию нельзя? В чем надежность биологического уровня объяснений, если он дает только гипотезы, которые впоследствии снова могут быть отвергнуты? То есть опять эта проклятая неопределенность – вместо уверенности, что нам сейчас дадут надежные факты и решения теоретических противоречий, нам снова скармливают сплошные гипотезы. Гипотезы – это хорошо, но с производством гипотез психоанализ и так прекрасно до сих пор справлялся... И как это предлагается понимать с точки зрения практики: раз в год (в 5, 10 лет?) все клинические психоаналитики меняют свою метапсихологию и технику работы в соответствии с теми теориями и взглядами, которые сегодня считаются наиболее модными и популярными в научном сообществе или наиболее обоснованными? А через год – снова менять? Или, может быть, подождать, пока вместо гипотез появятся факты и только тогда задуматься о каких-то трансформациях?

Так чем же стал нейропсихоанализ за 20 существования? На мой взгляд, он стал еще одной школой психоанализа. Со своей метапсихологией, со своим решением проблемы «сознание – тело», со своим методом, со своей организацией, со своим переводом Фрейда (Марк Солмс обещает новый перевод Фрейда с правильной нейронаучной терминологией), со своей историей психоанализа (от раннего Фрейда-ученого к сегодняшнему дню). И это иронично – то, что начиналось в качестве движения за разрешение теоретических противоречий психоанализа и выход за пределы тупика разных «школ мудрости», в итоге само превратилось в еще одну «школу мудрости». С другой стороны, это нормально: природа тех вещей, с которыми мы сталкиваемся, когда погружаемся в тематику бессознательного, настолько сложная, что тут возможны только какие-то гипотезы. Недаром Фрейд вводил метапсихологию по аналогии с метафизикой: метафизика возникла как раздел знания, возникающий после физики (после того как мы изучили все чувственно постигаемое), метапсихология – как то, что остается после психологии, после того как мы исследовали все поле сознания (если ограничивать психологию только сферой сознательного).

По сути, цель нейропсихоанализа как клинической практики – сделать человека более функциональным, более адаптивным, увеличить его шансы на выживание, способствовать минимизации его свободной энергии. В основе такой терапии – взгляд на человека как на биологическую систему, стремящуюся к выживанию и эффективному удовлетворению своих известных биологических потребностей. При этом все эти потребности человеком осознаются. Если этого удовлетворения не происходит, то человек испытывает давление, напряжение, фрустрацию. Напряжение обычно связано с тем, что человек следует каким-то давно усвоенным автоматизированным дисфункциональным паттернам удовлетворения этих нужд. Фрустрация приводит человека к терапевту, задача терапевта – помочь клиенту изменить эти дисфункциональные паттерны поведения, чтобы тот перестал испытывать напряжение и смог удовлетворить наконец свои биологические потребности. На выходе из терапии получается

высокофункциональный адаптивный индивид, способный с минимальными затратами энергии удовлетворять свои нужды. Так нейропсихоанализ видит человека, так он видит задачи терапии.

Мне кажется, этот способ мышления близок к когнитивно-поведенческим подходам. Только к нему добавлена еще специальная фрейдистская терминология. Я понимаю, что представители других направлений психоанализа могут не согласиться с идеями про адаптивность, функциональность, про превращение человека в зомбиподобный автомат, счастливо спящий оттого, что все его нужды удовлетворены... Я не буду делать каких-то выводов. Просто обращаю внимание, что с этической, с экзистенциальной, с антропологической и прочих точек зрения все это – спорные тезисы, которые, вероятно, будут близки людям с утилитаристским мышлением, но других побудят на очень острую критику.

В самом конце в качестве полушутки мне бы хотелось задаться вопросом о том, что будет после «нейро». Если «нейро» так и не удалось революционизировать психоанализ, создать какой-то радикальный иной психоанализ, если это просто модное течение, которое захватило часть психоаналитического сообщества, то рано или поздно эта мода пройдет. Можно спросить: а что дальше? Мне кажется, место, где возможно появление нового хайпа, связано, например, с Big Data. Возможно, в будущем нас ждет появление чего-то типа Big Data Psychoanalysis. Это же действительно вдохновляющая идея – психоанализ всегда оперировал отдельными кейсами. Ну максимум 1000 кейсов один психоаналитик мог собрать и осмыслить. А Big Data позволяет собрать миллионы кейсов и выявить паттерны в мышлении и поведении людей. Что такое Google? Это же прямо свободные ассоциации – что в голову приходит, то туда и забиваешь. Можно же прямо паттерны свободных ассоциаций выявить! То есть, возможно, отсюда появятся какие-то новые проекты реформирования психоанализа и его метапсихологии.

СПИСОК ЛИТЕРАТУРЫ

1. Узланер Д.А. Нейропсихоанализ и его концептуальные проблемы // Социология власти. 2020. 32(2): 48–72.
2. Фрейд З. О бессознательном (1915).
3. Alberini C.M., Ansermet Fr., Magistretti P. (2013) Memory Reconsolidation, Trace Reassociation and the Freudian Unconscious. In Cristina M. Alberini (ed.) Memory Reconsolidation. Elsevier, Academic Press. P. 293–312.
4. Barrett L.F. (2018) How Emotions Are Made. The Secret Life of the Brain. Boston: Mariner Books.
5. Barrett L.F., Lindquist K.A.; Bliss-Moreau E., Duncan S., Gendron M., Mize J., Brennan L. (2007) Of Mice and Men: Natural Kinds of Emotions in the Mammalian Brain? A Response to Panksepp and Izard. Perspectives on Psychological Science: A Journal of the Association for Psychological Science, 2(3): 297–311.

6. *Bennett C.M. & Miller M.B.* (2010) How Reliable Are the Results from Functional Magnetic Resonance Imaging? *Annals of the New York Academy of Sciences* 1191: 133–55.
7. *Bennett C.M., Miller M.B., Wolford G.L.* (2009) Neural Correlates of Interspecies Perspective Taking in the Post-Mortem Atlantic Salmon: An Argument for Proper Multiple Comparisons Correction. *NeuroImage* 47(Supplement 1): S39–S41.
8. *Bennett M.R.; Hacker P.M.S.* (2012) *Philosophical Foundations of Neuroscience*. Malden, Mass.: Blackwell Publishing.
9. *Blass R.B., Carmeli Z.* (2007) The Case Against Neuropsychanalysis. On Fallacies Underlying Psychoanalysis' Latest Scientific Trend and Its Negative Impact on Psychoanalytic Discourse. *The International Journal of Psychoanalysis* 88(1): 19–40.
10. *Blass R.B., Carmeli Z.* (2015): Further Evidence for the Case Against Neuropsychanalysis: How Yovell, Solms, and Fotopoulou's Response to Our Critique Confirms the Irrelevance and Harmfulness to Psychoanalysis of the Contemporary Neuroscientific Trend. *The International Journal of Psychoanalysis* 96(6): 1555–1573.
11. *Carmeli Z., Blass R.* (2013) The Case Against Neuroplastic Analysis: A Further Illustration of the Irrelevance of Neuroscience to Psychoanalysis Through a Critique of Doidge's *The Brain that Changes Itself*. *The International Journal of Psychoanalysis* 94(2): 391–410.
12. *Clarke B.H.* (2018) A Cat Is Not a Battleship: Thoughts on the Meaning of «Neuropsychanalysis». *The International Journal of Psychoanalysis* 99(2): 425–449.
13. *Green A.* (1999) Consilience and Rigour: Commentary by André Green (Paris). *Neuropsychanalysis* 1(1): 40–44.
14. *Green A.* (2001) Advice to Psychoanalysts: «Cognitive Psychology Is Good for You»: Commentary by André Green (Paris). *Neuropsychanalysis* 3(1): 16–19.
15. *Hinshelwood R.D.* (2013) *Research on the Couch. Single Case Studies, Subjectivity, and Psychoanalytic Knowledge*. Hove, New York: Routledge.
16. *Ioannidis J.P.A.* (2005) Why Most Published Research Findings Are False. *Plos Medicine*. August 30. DOI: doi.org/10.1371/journal.pmed.0020124
17. *Karlsson G.* (2010): *Psychoanalysis in a New Light*. New York: Cambridge University Press.
18. *Legrenzi P., Umiltà C.A.* (2011) *Neuromania. On the Limits of Brain Science*. Oxford: Oxford University Press.
19. Open Science Collaboration. (2015) Estimating the Reproducibility of Psychological Science. *Science*. 349(6251). DOI: 10.1126/science.aac4716
20. Reflections on 20 years of Neuropsychanalysis (2019). *Neuropsychanalysis*, 21(2): 89–123.
21. *Samuels R.* (2017) *Psychoanalyzing the Politics of the New Brain Sciences*. Cham, Switzerland: Palgrave Macmillan.
22. *Satel S.L., Lilienfeld S.O.* (2013) *Brainwashed. The Seductive Appeal of Mindless Neuroscience*. New York: Basic Books.

23. *Serra-Garcia M., Gneezy U.* (2021) Nonreplicable Publications Are Cited More Than Replicable Ones. *ScienceAdvances*, 7(21). DOI: 10.1126/sciadv.abd1705.
24. *Solms M.* (1998) Before and After Freud's Project. In R. M. Bilder and F.F. LeFever (eds) *Neuroscience of the Mind on the Centennial of Freud's Project for a Scientific Psychology*. New York: The New York Academy of Sciences.
25. *Solms M.* (2003) Do Unconscious Fantasies Really Exist? In R. Steiner (ed.) *Unconscious Fantasy*. London: Karnac.
26. *Solms M.* (2013) The Conscious Id. *Neuropsychoanalysis*, 15(1): 5–19.
27. *Solms M.* (2014) A Neuropsychoanalytical Approach to the Hard Problem of Consciousness. *Journal of Integrative Neuroscience* 13(2): 173–185.
28. *Solms M.* (2016) Empathy as Developmental Achievement: Beyond Embodied Simulation. In Jan De Vos and Ed Pluth. (eds) *Neuroscience and Critique: Exploring the Limits of the Neurological Turn*. Routledge: Taylor and Francis.
29. *Solms M.* (2019) The Hard Problem of Consciousness and the Free Energy Principle. *Frontiers in Psychology*, 30 January. DOI: doi.org/10.3389/fpsyg.2018.02714
30. *Solms M.* (2021) *The Hidden Spring. A Journey to the Source of Consciousness*. New York: W.W. Norton & Company.
31. *Solms M., Turnbull O.* (2002) *The Brain and the Inner World: An Introduction to the Neuroscience of Subjective Experience*. New York: Other Press.
32. *Solms M., Turnbull O.H.* (2011) What Is Neuropsychoanalysis? *Neuropsychoanalysis*, 13(2): 133–145.
33. *Tallis R.* (2013) *Aping Mankind. Neuromania, Darwinitis and the Misrepresentation of Humanity*. Cambridge: Cambridge University Press.
34. *Turnbull O., Solms M.* (2003) Memory, Amnesia and Intuition: A Neuropsychoanalytic Perspective. In V. Green (ed.) *Emotional Development in Psychoanalysis, Attachment Theory and Neuroscience: Creating Connections*. New York: Brunner-Routledge.
35. *Vidal F., Ortega F.* (2018) *Being Brains. Making the Cerebral Subject*. New York: Fordham University Press.
36. *Vos J. de, Pluth E.* (eds) (2016) *Neuroscience and Critique. Exploring the limits of the Neurological Turn*. East Sussex, New York, N.Y.: Routledge.
37. *Vul E., Harris Ch., Winkielman P.* (2009) Puzzlingly High Correlations in fMRI Studies of Emotion, Personality, and Social Cognition. *Perspectives on Psychological Science*, 4(3): 274–290.
38. *Yovell Y., Solms M., Fotopoulou A.* (2015) The Case for Neuropsychoanalysis: Why a Dialogue with Neuroscience Is Necessary but not Sufficient for Psychoanalysis. *The International Journal of Psychoanalysis* 96(6): 1515–1553.

Why I Am Not a Neuropsychoanalytic

D. A. Uzlaner

Uzlaner Dmitry Aleksandrovich, Senior Research Fellow at Russian Academy of National Economy and Public Administration and Moscow School of Social and Economic Sciences. Author of books: "Objective subjectivity: Psychoanalytic theory of the subject" (2020), "Jacques Lacan: Introduction" (2021) etc.

This article is devoted to a critical examination of neuropsychoanalysis as a project for the renewal of psychoanalysis. The author examines the context in which neuropsychoanalysis emerged, its promises of a radical reform of psychoanalysis, and the problems with these promises. The author then analyzes the solution to the "mind-body" problem proposed by neuropsychoanalysis. Finally, the last part of the paper deals with Mark Solms's latest book, summarizing his views to date. In conclusion, it is concluded that neuropsychoanalysis has, in its 20 years of existence, become yet another school within psychoanalysis. The arguments presented in the article continue a line of thought begun by the author earlier in his contribution "Conceptual Problems of Neuropsychoanalysis" (Uzlaner, 2020).

Keywords: neuropsychoanalysis, Marc Solms, conscious Id, dual-aspect monism, neuroskeptics.

ПСИХОАНАЛИТИЧЕСКИЕ ТЕОРИИ ТРАВМЫ

Коллективные травмы – личные преодоления. Памяти Татьяны Николаевны Пушкаревой

И. Ю. Романов

Романов Игорь Юрьевич – обучающий психоаналитик Украинского психоаналитического общества (стади-группы Международной психоаналитической ассоциации), психолог, кандидат философских наук, доцент кафедры теоретической и практической философии имени профессора И. Б. Шада философского факультета Харьковского национального университета имени В. Н. Каразина. Редактор и составитель сборника «Эра контрпереноса», редактор переводов книг М. Кляйн, Р. Хиншелвуда, Дж. Стайнера и др., руководитель Программы кляйнианских семинаров в Украине, проводимых при поддержке «Мелани Кляйн Траста».

Статья посвящена памяти украинского психоаналитика Т. Н. Пушкаревой и ее вкладу в исследование травматического опыта на индивидуальном и социальном уровне. Предлагается краткий очерк психоаналитических теорий травмы и трансгенерационной передачи травматического опыта. Исследуются трудности психоаналитической техники в работе с травмированными пациентами, и приводится клинический пример такой работы. Утверждается необходимость одновременного внимания к историческому опыту, воспроизведениям в переносе и к бессознательной фантазии. Особое внимание уделено необходимости анализа контрпереноса и разыгрываний в ситуации принадлежности аналитика и пациента общему социальному контексту. В связи с этим рассматриваются вклад психоанализа в понимание и преодоление исторических травм, концепция параноидной переработки скорби и условия социального осмысления травматического опыта, такие как отсутствие экзистенциальных угроз и угроз идентичности. Рассматриваются позитивные примеры осмысления общего травматического опыта и срывы этого процесса в современных Украине и России.

Ключевые слова: Т. Н. Пушкарева, травма, историческая травма, трансгенерационная передача, психоаналитическая теория травмы, социальные защиты и переработка травматического опыта, параноидная переработка скорби.

В этой статье, предваряющей публикации Т. Н. Пушкаревой и П. Фонды, мне бы хотелось поделиться некоторыми личными воспоминаниями о Татьяне и мыслями о тех темах, которые она затрагивает в представленной в этом номере журнала статье. Ее трагическая гибель в прошлом году оставила зияющую рану в украинском психоаналитическом сообществе и в сердцах всех, кто знал ее. Надеюсь, эта публикация станет скромной данью ее памяти.

Мы были знакомы с Татьяной более 20 лет, в течение которых более близкое общение сменялось периодами дистанции и движения собственными путями. Как и большинство психоаналитиков первого «призыва» (что, наверное, характерно для каждой страны), Татьяна была очень лично вовлечена в психоанализ, предана ему, пропускала через себя и имела свою собственную позицию по большинству важнейших вопросов его теории и философии. Не менее важным и, снова-таки, характерным для первого поколения аналитиков был широчайший культурный кругозор Татьяны, который охватывал музыку, поэзию, религию, живопись и многое другое. В сочетании с профессиональными познаниями в области психиатрии, психологии детского развития, общей медицины, психоанализа это делало ее человеком с богатым внутренним миром, часть которого была скрыта от глаз, а другая – щедро делилась с коллегами и учениками. Нет нужды скрывать, что всем нам, людям с долгим и трудным путем в психоанализ, не всегда легко было достигать согласия. Но всегда, когда удавалось, это приносило щедрые плоды (см., в частности, нашу совместную статью, – Романов, Пушкарева, 2000).

Так, в 2000 году совместными усилиями будущих украинских психоаналитиков нам удалось организовать в Киеве Восточноевропейскую конференцию «Как практиковать психоаналитическую терапию в периоды социальной нестабильности»¹. Именно там многие из нас (включая меня и Татьяну) договорились о начале своего психоаналитического обучения. И именно там я впервые услышал размышления Паоло Фонды о коллективных травмах, продолжение которых он предоставил для публикации в этом номере журнала в виде предисловия к статье Татьяны.

Союз Татьяны и Паоло был не только творческим, со временем он перерос в супружеский. Мне приятно и всякий раз неожиданно было слышать, что именно я познакомил этих счастливых вместе людей в 1998 году на конференции в Москве. Их благодарность лишней раз напоминает, что и хорошие дела часто совершаются «чем случайней, там вернее».

Далее я бы хотел обратиться к статье Татьяны, публикуемой в этом номере журнала, и затрагиваемым в ней темам. Для меня также очень важны идеи Паоло Фонды, которые, как мне кажется, стали важным источником размышлений Татьяны.

¹ Это была конференция Восточноевропейского комитета Европейской психоаналитической федерации, который позднее трансформировался в Психоаналитический институт для Восточной Европы им. Хан Гроен-Праккен (2000).

Прежде всего отмечу, что данная статья наилучшим образом подходит для мемориальной публикации. Татьяна начинает ее с очень личных воспоминаний, истории своей семьи, с темы влияния исторических травм на ее собственную жизнь. Затем она предлагает вниманию читателя фрагменты клинического материала, статистических исследований, исторические справки, теоретические обобщения, цитаты из воспоминаний и художественных произведений... Это разноголосие может поначалу сбивать читателя с толку, но, думаю, оно призвано показать многомерность как самого травматического опыта, так и попыток его ухватить, выразить и преодолеть. Следует иметь в виду, что статья писалась на английском языке и первоначально была представлена в виде доклада на конгрессе Международной психоаналитической ассоциации в 2019 году (*Pushkarova, 2020*). Так что представленная здесь версия – обратный перевод, любезно сделанный сыном Татьяны Сергеем Пушкаревым. Кроме того, статья содержит исторические и биографические справки, адресованные иностранному читателю. Мы посчитали неправильным что-либо менять в оригинальной версии статьи. Я сожалею, что, читая этот текст, читатель не сможет по достоинству оценить литературный стиль Татьяны. Однако, думаю, это с лихвой компенсируется содержанием – как научным, так и, повторюсь, очень личным.

Травмы: индивидуальные, коллективные, общие

Ниже я остановлюсь на нескольких темах из статей Т. Н. Пушкаревой и П. Фонды. Это: индивидуальные проявления трансгенерационных травм и технические вызовы в работе с ними; трудности теории трансгенерационной передачи травматического опыта; социальные последствия травм прошлого, защиты от них и способы преодоления.

Известно, что психоанализ начинался как теория травматического происхождения психических расстройств, в рамках которой появилась большая часть технических и теоретических понятий, характеризующих динамический подход к психике: «свободные ассоциации», «сопротивление», «защита», «перенос» и даже «психоанализ». Однако в конце 1890-х годов Фрейд предпринял глобальный пересмотр своей концепции, выдвинув на первый план внутренние конфликты, бессознательные желания и влечения, бессознательные фантазии. Вместе они образовывали ту самую психическую реальность, которая, по мысли Фрейда, определяла нормальное или патологическое психическое развитие. Впервые в развернутом виде этот новый взгляд на психику был сформулирован в эпохальном труде «Толкование сновидений» (1899). Эти нововведения отодвинули травму на второй план (в чем Фрейд не переставали упрекать разные авторы, от Ш. Ференци до Дж. Мэссона, – *Masson, 1984*). Однако произошло это ненадолго, и в 1920-е годы Фрейд снова обращается к исследованию травматического опыта, на сей раз – в поисках решения загадки его навязчивого повторения (Фрейд, 1920).

Это более позднее обращение Фрейда к травматическому опыту, как и разработки других аналитиков, происходило на основе уже сформированного представления о психической реальности, через призму которой преломляются все внешние воздействия. Как отмечает Х. Вайсс: «Психоанализ, – превосходя в этом любую другую область теоретического знания, – никогда не рассматривал травматические переживания как всего лишь последствие внешних событий, но осмысливал их как *взаимодействие внутренней и внешней реальностей*» (Weiss, p. 22). Накопленное понимание движущих сил и механизмов психической жизни позволяло по-новому взглянуть на природу травматического опыта². Отмечу лишь несколько новаций, важных в контексте данной статьи. Заново обращаясь к исследованию травмы, Фрейд вводит *различие между сигнальной и автоматической тревогой*. Первая – сообщает об опасности, давая возможность Эго подготовиться к ней. Вторая – включается в результате того, что опасность застаёт Эго врасплох и работает как испорченная пожарная сигнализация. В этом месте Фрейд вводит Эго в уравнение травматического опыта: *травма травматична в соотношении со способностью Эго справиться с ней*. В этом же контексте появляется и понятие беспомощности, определяющее последующие попытки – иногда отчаянные – взять травматическую ситуацию под контроль. Фрейд, как и другие аналитики, не переставал обращать внимание на то, что *опасности*, угрожающие психической стабильности, исходят как от внешнего мира, так и *изнутри, от базовых человеческих влечений*. Травматичными оказываются «горестные встречи» (как назвал их А. Грин; цит. по: Жанен, 1995), фантазии и реальности: эдипальные желания встречаются с сексуальным злоупотреблением, агрессивные импульсы – со смертью и насилием и т. д. Одним из последствий становится *страх перед психической реальностью*, желаниями и фантазиями, попытки их контролировать и следующее за этим уплощение душевной жизни (Garland, 1998; Britton, 2015).

Когда мы размышляем над коллективным травматическим опытом, таким как война или репрессии, провести границу между индивидуальным и социальным измерениями практически невозможно. Характерно, что новое обращение Фрейда к теме травмы происходит в годы Первой мировой войны и вскоре после нее. Как пишет Фрейд, война разрывает наш договор со смертью, разрушает иллюзию, что умирают другие (Фрейд, 1915). Общими становятся как уязвимость, так и защиты от нее. *Регрессия групп к параноидно-шизоидному функционированию*, с характерным для него расщеплением на «своих» и «чужих», с идеализацией одних и дегуманизацией других – один из весьма заметных механизмов (Фонда, 2000; Фонда, 2017). Использование для его поддержания *пропаганды*, перевознящей агрессию и жертвенность, маниакально отрицающей вину, возгоняющей параноидные тревоги (Money-Kyrle, 1941) – еще один заметный признак. Все это, как и многое другое, можно отнести к категории

² Хотя при обращении Фрейда и других аналитиков к травматическому опыту происходит и обратный процесс – переосмысления теорий психики в свете этих исследований (Май, 2017).

«социальных защит и защитных систем», впервые подробно описанных Э. Джаксом (*Jaques, 1955*). Они образуют некую оболочку, оберегающую индивидов как от внешних травматических воздействий, так и от погружения во внутренние психотические тревоги – страхи преследования, распада, преследующую или депрессивную вину.

Поскольку такие защитные стратегии препятствуют индивидуальной и коллективной переработке травматического опыта и сопутствующих ему переживаний, эта задача зачастую передается следующим поколениям. Не факт, что они смогут с ней справиться, а не унаследуют скорее привычные способы избавляться от боли, вины и тревоги – именно в этом контексте Ф. Форнари писал, что зачастую новая война начинается из-за неспособности общества вынести груз вины за войну предыдущую (*Fornari, 1975, p. 165*)³. Однако надежда на это заставляет группы надеяться на контейнирование следующим поколением – процесс, напоминающий использование ребенка как контейнера для тревог матери, названный Г. Розенфельдом «осмотическим давлением», а Дж. Уильямс – «омега-функцией» (*Rosenfeld, 1987; Williams, 1997*). Именно так многие авторы объясняют феномен трансгенерационной передачи травматического опыта.

Некоторое время назад на страницах журнала *Psychoanalytic Quarterly* разразилась дискуссия о концепции трансгенерационной передачи травматического опыта в целом и, в частности, опыта выживших жертв Холокоста (*Gomolin, 2020a; Gomolin, 2020b; Kogan, 2019*). Американский психоаналитик Р. П. Гомолин изучила 55 отчетов о клинических случаях, подтверждающих, по мнению авторов, концепцию трансгенерационной передачи опыта жертв Холокоста, а также рассмотрела историю возникновения и распространения данной психоаналитической концепции. Ее выводы звучали довольно неутешительно: «В какой-то момент в изучении этих работ я стала чувствовать, что пациенты были пойманы в рамки представлений и убеждений клиницистов, которые их лечили. Когда дети выживших представляли проблемы, связанные с агрессией и пассивностью, они всегда были связаны с *интернализацией нацистского агрессора*. Депрессия всегда была связана с *неспособностью скорбеть*, а ослабление Эго всегда было следствием *непознаваемости* Холокоста. Мне казалось маловероятным, что связь между каким-либо данным набором симптомов и травмой может быть так четко сформулирована. Также не казалось вероятным, что определенный набор исторических интерпретаций мог бы освободить этих пациентов от устойчивых симптомов, преследовавших их в жизни, как предполагали многие авторы.

Помня о том, что одно из центральных предположений этой теории заключается в том, что *Холокост непознаваем*, поразительно, что в стольких статьях теоретики заявляют о знании интимных психических процессов,

³ Н. Эппле описывает результат отказа общества от осмысления болезненного прошлого как превращение лозунга «Никогда снова» в свою противоположность «Никогда/Снова» (Эппле, 2020, с. 19).

которые, по их собственному признанию, недоступны никому. <...> Теория интергенерационной передачи переносит прошлое в настоящее и будущее, создавая значения (через симптомы), которые будут продолжать выходить за пределы времени» (Gomolin, 2020b, p. 485–486).

В работах Гомолин поднимается важный вопрос о механизмах трансгенерационной передачи, об участии в них макро- и микросоциальных процессов. Более или менее разделяемая точка зрения заключается в том, что «повреждение оставляет *постоянные следы* или *молчащие зоны забвения* в психике» (Weiss, 2020, p. 235). Но как быть с ситуациями, когда травма не забыта, а напротив, постоянно вспоминается? Всякое ли говорение о травме способствует переработке травматического опыта? В дискуссии вокруг работ Гомолин были затронуты фундаментальные вопросы – технические, теоретические, а также те, что выходят далеко за пределы психоанализа. Насколько важно аналитику в работе с травмированными пациентами оставлять работу в текущем моменте переносных отношений ради реконструкции индивидуальной – а в случае трансгенерационной передачи и коллективной – истории? Насколько социальный контекст – например, размышления о трагедии Холокоста, – может заужать клиническое видение аналитика, а насколько, напротив, является необходимым расширением, социальным контейнером, без которого осмысление индивидуального травматического опыта всегда будет оставаться неполным? Гомолин не отрицает сам факт трансгенерационной передачи травмы, но демонстрирует, насколько коллективные формы защиты от нее могут оказывать ограничивающее влияние на клиническое мышление. Одной из таких защит она считает формирование коллективной идентичности на основе т. н. «*избранной травмы*». В. Волкан, автор данного термина, пишет: «...[Я] полагаю, что большая группа, как и индивид, совершает, можно сказать, бессознательные "выборы". Большие группы могут переносить любое количество травм в своей истории, но лишь некоторые из этих травм продолжают жить десятилетиями или веками. Лидеры большой группы, рассказчики и поэты "мифологизируют" истории, связанные с травматическим событием предков, драматически распределяя роли героев и злодеев, чтобы история стала более возвышенной» (Волкан).

Вряд ли на эти вопросы существуют простые ответы. Однако я вернусь к их обсуждению после нескольких примеров из социальной жизни и клинической работы.

Клинический пример

В каком материале и каким образом мы можем заметить влияние травм предыдущих поколений на наших пациентов? И как мы можем с этим обращаться?

Мне бы хотелось поразмышлять над этими вопросами, опираясь на один клинический пример из собственной работы. Пациент, которого я назову О, в возрасте за 40, в ходе длительного анализа жаловался на тяжелые депрессии, сопровождавшиеся ощущением чего-то мертвого внутри

и вокруг него. В одном из сновидений О увидел женщину, которой подали блюдо, приготовленное из ее убитого ребенка. Его ассоциация была такой: нет большей трагедии, невозможно представить ничего более непоправимого. Дальнейшие ассоциации вели к теме Голодомора, жертвами которого были отец О и его семья, и к истории матери, которая не страдала от голода, но рано потеряла свою мать и часто вспоминала образ ее мертвого тела. Мать пациента была довольно успешным, но очень тревожным человеком, часто пугавшим О рассказами о потере своей матери и других, не менее драматичных утратах членов семьи. Всю жизнь О страдал от ужасных сепарационных тревог, которые переживались им конкретно, как отрывание кусков тела. Параллельно с этим он часто боялся вторжения объектов – наблюдения, воровства, навязывания, – будучи при этом довольно психологически вторгающимся человеком для своих близких. В одном из первых сновидений в анализе в рот О проникал огромный сосок женщины, его старшей коллеги.

Что можно сказать об этом материале (который я, конечно же, подаю весьма сокращенно)? Очевидно, что симптомы, фантазии, сновидения, черты характера пациента не являются слепком истории его родителей или событий, с ними приключившихся. Они – результат сгущений и искажений, проективно окрашены детскими тревогами и фантазиями. Я понимаю тему вторжений как детское переживание пациентом себя как контейнера для проекций непереработанного травматического опыта родителей, прежде всего матери. Как может ответить на это детская психика? В случае О – ответным изгнанием, постоянным использованием механизма проективной идентификации вторгающегося типа. С этой точки зрения поедание ребенка во сне – комбинированный образ. Он соединяет «каннибалистический» импульс ребенка (по Фрейду и Абрахаму), страх вторжения мертвого объекта и – образы, пришедшие из семейной и национальной истории, мифологии, кинематографа и т. д. Мертвые части себя и своих объектов, переживаемые вполне конкретным образом внутри тела и психики пациента, требуют внешних объектов для их изгнания, в идеальном случае – контейнирования, но всегда – для оживления и хотя бы частичного восстановления. И это делает О столь нуждающимся в объектах, часто неудовлетворенным, отчасти спутанным с ними, и всегда – с мучительной невозможностью расставаться.

На более продвинутой стадии анализа на первый план вышли протестные импульсы О, стремление к автономии, борьбе за справедливость (с трудом и постепенно отличаемую от зависти) и сопровождающие их стыд и вина. Последние часто ассоциировались им с судьбой отца – сына репрессированного врага народа, подвергавшегося остракизму со стороны взрослых и сверстников, но позднее упорно боровшегося за реабилитацию своего отца. Идентификации с пристыженным и напуганным отцом и с дедом в застенках НКВД возникали в сновидениях, фантазиях и весьма конкретных физических симптомах пациента, а со временем сменились пронзительным сочувствием к отцу и деду – преходящими и частичными идентификациями. На этом этапе О захотелось восстановить

в деталях и рассказать другим историю своей семьи. Но также она постоянно рассказывалась/разыгрывалась в переносе, где привычное затопление меня историями о смерти и мучениях сменялось попытками защитить и меня, и свои внутренние объекты. Каждый шаг в развитии – которое в этот период отчетливо наблюдалось в личной и профессиональной жизни О – сопровождался страхами «позорного столба» и «каменного мешка», катастрофической неспособности защитить и защититься.

Важно отметить значение, которое имела на этом этапе анализа О «починка способности к репарации» (Weiss, 2020). Последняя все больше смещалась от маниакальных форм к более бережным и трудным. Интересно, что сама способность к репарации стала восприниматься О как дар родителей, оказавшихся способными преодолеть гораздо более тяжелые жизненные обстоятельства, чем выпали на его долю. В этом процессе происходили сбои и восстановления: например, О видел сон, в котором делает что-то руками вместе со своей коллегой, но совместная работа соскальзывает к чему-то сексуальному; в этот момент сна появляюсь я и мешаю происходящему. Мое появление во сне, как и мои интерпретации на сессии, О с легкостью воспринимал как обнаружение в нем неисправимых дефектов, одновременно с требованием исправить их ради меня. Интерпретации, касающиеся трансгенерационного происхождения этих переживаний – например, как исходящего от матери требования маниакально «вылечить» ее депрессию, – легко возникали в моей голове. Но я считал важным до поры до времени «придерживать» их – как минимум до той поры, пока ситуация не будет в полной мере прожита и понята в переносе. Уход от этой работы казался мне не только защитным контрпереносным избеганием, но и предложением О еще одной «поломанной» формы репарации – через легко принимаемый исторический нарратив. Реакции О подтверждали, что это ведет лишь к отщеплению катастрофических переживаний и фантазий об объектных отношениях

Обсуждение клинического материала

Стоит чуть более подробно рассмотреть вопрос о теоретических и технических вызовах, которые возникают у нас при столкновении с такого рода историческим материалом пациента. А также – при его возникновении в наших контрпереносных мыслях, чувствах и теоретизациях. Не уходим ли мы от непосредственности наших отношений с пациентом, увлекаясь его историей и даже праисторией (об этой опасности не переставала предупреждать Б. Джозеф, а сегодня напоминает М. Фельдман, – *Joseph, 1975; Feldman, 2007*)? С другой стороны, не грозит ли сосредоточенность на текущем моменте отщеплением прошлого и забвением памяти (о чем настойчиво предупреждает В. Болебер и на что многократно указывал Г. Этчегоен, – *Bohleber, 2018; Etchegoen, 1982*)? Разные авторы дают противоположные ответы на этот вопрос (Пик, 2017; Болебер, 2007). Мне эта дихотомия кажется особенно искусственной именно в применении к травматическому опыту. Вайсс пишет: «Поскольку травма не знает ни времени, ни места, она повсюду

и нигде. Она захлестывает настоящее прошлым, которое никогда не проходит, и не имеет будущего, поскольку является бесконечным повторением одного и того же» (Weiss, 2020, p. 21).

Конкретное решение в каждом индивидуальном случае всегда будет сложным и неоднозначным выбором. Память является активным процессом, психической деятельностью, тесно связанной с мышлением, прогнозированием, воображением. Она постоянно соотносит прошлое с настоящим и будущим, и то, что может дать психоанализ, – это не точное «восстановление прошлого» и не его «забвение», но оживление работы памяти вместе с работой скорби⁴. В конце концов, что-то подобное имел в виду Фрейд, утверждая, что анализ заменяет воспроизведение воспоминанием. Я бы добавил, что он заменяет искаженное воспроизведение искаженных воспоминаний более ясной, хотя и нестатичной, картиной прошлого. И – готовностью к более открытому и непредвзятому восприятию настоящего.

Как достигать этого технически, вопрос «тактики и такта» (пользуясь удачным выражением Д. Мельцера). Часто в моей работе с О на первом плане был анализ разыгрываемых им паттернов отношений: вторжений и защит от них, эвакуации поврежденных объектов, страха и возбуждения агрессии и т. д. Когда эта работа удавалась, О чувствовал огромное облегчение, ощутимые сдвиги в своем состоянии – говорил, что я почти физически «держал в руках его душу». В другие моменты мы погружались в мир его фантазий, в третьи – пытались восстановить историю, и зачастую рассказ об истории и праистории был единственным способом О сообщить о том, что происходит в его психике. Исследование повторений травматического опыта в переносе чрезвычайно важно потому, что такое повторение – его сущностная черта. Оно имеет множество объяснений: действие влечения смерти (к чему пришел Фрейд), принцип тождества и избегание неожиданного (Фрейд, Фельдман), взятие ситуации под контроль, избегание беспомощности (Фрейд, Бибринг), проекция невыносимых переживаний и дистанцирование от них (Фрейд, Кляйн)... Но еще и «удовольствие от повторения плохого обращения», как назвала это И. Бренман Пик (Пик, 2017), что в случае О было особенно важно отличать от поиска контейнирования и надежды на него.

В обсуждении статьи И. Коган об анализе пациентки со следами трансгенерационной передачи травматического опыта Ч. Бреннер и А. Ферро обсуждают клинические и технические трудности такой работы (Kogan, 2003; Brenner, 2003; Ferro, 2003). Оба автора подчеркивают опасности чрезмерного увлечения теорией трансгенерационной передачи, которая – как, отметим, и всякая предубежденность аналитика – может препятствовать более непредвзятому исследованию психической жизни пациента. Отмечая безусловный профессионализм и успешность работы Коган,

⁴ В курсах общей психологии и психологии памяти в мои студенческие годы разговор всегда начинался с определения: память – это психическая деятельность, состоящая из процессов запоминания и забывания...

они тем не менее предлагают свои варианты технических решений. С опорой на эго-психологическую модель психического функционирования Бреннер указывает на необходимость анализа дериватов сексуальных и деструктивных влечений, защит и компромиссных образований, которые не перестают определять патологию пациента, несмотря на пережитый им травматический опыт. Ферро использует собственную модель, основанную на идеях У. Биона и теории поля, в которой важнейшим элементом техники является совместное конструирование нарратива в каждой сессии и анализе в целом. Этой цели лучше всего служат не исторические реконструкции, к которым часто прибегает Коган, а «ненасыщенные интерпретации». Интересно видеть, как из этих точек зрения вырастают разные оценки и рекомендации в отношении одной интервенции Коган – прямого ответа на вопрос пациентки о комнатном растении в кабинете: почему оно сегодня выглядит большим? Коган полагает, что пациентка с трансгенерационным травматическим опытом, а также с опытом невозможности его обсуждать не доверяет своим чувствам и нуждается в подтверждении. Что аналитик и делает, говоря пациентке, что в ее кабинете появилось другое растение. Бреннер полагает такой ответ «утешением» и пишет о необходимости аналитически исследовать происхождение такого недоверия пациентки своим чувствам, ее образа матери, отрицающей восприятия ребенка и т. д. Ферро, напротив, находит данный ответ Коган более полезным, чем ее предшествующие интерпретации в контексте трансгенерационной травмы. Он в большей мере способствует созданию общего поля, в котором могут появиться новые репрезентации, в том числе и травматического опыта.

Думая о своей работе с О, я понял, что могу вспомнить интервенции любого из предложенных в дискуссии типов. Выбор зависел скорее от моего понимания текущей ситуации и возможностей пациента, чем от концептуальных предпочтений. Внутренние и внешние факторы, настоящее, история и праистория переплетаются в жизни пациентов, и в более или менее успешном анализе для всего этого должно быть найдено место. В отношении травмы это тем более верно. Все авторы, пишущие о пациентах, переживших тот или иной травматический опыт, отмечают проблему трудности его репрезентации. Иногда это означает умалчивание, но иногда пациент может обладать репрезентациями, пришедшими из семьи, общества или от аналитика, которые тем не менее не наполнены для него личностным смыслом. В анализе этот смысл может быть обнаружен, но вряд ли успех этого предприятия так уж сильно зависит от того, что конкретно сказал аналитик в ответ на то, что конкретно сказал пациент. Думаю, гораздо важнее то, что М. Кляйн назвала «аналитической установкой» (Стайнер, Кляйн, 2021). Ее поддержание, а также возвращение к ней из неизбежных контрпереносных разыгрываний (в том числе ретравматизирующих) являются фундаментальным фактором эффективности психоаналитической работы. И поскольку это так, общая история и социальный контекст, к которому принадлежат оба участка аналитического процесса, приобретают особое значение при столкновении с историческими травмами в наших кабинетах.

Наблюдения за социальной динамикой

Как я уже написал выше, в изучении влияния коллективного травматического опыта на индивида невозможно строго различить индивидуальную и социальную динамику. Способы переживания травматического опыта, его мемориализации, вырабатываемые социальные защиты и способы переработки – все это влияет на общество в целом, на отдельные группы и подгруппы, на индивидов. Исследования исторических и коллективных травм сегодня складываются в сложное междисциплинарное направление, в рамках которого сотрудничают историки, социологи, психологи, психоаналитики и т. д. (Травма ... , 2009; Карут, 2017; *Leo*, 2015; *Wale*, 2020). Объектами изучения становятся способы преодоления травматического прошлого в разных обществах (Кениг, 2012; Эппле, 2020; Лезина, 2021), «политики памяти» (Касьянов, 2010; Методологические ... , 2018; Политика ... , 2020) и «эстетика памяти» (*Sontag*, 2013), формирование и подрыв исторических нарративов (Рикер, 2004), следы исторических травм в современности (*Volkan*, 2002; Подорога, 2017) и многое другое. Влияние психоаналитических концептуализаций на эти исследования ощутимо, хотя и не всегда очевидно. Собственно психоаналитические работы касались разных аспектов темы, среди которых я бы выделил: посттравматическое состояние общества, социальные механизмы защиты и переработки травматического опыта; социальные реакции на текущие травмы; формирование групповой идентичности в тени «избранной травмы». И конечно, важнейшей темой остается влияние социального контекста на возможности и трудности преодоления травматического опыта индивидом (Капур, 2019).

В своем обсуждении доклада А. Вучо «По ту сторону бомб и санкций» П. Фонда использует понятие «параноидной переработки скорби», введенное в оборот Ф. Форнари в книге «Психоанализ войны» (им также пользуется в своей статье Т. Н. Пушкарева) (Фонда, 2000; *Fornari*, 1975, р. XVIII). Оно описывает попытки справиться с болью вины посредством проекции – «виноваты другие» – и по сути является именно тем механизмом, который питает войну. Применяя эту концепцию к описанию переработки обществом травматического опыта, П. Фонда пишет: «Если упор делается на слове "они", может показаться, что нацисты, фашисты, коммунисты и т. д. были инопланетянами, которые прилетели из космоса и туда же потом скрылись. Верно, что "мы" не сотрудничали и не соглашались с "ними". Но если все мы гордимся поэтами, учеными и героями своей нации, так же точно мы должны делить стыд и вину за "наших" преступников, при этом правильно отличая их роль от нашей» (Фонда, 2000). Кажется очевидным, что на определенных этапах, при чрезмерной интенсивности травматического опыта такого рода расщепления и проекции неизбежны. Кто-то даже мог бы назвать их вслед за М. Кляйн «нормальным расщеплением» – нормальным для хрупкого Эго или коллективной идентичности и для чрезмерного уровня психической боли. Проекция собственной деструктивности во внешние объекты призвана защитить хорошие внутренние объекты – в этом, как отмечает Форнари,

заключается защитный и внутренне «обязывающий» характер войны как таковой. Однако, затянувшись, такой процесс все больше обнаруживает свою патологическую деструктивную изнанку. Форнари отмечает: «Если война основана на параноидной переработке скорби, то антивоенный процесс кажется тесно связанным с ее аутентичной переработкой, при которой истоки скорби прослеживаются вплоть до ощущения, что мы сами суть причина разрушения наших объектов любви» (Fornari, 1975, p. 189). Несколько раньше и более прямолинейно выразил эту мысль Э. Гловер: «Если бы психолог был вынужден кристаллизовать в одной формулировке опыт прикладной индивидуальной психологии, чтобы одной фразой обозначить панацею, которую его наука может предложить охваченным войной видам, такая фраза, возможно, приняла бы форму новой шестой заповеди: *знай свой собственный (бессознательный) садизм*» (Glover, 1933, p. 46; курсив автора). Наверное, важным дополнением было бы: *знай свою меру вины и ответственности*.

Что может значить упомянутая Форнари «аутентичная переработка»? При каких условиях она возможна и что, напротив, ей мешает? Фонда многократно подчеркивает невозможность выполнить такую работу досрочно. В своем предисловии к публикации Пушкаревой он пишет: «... [Б]ольшим группам, таким как народы, необходимо выждать подходящее время, чтобы появилась возможность раскрывать ужасы собственной истории. <...> Множеству европейских народов потребовались десятилетия для того, чтобы выявить во всем эмоциональном измерении невыносимую боль, связанную с пережитыми травмами» (Фонда, 2000). Вот как пишет о том же Х. Вайсс: «Фундаментальный вопрос здесь – это *проблема возвращения истории и памяти*. <...> Однако чувствам вины необходимо место, где их можно контейнировать и таким образом делать более выносимыми. Но самое главное, чтобы их проработать, нужно *время*» (Weiss, 2020, p. 38). Но можно поставить вопрос: *сколько времени?* Как определить, что разговор об исторических травмах, вине и боли на зрел и что для него также есть *место*? Какого рода разговор это может быть? И как не *упустить* время?

Российский историк Н. Эппле в книге «Неудобное прошлое» описывает опыт различных стран в осмыслении болезненного прошлого (Эппле, 2020). Этот опыт, по его мнению, никогда не бывает простым и линейным. Приводя пример эвенкской легенды о возвращающихся призраках убитых, он отмечает: «Непроработанное прошлое создает разрывы в социальной ткани, готовых механизмов уврачевания которых не существует» (Эппле, 2020, с. 113). Наиболее изученным и в чем-то «модельным» может выглядеть опыт послевоенной Германии, но и тут не обходилось без волнообразных подъемов и спадов в признании болезненных моментов собственной истории (Кениг, 2012). Однако немецкая ситуация уникальна тем, что период власти национал-социализма был сравнительно

недолог, его разрушительные последствия очевидны, а признанию ответственности помогло внешнее юридическое обвинение⁵. Если же говорить о государствах, образовавшихся после распада СССР, то здесь можно заметить несколько тенденций в «политике памяти». Первая, иллюстрируемая Эппле на примере России, заключается в сворачивании осмысления болезненного прошлого и фальшивом «замирении» противоборствующих сторон и противоречащих интерпретациях (Андреевский флаг, сталинский гимн и т. д.), в идее величия державы и ее истории. Думаю, как раз это решение Форнари и Фонда называют маниакальным: «Никто не виноват, пора перевернуть страницу». Вторая, легко принимаемая в Украине и некоторых других странах, опирается на антиколониальную риторику: «Мы были поработаны и теперь освобождаемся». Несложно увидеть в этом признаки описанной выше параноидной переработки: «Виноваты другие». «Войны памяти», происходящие прямо сейчас вокруг мемориала «Бабий Яр» и Музея Голодомора, демонстрируют, насколько острым может быть противостояние в поиске этих самых «других» (Касьянов, 2021а; Касьянов, 2021б). Проблемы выглядят тем более сложными, что привилегированность позиции жертвы сегодня – общемировая тенденция (Романов, 2021). Третья особенность, более или менее общая для всех, это формирование идентичности на основании «избранных травм». В этом процессе очень заметен эффект фрейдовского последствия (*Nachträglichkeit, apres-coup*), когда травматичность травматического события – войны, революции, распада СССР и т. д. – формируется или как минимум усиливается рекурсивными возвратами в прошлое ради желаемого будущего (Кафка, 2007). Сколько бы ни возражали историки против политического использования прошлого, в этом процессе оно неизбежно.

Можно ли что-то противопоставить этим защитным уклонениям от осмысления травматического опыта, от осознания меры собственной ответственности – если не за преступления прошлого, то за умолчание и повторение? Каковы условия возможности такого разговора о прошлом и с прошлым? Мне приходят на ум два проекта, которые осуществлялись в Украине совсем недавно, но сейчас кажутся невозможными. Первый – документальный фильм «Три истории Галичины» режиссеров Сары Фарат и Ольги Онищенко, рассказывающий три разные, очень личные истории времен Второй мировой войны: польскую, украинскую и еврейскую (см. ссылку в конце статьи). Истории эти не только разнятся между собой, но парадоксальны каждая в себе: женщина из УПА, освобожденная при помощи сотрудника КГБ; еврейская семья, спасенная

⁵ Интересно, что некоторые психоаналитики, такие как Р. Мани-Керл и Ф. Форнари, и философы, как К. Ясперс, опасались, что юридическое оформление «немецкой вины» затруднит процесс принятия моральной ответственности, вызовет обратную реакцию отрицания и «параноидной переработки», а также помешает осознанию вклада в трагедию Второй мировой войны людей и государств, не осужденных трибуналом. Однако, как показала история, эти опасения скорее не оправдались.

украинской женщиной, а затем помогавшая ее сыну, бывшему полицаяу; польский священник, восстанавливающий вместе с украинцами польские кладбища на Волыни... Важно, что авторы не ограничились показом фильма, а провели серию его обсуждений на разных площадках и в разных местах Украины, создали интернет-платформу и т. д.

Другим проектом, выполняющим сходную задачу, был проект интернет-издания «Украинская правда» «1939–1945. Неписаная история. Расскажите, как ваша семья пережила Вторую мировую» (см. ссылку в конце статьи). В его рамках свидетели и потомки делились личными и семейными историями об опыте войны, очень разным для разных регионов Украины, но одинаково трагичном. Можно было заметить, что при всех различиях истории и ее интерпретаций личностный уровень коммуникации вызывает гораздо больше сочувствия, понимания, готовности идентифицироваться с чужими судьбами. Кроме того, поскольку он никогда не бывает настолько однозначным, как того требуют идеологические курсы, его довольно трудно загнать в цели политической пропаганды.

К сожалению, сегодня в Украине трудно найти подобные инициативы. И это вполне понятно. В ситуации *экзистенциальной угрозы* рефлексия и диалог невозможны. В этом, на мой взгляд, содержится один из важнейших ответов на заочный вопрос, который я адресовал П. Фонде и Х. Вайссу: сколько времени нужно, чтобы начать осмысление болезненного прошлого, и как определить, что уже пора? Один из ответов: нужно время (и работа), чтобы перестала существовать экзистенциальная угроза обществу или группе. Но не менее, а может быть, и более важно, чтобы не была *чрезмерной угрозой идентичности*. В современном Израиле, где угроза войны или террористических атак ощущается постоянно, несмотря на это можно найти впечатляющие примеры диалога и осмысления болезненного прошлого и настоящего – по-разному болезненного для разных сторон (Gampel, 2001; Gampel, 2015; Hadar, 2009; Frosh, 2009). В чем-то вопрос о своевременности напоминает условия для перехода от параноидно-шизоидной к депрессивной позиции по Кляйн: должен быть накоплен позитивный опыт заботы и смягчения тревог окружением, и должно развиться достаточно сильное Эго, способное накапливать позитивный опыт и интегрировать его с негативным. До выполнения этих условий расщепление является нормальным механизмом, после – патологично и мешает здоровому развитию. В ситуации групповых и социальных процессов эти условия дополняются *требованием сохранения идентичности*, утрата которой иногда выглядит более страшной, чем смерть.

Это размышление подводит меня к еще одному вопросу – о «месте» осмысления невыносимого прошлого. Х. Вайсс называет это место «Супер-Эго», имея в виду, что моральное, но не морализирующее суждение, «нормальное» Супер-Эго, способное не только карать, но и миловать, может контейнировать болезненный опыт и вернуть Эго самоуважение (Weiss, 2020, p. 41). Здесь возникает сложный вопрос, одновременно терминологический и концептуальный. Если мы связываем любую вину с Супер-Эго, мы, конечно, должны различать здоровую и патологическую его ипостаси. Но если мы, вслед за Кляйн, полагаем разделение на плохой

и хороший объект, плохой и хороший опыт, плохие и хорошие действия фундаментально важным шагом нормального развития, то, вслед за Х. Сигал, мы можем думать, что их различие – функция скорее Эго, чем Супер-Эго (Segal, 2007, p. 233). Конечно, в общественных дискуссиях вопрос вины и ответственности чрезвычайно важен. Однако, если мы говорим о мыслительной и эмоциональной переработке травматического опыта, мы должны сместить фокус своего внимания с обвинения к моральной и даже метафизической вменяемости, к естественной морали от морализации. А это, как полагал К. Ясперс, возможно в атмосфере дружеской беседы, а не морализаторских суждений Супер-Эго (Ясперс, 1999).

В уже упомянутой книге Н. Эппле отмечает, что успешные продвижения по пути осмысления тяжелого прошлого происходят не в рамках сугубо морального дискурса, а «всегда вплетены в политическую и экономическую прагматику» (Эппле, 2020, с. 17). Думаю, это объясняется тем, что любое Супер-Эго всегда обладает потенциалом превращения в «Эго деструктивное» и потому Эго требуется дополнительный бонус за трудную работу по осмыслению травматического опыта и подчинение моральным суждениям.

П. Фонда пишет: «Мы можем продолжать жить в своих домах, потому что хороним наших дорогих мертвецов в специально отведенных местах – на кладбищах. У каждой нации и у всего человечества должны быть специальные места в памяти, чтобы хоронить ужасы войны и совершенные преступления и время от времени возвращаться к ним, чтобы их прорабатывать – со временем это становится посильным – и, отдав должное скорби, включать их в свой образ. Только так можно сохранить в себе истинную человечность. Возможно, мы откроем, испытав катарсис, что пространство стыда и боли – это та почва, на которой может произойти настоящая встреча отдельных людей и групп и где можно установить глубокие и искренние взаимоотношения, которые позволят нам действительно жить вместе, а не просто терпеть друг друга» (Фонда, 2000). Эти слова кажутся мне точным описанием «места», в котором может происходить контейнирование травматического опыта. Единственное, что я хотел бы добавить, это мысль об опасности как преждевременного, так и запоздального обращения к этим «местам памяти». Думаю, это также имеет в виду и П. Фонда, когда пишет в предисловии к публикации Т. Н. Пушкаревой о «замороженных контейнерах».

Заключение

Столкновение с травматическим опытом всегда было вызовом для психоаналитической теории. И всегда остается вызовом психоаналитической технике. Это особенно верно для ситуаций коллективных травм, общих для пациента и аналитика, помещающих их в единый исторический и социальный контекст. В этом процессе участники аналитического процесса могут разделять общие защиты от травматического опыта, в чем таится опасность, но могут и приходиться к более полному пониманию как своей предопределенности болезненным прошлым, так и возможностей, пусть

и всегда ограниченных, с этим прошлым расставаться. В этом заключена надежда.

Основной вывод данной статьи, как и работ П. Фонды и Т. Н. Пушкаревой, заключается в том, что мы, аналитики, не можем считать себя свободными от травм общества, частью которого являемся. К этой ситуации в высшей степени применима максима У. Биона о необходимости для аналитика «мыслить под огнем». Наше аналитическое мышление может повреждаться «радиоактивной идентификацией» с травматическими переживаниями (*Gampel*, 2001, р. 149–150), или же мы можем занять позицию «сурового мужика», неуязвимого перед их лицом (*Капур*, 2019), – плохих возможностей довольно много. Но есть и хорошие. В клинической работе они возникают благодаря пристальному вниманию к контрпереносу, его разыгрываниям, к слепым пятнам и ложным очевидностям в нашем восприятии пациента. Но мы не живем исключительно в наших кабинетах. Осмысление травматического прошлого – задача всего общества и прежде всего интеллектуалов, которые понимают его воздействие на индивидов и группы. В этом смысле аналитики способны включиться в более широкие дискуссии с участием историков, философов, социологов и т. д., как это делали наши предшественники и продолжают делать современники. Нашим преимуществом является то, что мы знаем не только нечто о патологическом воздействии травм, но и о возможностях разговора, который их лечит. Более того, общие травмы – исторические и прямо сейчас происходящие – делают молчание «настоящим преступлением» (*Segal*, 1987). *Общественная* польза такой активности аналитиков сегодня убедительно демонстрируется некоторыми историками (*Shapira*, 2013). Но существует гораздо более убедительное доказательство *клинической* пользы участия психоаналитика в общем осмыслении травматического опыта – проработка контрпереноса, восстановление аналитической позиции открытости и участвующего понимания.

ИСТОЧНИКИ

1. Список электронных публикаций психоаналитических работ о травме: <https://bit.ly/3to4Vx1>
2. «Три истории Галичины»: <https://www.youtube.com/watch?v=Nws4Yqf-Lzg>; <https://www.youtube.com/watch?v=7VI647Ge9Ew>
3. «1939–1945. Неписаная история. Расскажите, как ваша семья пережила Вторую мировую»: <https://www.pravda.com.ua/rus/articles/2010/04/19/4945068/>

СПИСОК ЛИТЕРАТУРЫ

1. *Болебер В.* (2007) Воспоминание, травма и коллективная память: Битва за память в психоанализе. <http://psychoanalysiskharkov.com/воспоминание-травма-и-коллективная-п/>

2. *Бренман Пик И.* Лики травмы: между личностным и социальным. «Удовольствие» передавать плохое обращение. Доклад на Кляйнианском психоаналитическом семинаре, Киев, 2017. <http://psychoanalysiskharkov.com/лики-травмы-между-личностным-и-социал/>
3. *Волкан В.* Влияние массовой травмы. <https://psychoanalysis.by/2019/05/09/влияние-массовой-травмы/>
4. *Жанен К.* Травматизм, реальность и история: клинические и эпистемологические аспекты. Выступление на 6-м Восточноевропейском психоаналитическом семинаре 21-24 сентября 1995 г. (Констанца, Румыния). <http://psychoanalysiskharkov.com/травматизм-реальность-и-история-клин/>
5. Как практиковать психоаналитическую терапию в периоды социальной нестабильности: Материалы Восточноевропейской психоаналитической конференции Восточноевропейского комитета Европейской психоаналитической федерации, Киев, 2000 г. (<https://bit.ly/3EXsLW2>)
6. *Калмыкова Е.С.* Реконструкция психической травмы: восстановление связи времен и событий // Журнал практической психологии и психоанализа, 2003, № 3. (<https://psyjournal.ru/articles/rekonstrukciya-psihicheskoy-travmy-vosstanovlenie-svyazi-vremen-i-sobytiy>)
7. *Капур Р.* (2019) Отчаяние и инстинкт смерти: куда повернуть? <http://psychoanalysiskharkov.com/отчаяние-и-инстинкт-смерти-куда-повер/>
8. *Карут К.* Почути травму. Розмови з провідними спеціалістами з теорії та лікування катастрофічних досвідів. К.: Дух і Літера, 2017.
9. *Касьянов Г.* Dance macabre: голод 1932–1933 років у політиці, масовій свідомості та історіографії (1980-ті – початок 2000-х). К.: Наш час, 2010.
10. *Касьянов Г.* Еврейский вопрос. Почему Бабий Яр 80 лет спустя остается территорией войны идей и смыслов // Фокус. 29.09.21 (<https://focus.ua/opinions/493965-evreyskiy-vopros-pochemu-babiy-yar-80-let-spustya-ostaetsya-territoriey-voyny-idey-i-smyslov>)
11. *Касьянов Г.* Изобретая жертвы. Почему политические игры вокруг Голодомора дискредитируют память о трагедии // «Фокус», 27.11.2021 (<https://focus.ua/opinions/499125-izobretaya-zhertvy-pochemu-politicheskie-igry-vokrug-golodomora-diskreditiruyut-pamyat-o-tragedii>)
12. *Кафка Дж.* Множественная реальность в клинической практике. М., 2007.
13. *Кениг Х.* Будущее прошлого. Национал-социализм в политическом сознании ФРГ. М.: РОССПЭН, 2012.
14. *Лезина Е.* XX век: проработка прошлого. Практики переходного правосудия и политики памяти в бывших диктатурах. Германия, Россия, страны Центральной и Восточной Европы. М.: НЛЮ, 2021.
15. *Май У.* Третий шаг в учении о влечениях. К истории возникновения «По ту сторону принципа удовольствия». Ижевск: ERGO, 2017.
16. Методологические вопросы изучения политики памяти: Сб. научн. тр. / Отв. ред. Миллер А. И., Ефременко Д. В. М.-СПб: Нестор-История, 2018.
17. *Подорога В.А.* Время после. Освенцим и ГУЛАГ: мыслить абсолютное зло. М.: ООО «РИПОЛ классик», 2017.

18. Политика памяти в современной России и странах Восточной Европы. Актеры, институты, нарративы / Под ред. А. Миллера, Д. Ефременко, СПб.: Издательство Европейского университета, 2020.
19. *Рикер П.* Память, история, забвение. М.: Издательство гуманитарной литературы, 2004.
20. *Романов И.Ю.* (2021). Несовершенство учреждений: пандемия, сексуальность и общество. Журнал клинического и прикладного психоанализа, 2(1), 99-111. (<https://psychoanalysis-journal.hse.ru/article/view/12414>)
21. *Стайнер Дж., Кляйн М.* Лекции Мелани Кляйн по психоаналитической технике. М.: Научный мир, 2021.
22. Травма: Пункты. Под ред. С. Ушакина и Е. Трубиной. Москва: НЛО, 2009.
23. *Фонда П.* Война и ментальное функционирование группы // Журнал практической психологии и психоанализа, 2017, №1. (<https://psyjournal.ru/articles/voyna-i-mentalnoe-funkcionirovanie-gruppy>)
24. *Фонда П.* Обсуждение доклада Александра Вучо «По ту сторону бомб и социальной нестабильности: Материалы Восточноевропейской психоаналитической конференции Восточноевропейского комитета Европейской психоаналитической федерации (21.04.-01.05.2000), Киев, 2000. (<https://bit.ly/3EXsLW2>)
25. *Фрейд З.* В духе времени о войне и смерти (1915) // Фрейд З. Собрание сочинений в 10 т. Т. 9. Вопросы общества. Происхождение религии. М.: «Фирма СТД», 2007.
26. *Фрейд З.* По ту сторону принципа удовольствия (1920) // Фрейд З. Собрание сочинений в 10 т. Т. 3. Психология бессознательного. М.: Фирма СТД, 2006.
27. *Эппле Н.* Неудобное прошлое: память о государственных преступлениях в России и других странах. М.: НЛО, 2020.
28. *Ясперс К.* Вопрос о виновности. О политической ответственности Германии. М.: Изд. группа «Прогресс», 1999.
29. *Sontag S.* (2013) Regarding the Pain of Others. New York: Picador; Farrar, Straus and Giroux.
30. *Brenner C.* (2003) Commentary on Ilany Kogan's "On Being A Dead, Beloved Child". *Psychoanalytic Quarterly* 72:767-776.
31. *Wale K., Gobodo-Madikizela P., Prager J.* (eds.) (2020) Post-Conflict Hauntings Transforming Memories of Historical Trauma. Palgrave Macmillan, Belfast, UK. <https://doi.org/10.1007/978-3-030-39077-8>
32. *Etchegoyen H.R.* (1982) The relevance of the "here and now" transference interpretation for the reconstruction of early psychic development. *International Journal of Psycho-Analysis* 63: 65–75.
33. *Feldman M.* (2007) The illumination of history. *International Journal of Psychoanalysis* 88: 609–625.
34. *Ferro A.* (2003) Commentary on Ilany Kogan's "On Being a Dead, Beloved Child". *Psychoanalytic Quarterly* 72: 777–783.
35. *Fornari F.* (1975) *The Psychoanalysis of War.* Bloomington & London, Indiana University Press.

36. *Frosh S.* (2009) Victims are not sacrifices. In *Jewish Quarterly*, Volume 56. Issue 2. P. 32–35.
37. *Gampel Y.* (2015) Psychoanalytic reflection about Middle East crises. In *Leo, G. (ed.) (2015) Psychoanalysis, Collective Traumas and Memory Places*. Italy, Frenis Zero Press. P. 267–288.
38. *Gampel Y.* (2001) Group psychology, society and masses: working with victims of social violence. In *Person, E.S. (ed.) (2001) On Freud's Group Psychology and the Analysis of the Ego*. London, Routledge. P. 129–154.
39. *Garland C.* (1998) Thinking About Trauma. In: *Garland, C. (ed) (2002) Understanding Trauma. A Psychoanalytical Approach*. Second enlarged edition. London, Karnack Books. P. 9–31.
40. *Glover E.* (1933) *War, Sadism and Pacifism. Three Essays*. London, George Allen & Unwin LTD.
41. *Gomolin R.P.* (2019) Response to Commentaries on “The Intergenerational Transmission of Holocaust Trauma: A Psychoanalytic Theory Revisited”. *Psychoanalytic Quarterly* 88: 583–599.
42. *Gomolin R.P.* (2019) The Intergenerational Transmission of Holocaust Trauma: A Psychoanalytic Theory Revisited. *Psychoanalytic Quarterly* 88: 461–500.
43. *Hadar U.* (2009) Burning memories: sacrifice and the historical unconscious. In *Jewish Quarterly*, Volume 56. Issue 2. p. 30–32.
44. *Jaques E.* (1953) On the Dynamics of Social Structure. A Contribution to the Psychoanalytical Study of Social Phenomena Deriving from the Views of Melanie Klein. In *Human Relations* 6: 3–24, 1953.
45. *Joseph B.* (1975) The patient who is difficult to reach. In *Joseph, B. (1989) Psychic Equilibrium and Psychic Change: Selected Papers of Betty Joseph*. London & New York, Tavistock & Routledge. P. 75–87.
46. *Kogan I.* (2003) On Being a Dead, Beloved Child. *Psychoanalytic Quarterly* 72:727-766.
47. *Kogan I.* (2018) *Escape from Selfhood: Breaking Boundaries and Craving for Oneness*. London, Routledge.
48. *Kogan I.* (2019) Holocaust Studies and the Nature of Evidence: Commentary on Gomolin’s “The Intergenerational Transmission of Holocaust Trauma: A Psychoanalytic Theory Revisited”. *Psychoanalytic Quarterly* 88: 525–540.
49. *Leo G. (ed.) (2015) Psychoanalysis, Collective Traumas and Memory Places*. Italy, Frenis Zero Press, p. 267–288.
50. *Masson J.* (1984) *The Assault on Truth. Freud’s Suppression of the Seduction Theory*. New York, Ballantine Books.
51. *Money-Kyrle R.* (1941) The Psychology of propaganda. In *Money-Kyrle R. (1978) The Collected Papers of Roger Money-Kyrle*. London, Clunie Press. P. 160–175.
52. *Money-Kyrle R.* (1951) Some aspects of state and character in Germany. In *Money-Kyrle, R. (1978) The Collected Papers of Roger Money-Kyrle*. London, Clunie Press. P. 229–244.
53. *Money-Kyrle R.* (1955) Psycho-analysis and ethics. In *Money-Kyrle R. (1978) The Collected Papers of Roger Money-Kyrle*. London, Clunie Press. P. 264–284.

54. *Pushkarova T.* (2020) Ruined lives: Repressions in the Soviet Union. *Rom J Psychoanal*, 13(2): 131–156.
55. *Rosenfeld H.* Afterthought: changing theories and changing techniques in psychoanalysis. In: *Rosenfeld, H.* (1987) *Impasse and Interpretation. Therapeutic and Anti-Therapeutic Factors in the Psychoanalytic Treatment of Psychotic, Borderline and Neurotic Patients.* London, Tavistock Publications Ltd. Ch. 13. P. 265–280.
56. *Segal H.* (1987) Silence is the Real Crime. *International Review of Psychoanalysis* 14: 3–12.
57. *Segal H.* (2007) *Yesterday, Today and Tomorrow.* London & New York, Routledge.
58. *Shapira M.* (2013) *The War inside Psychoanalysis, Total War, and the Making of the Democratic Self in Postwar Britain.* Cambridge University Press.
59. *Volcan V.D., Ast G., Greer W.F.* (2002) *The Third Reich in the Unconscious. Transgenerational Transmission and its Consequences.* New York, London, Brunner-Routledge.
60. *Weiss H.* *Trauma, Guilt and Reparation. The Pass from Impasse to Development.* London, Routledge, 2020.
61. *Williams G.* (1997) *Internal Landscapes and Foreign Bodies. Eating Disorders and Other Pathologies.* New York, London, Routledge.

Collective traumas – personal overcoming To memory of T.N. Puskarova

I. Yu. Romanov

Romanov Igor Yuryevich, a training analyst of Ukrainian Psychoanalytic Society (IPA study-group), psychologist, Ph.D., Associate Professor of J.B. Shadt department of theoretical and practical philosophy of V. N. Karazin Kharkiv National University philosophical faculty. An editor and a compiler of book "Era of countertransference", an editor of translation of M. Klein, R. Hinshelwood's, J. Steiner's and other books, a Head of Ukrainian Kleinian seminars program, supported by Melanie Klein Trust.

The paper is dedicated to memory of Ukrainian psychoanalyst T. N. Pushkarova and her contribution to investigation of traumatic experience on individual and social level. It contained a short review of psychoanalytic trauma theories and the theory of transgenerational transmission of traumatic experience. There are an investigation of difficulties of psychoanalytic work with traumatized patients and a clinical example of such work in the paper. It is suggested a necessity of simultaneous attention to historical experience, repetition in transference and to unconscious phantasy. A special attention is paid to the necessity of transference, countertransference and enactments analysis in the situation of analyst's and patient's involvement in common social context. In relation to that it considers the psychoanalytical contribution to understanding and overcoming of historical traumas, the concept of paranoid elaboration of mourning and the conditions of social thinking of traumatic experience, such as an elimination of existential threats and identity threats. Some positive examples of common traumatic experience comprehension are described, as well as some breakdowns of such process in contemporary Ukraine and Russia.

Keywords: T. N. Pushkarova, trauma, historical trauma, transgenerational transmission, psychoanalytic theory of trauma, social defenses and elaboration of traumatic experience, paranoid elaboration of mourning.

Разрушенные жизни: репрессии в Советском Союзе

Т. Н. Пушкарева¹

*(Перевод с англ.: С. Пушкарев;
Науч. ред.: И. Ю. Романов)*

Пушкарева Татьяна Николаевна – доктор медицинских наук, окончила медицинский институт в Ставрополе, работала психиатром. В 1986 году переехала в Киев и в качестве главного научного сотрудника работала в Центре психосоматики и психотерапии Института педиатрии, акушерства и гинекологии Национальной академии медицинских наук Украины.

Большую часть психоаналитического обучения проходила в Швейцарии, в 2007 году стала одним из первых членов Международной психоаналитической ассоциации (ИПА) в Украине. Несколько лет спустя вместе с коллегами основала Украинское психоаналитическое общество (УПО, стади-группу МПА). Была автором переводов психоаналитических книг и статей. В качестве преподавателя и супервизора вела программы наблюдения за младенцами по тавистокской модели и организовала программу по родителско-младенческой психотерапии по методу Центра Анны Фрейд.

В период с 1917 по 1953 год население Советского Союза перенесло огромные травмы. Трансгенерационный перенос этих травм рассматривается автором через призму своего собственного жизненного опыта, опыта ее пациентов и общества в целом. В условиях тоталитарного режима подпольная культура или тайно хранящаяся культура былых времен играли важную роль как свидетельство истины и человеческого измерения, они несли функцию контейнера, второй кожи и поддерживали психическое выживание. Почему так трудно сталкиваться с подобными травмами и раскрывать наследие террора?

Ключевые слова: тоталитарный режим, трансгенерационная травма, культура, кожа, контейнер, женственность.

¹ Татьяна Николаевна Пушкарева – обучающий психоаналитик Украинского психоаналитического общества (стади-группы МПА), погибла в результате несчастного случая в горах в июле 2020 г., вскоре после своего переезда из Киева в Триест. Эта статья является несколько измененным вариантом доклада, который Татьяна Николаевна представила на 51-м конгрессе Международной психоаналитической ассоциации «Женское» (Лондон, 24–27 июля 2019 г.).

Предисловие

В 1990 году в Белграде на одном из первых восточноевропейских психоаналитических семинаров я встретил Аурелию Ионеску, коллегу из Бухареста. Во время долгого обсуждения ситуации в Румынии она кроме прочего рассказала мне о том, насколько рискованно было во время режима Чаушеску проводить психотерапевтические сессии. Порой психотерапевтам и пациентам даже приходилось проверять, не было ли в кабинете прослушки. Я тогда спросил: «Но стоило ли идти на такой риск ради психотерапевтической сессии?» И она ответила: «Нам это необходимо, чтобы чувствовать себя живыми, чтобы делать что-то помимо "политически правильного" и навязанного режимом». Возможно, это одна из причин колоссального интереса к психоанализу, который представители западного мира обнаружили в Восточной Европе сразу после 1989 года.

Мне кажется, это наблюдение, в какой-то степени, относится и к одной из доминант в статье Татьяны Николаевны Пушкаревой: с рождения и на протяжении всей своей жизни люди нуждаются в *живом, подлинном* контакте с психическим содержанием или «*движениями*» других душ и групп. Настоящая культура, как и психоанализ, может быть важным источником такой пищи для разума. Эта мысль также отражена в цитате Павла Флоренского, завершающей ее статью.

Паоло Фонда

«Жертвам травмы остается лишь собирать осколки разбитой на части самости и соединять их в некое подобие себя прежних».

Алессандра Кавалли

«Время не стирало моих воспоминаний (как бы я ни молил о том Всевышнего) и не заживляло моих ран, вопреки тому, что о нем всегда говорят. Каждый день я начинал с надежды, что завтра будет лучше и мои воспоминания чуть притупятся, но я просыпался с той же болью, будто черная лампа бесконечно горела во мне, излучая тьму».

Орхан Памук. «Музей невинности»

Вступление

Думаю, многие люди, пережившие травму, узнают себя в высказывании Памука. Сильная душевная боль не дает воспоминаниям померкнуть, сохраняя их в памяти яркими и живыми, и мелодии травмы звучат в историях пациентов, как и в наших собственных. Однако, чтобы распознать их, требуется немало времени – порой должны смениться несколько поколений. В травмирующий момент время останавливается. Это вызывает состояние, в котором невозможно мыслить, воспринимать невыносимые, нечеловеческие переживания. Чтобы вернуться в поток времени, а вернее, восстановить его течение, требуется усилие – нужно преодолеть защитную реакцию нежелания знать, прорабатывать и интегрировать

травматический опыт. Для многих семей, а также для многих народов это остается незавершенной задачей.

В Советском Союзе самые жесткие политические репрессии продолжались в долгий период с Октябрьской революции 1917 года вплоть до конца сталинской эпохи в 1953 году. Материнство и женственность понесли огромный ущерб от последствий Великой октябрьской социалистической революции. Этот модернистский проект безжалостно и беспощадно разрушил старый мир, заменив его идеалистической иллюзией лучшего мира для всех. Это была попытка создать новое общество социальной справедливости, равенства и братства в духе Французской революции. Желание создать новый мир с новыми человеческими героями, суперменами и суперженщинами, привело к созданию чудовищного, репрессивного, тоталитарного советского режима, подобного тому, что изображен в романе Оруэлла «1984»². А чудовищная травма, нанесенная двумя мировыми войнами, еще больше усугубила ситуацию.

Я хотела бы отметить, что в настоящее время исследовать данный вопрос в Украине было бы непросто. В течение последних пяти лет на востоке Украины шла война между двумя частями бывшего СССР: Российской Федерацией и Украиной. В настоящее время конфликт частично приостановлен, но пока не окончен. Разумеется, эмоции сегодня экстремальны с обеих сторон, и интерпретации прошлого часто используются как оружие друг против друга. Новые травмы часто накладываются на прошлые. Итак, я представлю некоторые мысли и гипотезы, которые в будущем могут быть развиты в систематические, структурированные и углубленные исследования.

² Все началось в 1917 г. с беспощадного уничтожения «старого мира» христианской монархической традиции, убийства царской семьи со всеми детьми и близкими, уничтожения элиты, убийства или изгнания известных личностей (на «пароходе философов» депортировали среди многих других Николая Бердяева, Сергея Булгакова, Ивана Ильина, Николая Лосского, Питирима Сорокина, Федора Степуна), лучших композиторов (С. Рахманинова, И. Стравинского) и писателей (И. Бунина, В. Набокова). Целью было построить новый, счастливый мир, где «кто был ничем, тот станет всем». Согласно данным разных исторических исследований, с 1917 по 1924 г. страну покинули от 1,4 до 5 миллионов бывших граждан Российской империи. Привлекательность коммунистических идей привела к политической чистке всех, кого считали врагами или осуждали как «врагов», что делалось с энтузиазмом и ощущением исполнения долга. С распадом старого мира страна погрузилась во тьму «желания не знать», что в конечном итоге привело к ненависти к свету знания и правды.

Много поколений советских людей уступили этой темноте, приняли советскую мифологию с большевистскими лозунгами, потому что это помогало отгородиться от боли и депрессивного чувства вины и ответственности. Но это привело общество к компульсивному повторению трагедий (жестокости, злоупотреблений и бесчеловечного обращения) через порочные круги проекций и интроекций, а также садомазохистского взаимодействия.

Советских диссидентов преследовали и отправляли во внутреннюю или внешнюю ссылку (И. Бродского, М. Ростроповича, Г. Вишневскую и др.).

Мой личный опыт

Я принадлежу к третьему поколению людей, получивших тяжелую травму в период репрессий. Я хотела бы посвятить свой скромный, но искренний вклад в такую важную и сложную тему моим родителям, бабушкам и дедушкам.

В течение долгих лет вопросы об истории моей семьи хранились в тайниках моего сознания. Я все еще пытаюсь понять, почему даже в стенах нашего собственного дома не обсуждались важные факты и события нашей истории. Мой отец не рассказывал мне, что его отец – гусар и офицер царской армии, в 1929 году был обвинен в шпионаже, взят под стражу и отправлен в сибирский ГУЛАГ, из которого так и не вернулся. В 1938 году он был казнен, а реабилитирован только в 1994-м. Его младшая дочь никогда не виделась с ним. Мой отец, всего 13 лет от роду, был вынужден взвалить на себя ответственность за семью, работая, чтобы обеспечить трех сестер, маму, бабушку и тетю. До падения Советского Союза я не знала о том, что происхожу из дворянского рода, семьи землевладельцев. Мой отец хранил это в тайне даже от своей жены, моей мамы. Лишь однажды в 1980-х, во время их поездки в Ленинград, он осмелился показать ей прекрасный дом, некогда принадлежавший его родителям. Мне он рассказал, что его папа и мама были из знатных семей в конце 80-х. Эти секреты были попыткой защитить себя от боли прошлого и от страха и реальной угрозы преследования его и членов семьи. Это также означает, что он всю свою жизнь опасался дальнейших социальных и политических преследований, как сын врага народа. Тем не менее он стал важным функционером Коммунистической партии (партии, которая разрушила его дореволюционную жизнь и убила его отца), отвечал за строительство электростанций и других важных сооружений по всему СССР. Он посвятил свою жизнь работе на благо общества и, несмотря на высокое служебное положение, вел скромный образ жизни. Можно только представить, в какую степень расщепления он был вынужден погрузиться! Конечно, это закрывало путь к проработке травм – для него, как и для всех пострадавших от них (членов семьи, родственников). Недавние психоаналитические исследования показали, насколько следующие поколения уязвимы перед трансгенерационной передачей травмы.

Символично, что я родилась в Казахстане, куда моего отца направили работать инженером на строительство Карагандинской гидроэлектростанции. Эта станция находится рядом с одним из крупнейших лагерей ГУЛАГа: Карлагом – Карагандинским лагерем, где находилось много политических заключенных. После смерти Сталина многих из них освободили, но не всем разрешили покинуть Казахстан. Мои родители близко дружили с четырьмя семьями бывших политзаключенных и хранили эту дружбу всю жизнь. Благодаря этому я выросла в атмосфере дружбы с хорошо образованными, приятными людьми, блестящими профессионалами и художниками.

Отец моей мамы также был сослан в Сибирь в 1937 году. Ей было всего девять лет, когда это случилось, ему пришлось оставить жену и восьмерых

детей. Они выжили только благодаря единственной корове и неустанному тяжелому труду. Их девятая дочь умерла во время голода 1932 года (у нее была непереносимость травы, которую ели все, чтобы выжить). К счастью, этого деда освободили и реабилитировали в 1939 году.

В течение десятилетий в моей семье, как и во многих других, страхи и секреты лежали прямо под поверхностью кажущейся нормальной мирной жизни. Но страх за свою жизнь и страх перед чувством угрозы сами по себе травматичны. Они требуют постоянного контроля и повышенного внимания к «минам», которые могут оказаться под ногами при любом шаге. Представьте силу тех механизмов, которые заставят детей, часто настойчиво пытливых и любопытных, принять, что есть темы под абсолютным запретом.

Что помогло этим семьям выжить, что поддерживало их стойкость? В обеих семьях прабабушки и бабушки, хранительницы семейных и культурных традиций и ценностей, задавали тон в домашнем укладе. Обе семьи были воспитаны на христианских ценностях, уважении к другим и трудолюбию. Благодаря их влиянию в семьях поддерживались взаимная привязанность, теплые отношения, взаимная поддержка и сотрудничество. В обеих семьях все разделяли любовь к чтению, которое было основным видом досуга.

Тема вытеснения травм в моей клинической практике

Паоло Фонда, бывший директор Психоаналитического института для Восточной Европы им. Хан Гроен-Праккен, утверждает, что за 25 лет его участия в обучении коллег из Восточной Европы, собеседований с кандидатами и наблюдений за их пациентами он имел возможность подробно познакомиться с почти 200 жизненными историями. Он был поражен, узнав, у какого числа людей из прошедших собеседования (особенно из бывшего СССР) имели место вытесненные травмы, связанные с родителями или родственниками (убитыми, депортированными или преследуемыми). Подобными наблюдениями также делился Гари Голдсмит, еще один преподаватель института.

После того как я начала глубже осознавать травматическую историю собственной семьи и ее последствия, у меня возрос интерес к поиску подлинного понимания феномена травм репрессий в Советском Союзе и их трансгенерационной передачи.

Я также ощутила растущий интерес к историям жизни известных деятелей, подвергавшихся преследованиям: ученых, художников, поэтов и писателей. Меня заинтересовали их попытки субъективно и последовательно проработать их травматический опыт и интегрировать его в свою самость и жизненный нарратив. Они представляют то, что называют «показаниями свидетелей».

«Погружаясь» в глубокое, темное море репрессий и массовых травм, я также начала выявлять травмирующие события во многих историях моих пациентов.

Клинический случай «Мертвая принцесса»

Молодая успешная женщина была в анализе семь лет. Она – представитель четвертого травмированного поколения – обратилась ко мне за помощью из-за тревоги, страха остаться без денег, страха нервного срыва, мыслей о самоубийстве, ощущения себя не вполне живой, отчасти мертвой, как «мертвая принцесса», страха одиночества, чувства пустоты, неспособности любить, собственной убогости и «ничтожности». Она ощущала, что живет не своей жизнью. Ей было трудно отделиться от матери, и она постоянно искала материнские объекты в своих дружеских отношениях и романтических партнерах.

Мало-помалу кусочки головоломки ее истории начали складываться воедино. Оформился нарратив, в котором также прослеживалась трансгенерационная передача старых травм.

Первое поколение травм репрессий

Прадед моей пациентки, репрессированный как кулак, потерял все свое имущество и был депортирован в Сибирь. Его жена, которая была почти полностью глухой с юности и пострадала от свирепого голода 1932–1933 годов, после депортации мужа осталась одна. Всегда подавленная, она воспитывала свою дочь в эмоционально закрытой и холодной атмосфере.

Второе поколение

Эта дочь, бабушка моей пациентки, добилась успеха в своей профессии. У нее было несколько аборт. Когда родилась мать моей пациентки, ее отец, надеясь на мальчика, не хотел забирать жену домой из больницы с их новорожденной девочкой.

Третье поколение

Этот ребенок, мать моей пациентки, пережила тяжелый случай пневмонии в младенчестве. В возрасте 10 месяцев ее отправили к бабушке и дедушке в деревню. Она прожила там до трех с половиной лет и к тому времени уже не помнила ни матери, ни отца.

Несмотря на это, мать стала успешным профессором университета. Однако она была очень тревожной, робкой, неуверенной в себе и параноидально боялась бедности. У нее также часто случались вспышки гнева, и члены семьи страдали от ее негативных эмоций. Как и ее мать, она сделала несколько аборт. В начале беременности моей пациенткой она задавалась вопросом: оставить ее или прервать беременность?

Начиная с Голодомора 1932–1933 годов и далее в связи с различными угрозами во время репрессий жизнь членов этой семьи была пронизана сильными страхами бедности, голода, нищеты и беспомощности. Эти чувства, игравшие главную роль, передавались через поколения: мать моей пациентки все еще паникует, если дома нет больших запасов пищи, она навязчиво переедает.

Недостаточный опыт материнства передался через три поколения. Из-за этого моя пациентка испытывала большие трудности в процессе сепарации и индивидуации. Много лет она была рядом с матерью в симбиотических отношениях, хотя они были наполнены ненавистью и яростью. Лишь очень постепенно, в ходе анализа, она отделилась от матери и создала собственный бизнес. Сейчас она выстраивает автономные отношения с матерью.

Пациентке приснился сон, иллюстрирующий судьбу этих поколений: *река течет вниз и кажется приятной. Однако есть участки, где она исчезает, есть зоны сухого грунта. Река появляется вновь, но затем исчезает снова, открывая участки сухой земли.* Пациентка сравнивает это с лысой головой, которую она связывает с безжизненностью. Она ассоциирует это с периодами, когда чувствовала себя неживой, частично мертвой, ее ассоциации обращены к ее семейным травмам, вызванным репрессиями, когда «жизнь остановилась», «дети не рождались», поток реки жизни иссяк, остановился.

«Испуганный мальчик»

В течение десяти лет психоанализа пациент, мужчина чуть за 40, переживал подобные трудности сепарации от матери. Он жаловался на то, что не в состоянии иметь отношения с женщинами, очень тревожен, уязвим и сверхчувствителен к малейшему недостатку интереса к нему.

Он прожил всю жизнь с матерью, пока ему не исполнилось 40 лет. Его мать была травмирована безвременной смертью своей матери, за которой последовало исчезновение ее отца в ГУЛАГе. Позже ее старшего брата убили нацисты, их дом сожгли, и она была разлучена со своей старшей сестрой. Впоследствии она провела часть своего детства в детском доме. Мой пациент воспринимал мать как не теплую и не любящую, холодную, жесткую, удаленную, требовательную, недостижимую и всегда занятую своей работой. В то же время они спали в одной большой кровати до 12 лет. В этих симбиотических отношениях в его бессознательных фантазиях доминировало всемогущество: он цеплялся за мать, что делало его неспособным на какие-либо серьезные отношения. Лишь после четырех лет анализа он нашел свою первую сексуальную партнершу, на которой и женился.

Ущерб, причиненный травмами родителей их детям (второму поколению), также можно понять через осознание фундаментального подрыва доверия и передачу страха, неуверенности, пустоты и отчаяния. Имеют место постоянные разыгрывания, связанные с материнской депривацией и неспособностью травмированной, депрессивной матери адекватно реагировать на эмоциональные потребности младенца и контейнировать их. Таким образом, дети травмированных матерей вырастают с эмоционально «мертвой матерью» и в конечном итоге живут в «мертвенной необитаемой вселенной» (Green, 1983). Такие дети чувствуют себя брошенными своими матерями, и это затрудняет их сепарацию-индивидуацию. В таких случаях я наблюдаю у своих пациентов отсутствие чувства времени,

своего рода симбиотическое безвременье, неспособность упорядочивать и обрабатывать переживания, а также неспособность в достаточной степени использовать символическую функцию. Интроекция таких моделей объектных отношений ребенком создает детерминанты для дальнейшей передачи травмы в последующих поколениях.

Говорить о травме особенно трудно прежде всего потому, что это совершенно специфический психический феномен, лишенный структуры и смысла. Говоря о психической травме, несколько авторов указывают на ее «экстерриториальный» характер, метафорически описывая ее как «ментальную дыру» (Reemtsma, 1996). Имеется в виду, что травматический опыт выходит за рамки способности субъекта перерабатывать (to process) опыт из-за его интенсивности и болезненности. Суть переработки заключается в присвоении смыслов тому, что произошло или происходит. В результате травма выходит за рамки системы ценностей, т. е. оказывается там, где ценностей больше не существует или никогда не существовало. Таким образом, травма подразумевает потерю смысла и потерю символизации.

Как указала Е. Калмыкова (2010), «задачей психоанализа является восстановление (restoration) и исцеление от травматического опыта, то есть придание ему смысла посредством символизации. Трансформировать травму, то есть поэтапно построить ее внутриспсихическую репрезентацию, можно путем конструирования и реконструирования психической реальности в процессе анализа».

Сравнительное исследование распространенности послеродовой депрессии (PPD)

В ходе лонгитюдного исследования PPD в Киевском институте педиатрии, акушерства и гинекологии Украинской академии медицинских наук мы повторили исследования Мариенхоспиталя (Marienhospital) и Института психотерапии в Штутгарте (Германия) о распространенности PPD. Мы сделали это, чтобы иметь возможность сравнить результаты. Использовалась Эдинбургская шкала PPD.

Результаты сравнительного лонгитюдного исследования представлены в следующей таблице (*таблица 1*).

Результаты показывают значительно более высокую (в 5,26 раза) распространенность PPD среди женщин в Киеве, чем в Штутгарте.

Социально-психологические травматические факторы риска были широко представлены в киевской выборке. Психодинамическое исследование выявило распространенность ранней сепарации и утраты у 57% респондентов с PPD по сравнению с 10% в группе сравнения, состоявшей из здоровых женщин, в Киеве. Далее, конфликты сепарации-индивидуации были выявлены у 59% женщин с PPD. Однако в нескольких отдельных случаях у женщин, страдавших PPD, которых удалось исследовать глубже, имела место трансгенерационная передача обширных кумулятивных травм: потеря родственников в период Голодомора (1932–1933), сталинские репрессии, Вторая мировая война, потери в 1990-х гг.

Таблица 1.

Общее число респондентов (женщины через 3–6 месяцев после родов)	Киевский институт ПАГ	Marienhospital
	153	772
Баллы выше 9 по Эдинбургской шкале PPD	56 (36,6%)	132 (17%)
PPD	29 (18,95%)	28 (3,6%)

(бедность, потеря родителями работы, нестабильность, ранняя сепарация и тому подобное).

Было бы интересно улучшить эти методы исследования и сосредоточиться на роли трансгенерационного компонента травматизации.

Почему так трудно смотреть в лицо подобным травмам?

Мне потребовалось много времени, чтобы открыть – выйти за пределы одного только сбора информации и по-настоящему эмоционально вовлечься, – до какой степени советские люди, включая меня саму, моих коллег и пациентов, были травмированы советским режимом. Почему же так тяжело соприкоснуться с травмами массовых преследований, которые происходили в обществе, в котором вы живете? Как и у большинства, мое положение было слишком ненадежным и слабым, чтобы открыть дверь, за которой таятся бесконечные страдания, «стон и скрежет зубовой», страх и отчаяние. Сговор молчания был необходим для защиты отдельных лиц и семей/групп от непреодолимого беспокойства и невыносимой боли. Не было никаких доступных объектов, которые могли бы помочь контейнировать и проработать такое содержимое. Хотя я прочитала свою первую книгу о ГУЛАГе – «Один день Ивана Денисовича» А. Солженицына, – когда мне было 10 лет, я до сих пор не решаюсь читать книги Варлама Шаламова (бывшего заключенного и блестящего писателя), которого моя мама перечитала несколько раз, поскольку он особенно реалистично описывает ужасное насилие над невинными жертвами ГУЛАГа.

Существуют условия, при которых расщепления необходимы для выживания и для защиты определенного отщепленного пространства, где все еще возможно будет любить, рожать, растить детей и верить в лучшее будущее. Однако это дается большой ценой с точки зрения других частей самости, отключенных в результате такого расщепления.

Какое еще решение возможно, когда ощущается полное бессилие перед лицом всемогущей, вездесущей и безжалостной государственной власти, которая проникает глубоко в умы, часто успешно ослабляя и парализуя их? (Приведу сон второго пациента, упомянутого выше: *«Я чувствую себя побежденным в битве с кем-то, я лежу на земле, в грязи, грязный*

и беспомощный. Большая овчарка подходит ко мне и начинает тереть мою промежность, доводя меня до оргазма. Я чувствую отвращение и боль от этого сна». Он подчеркнул ужасный страх в своих ассоциациях: он не мог пошевелиться и не мог избавиться от этой собаки, он чувствовал себя парализованным от страха. Собаку он ассоциировал с немецкими овчарками, которых советские тюремщики и нацисты натравливали на заключенных.)

Насколько конкретными в такой ситуации могут стать фантомы «Родины»? В русском языке это слово синонимично «отчизне», но оба слова женского рода и связаны с рождением; на ум приходят детоубийства *Матери*, как в дионисийских оргиях, когда женщины в экстазе «разрывали своих детей на части и пожирали кровоточащие куски». Это была сакраментальная «Омофагия». Мотивацией *Отца* к детоубийству было «нежелание отказаться от своего абсолютного превосходства в пользу своих растущих детей» (Wellisch, 2001). *Революция, пожирающая своих сыновей!*

Фэйрберн (1943, с. 67) выразил ужасную истину: «Младенец упорствует в своей любви к плохим объектам, потому что **плохие объекты лучше, чем вообще никаких**» (выделено мной. – Т. П.). И снова Фэйрберн (1944, с. 113): «Но если младенец слишком долго будет пытаться выжать любовь из нелюбящей матери, он подвергнется дезинтеграции <...> и неминусимой психической смерти».

Как раскрыть наследие террора?

Было и все еще существует наследие огромных травм, ужасных преступлений, злодеяний преступников и вины тех, кто сотрудничал или закрыл глаза, молчал и предпочитал ничего не знать.

В аналитической терапии мы, как правило, с осторожностью оцениваем правильное время для раскрытия болезненного содержания. Иногда мы годами ждем, пока связность самости не будет достаточно сильной, чтобы вынести некоторые, почти уничтожающие, болезненные истины. Мы уделяем большое внимание тому, что может быть раскрыто-интерпретировано, и осторожно выбираем момент, в который можно поспособствовать развитию и репарации – что будет означать прогресс, вместо провокации уничтожения или деструктивного отыгрывания – это, напротив, приведет к регрессии. Подобная динамика, по-видимому, необходима и для групп.

В определенном смысле секреты также могут быть поняты как необходимость спрятать или заморозить. Они невыносимы в данный момент, или их проработка должна быть отложена, пока условия не позволят это сделать, до тех пор когда самость будет достаточно сильной.

Приписывание вины горстке криминальных лидеров также является защитой: их можно индивидуализировать и осудить, но это лишь частичная правда. Назвать сообщником большую часть населения или все сообщество, хотя и с разной степенью ответственности, также кажется уловкой, хотя это и может больше соответствовать истине. Поэтому часто

возникает защита в виде параноидной проработки скорби: «Они (лишь отщепенная часть нашего общества) виноваты, а мы невиновны».

Всегда осознавая этот легкий выход, Мергерит Дюрас (1985) писала: «Если нацистский ужас считать судьбой Германии, а не коллективной судьбой, человек из Бельзена будет низведен до того, чтобы стать жертвой локального конфликта. На такое преступление есть только один ответ: превратить его в преступление каждого. Разделить его. Как мы разделяем идею равенства, братства».

Точно так же Эрих Фромм учил своих студентов помнить слова Теренция: «*Nomo sum, humani nihil a me alienum puto*» (*Я человек, я не могу считать чуждым мне что-либо человеческое*), чтобы они понимали этот феномен – когда некоторые ужасные проявления у других вызывают в нас отторжение, но при этом мы склонны отрицать наличие таких темных сторон внутри себя.

Как и нации, большие группы должны ждать подходящего времени, чтобы раскрыть ужасные ужасы своей истории. Спустя десятилетия почти все европейские страны «открывают», что их граждане, их армии, их правительства совершили во время мировых войн, колониальных войн или других. Должны пройти десятилетия в ожидании подходящего момента, чтобы можно было наконец раскрыть такие секреты или, лучше, интегрировать в репрезентацию группы то, что уже было более или менее известно, но оставалось эмоционально отщепленным.

Сначала группам необходимо укрепить сплоченность, стать достаточно сильными, чтобы признать свои преступления. Если имеет место дисбаланс с чрезмерной негативностью по отношению к слабой самости, из-за риска дезинтеграции группа может отреагировать опасно сильной параноидной защитой. (Пациенты с шизофренией, которые выздоравливают после бредового кризиса, часто подвергаются риску самоубийства, поскольку их нарциссизм настолько поврежден, что они не могут жить дальше.)

Л. Н. Толстой может помочь нам лучше понять, почему ответственность и чувство вины должны быть распространены на всех. В 1869 году он написал (имея в виду Наполеона):

– Есть две стороны жизни в каждом человеке: жизнь личная, которая тем более свободна, чем отвлеченнее ее интересы, и жизнь стихийная, роевая, где человек неизбежно исполняет предписанные ему законы.

Человек сознательно живет для себя, но служит бессознательным орудием для достижения исторических, общечеловеческих целей. Совершенный поступок невозвратим, и действие его, совпадая во времени с миллионами действий других людей, получает историческое значение. <...> Чем выше стоит человек на общественной лестнице, чем с большими людьми он связан, тем больше власти он имеет на других людей, тем очевиднее предопределенность и неизбежность каждого его поступка.

«Сердце царю в руке Божьей».

Царь – есть раб истории.

История, т. е. бессознательная, общая, роевая жизнь человечества, всякой минутой жизни царей пользуется для себя, как орудием для своих целей.

(Л. Толстой. «Война и мир». Том III, часть I, глава I)

– Каждому администратору в спокойное, не бурное время кажется, что только его усилиями движется все ему подведомственное народонаселение, и в этом сознании своей необходимости каждый администратор чувствует главную награду за свои труды и усилия. Понятно, что до тех пор, пока историческое море спокойно, правителю-администратору, с своей уютной лодочкой упирающемуся шестом в корабль народа и самомудвигающемуся, должно казаться, что его усилиями двигается корабль, в который он упирается. Но стоит подняться буре, взволноваться морю и двинуться самому кораблю, и тогда уж заблуждение невозможно. Корабль идет своим громадным, независимым ходом, шест не достает до двинувшегося корабля, и правитель вдруг из положения властителя, источника силы, переходит в ничтожно-го, бесполезного и слабого человека.

(Л. Толстой. «Война и мир». Том III, часть 3, глава XXV)

Через 60 лет после Толстого Зигмунд Фрейд написал об этом в «Групповой психологии и анализе Я» (1921, с. 123): «Мы должны были бы сделать заключение, что психология массы является древнейшей человеческой психологией. Что мы выделили как индивидуальную психологию, пренебрегая всеми следами проявлениями группы, лишь с тех пор стало обособлено от древней психологии масс, путем постепенного процесса, который, возможно, все еще можно описать как неполный» (*курсив мой. – Т. П.*).

Роль культуры – вторая кожа культуры

«Слово умирает последним».

А. Тарковский

Индивиды нуждаются в других индивидах и группах для контейнирования и помощи в переработке того, что слишком тяжело для сознания. Но группам также нужны яркие гении – такие как поэты и ученые, – чтобы воспринимать и «интерпретировать» скрытое во тьме. На большом групповом уровне, на уровне народов, мы можем предположить, что культура играет материнскую/психоаналитическую роль холдинга и контейнирования, иногда стремясь реализовать отцовскую роль Супер-Эго для восстановления законов истины и этики.

Поскольку культура играет двойную роль в исцелении и придании значения травматическим переживаниям посредством символизации, в советской жизни, полной травматических переживаний, культура играла важную роль в качестве второй кожи как на индивидуальном, так и на групповом/социальном уровнях.

Вот что писала по поводу контейнирования Эстер Бик (1968): «В неинтегрированном состоянии младенца потребность в контейнирующем объекте вызывает, по-видимому, неистовый поиск объекта (света, голоса,

запаха или другого сенсорного объекта), на котором можно было бы удерживать внимание и таким образом быть в состоянии удерживать вместе различные части личности. Наилучшим таким объектом является сосок во рту вместе с удерживающей, говорящей и привычно пахнущей матерью. <...> [Т]акой контейнирующий объект воспринимается как кожа». Это кажется особенно уместным, если мы рассмотрим регрессию, вызванную постоянной массовой травматизацией.

Это одна из задач культуры – найти и исследовать истину, которую с самого начала лишь немногие хотят узнать или достаточно сильны для этого. Но затем должен наступить момент, когда и большая часть населения станет способной и готовой знать, переработать и попытаться исправить ситуацию.

Диссиденты писали о репрессиях тогда, когда те происходили, или вскоре после того, но эти отчеты были опубликованы только за рубежом и лишь гораздо позже в России. На постсоветском пространстве это явление распространяется на уровне больших групп медленно, хотя многочисленные документальные и художественные фильмы, книги и пьесы описывают эти события³.

Что позволило выжить женщинам в ГУЛАГе и женщинам, чьи отцы, мужья или сыновья там находились? Иногда кажется, что их стойкость основывалась на определенных существенных характеристиках, таких как мощная связь с культурой, а именно с литературой и поэзией, которые оставались яркими и живыми, глубоко укоренившимися в семейных традициях и отношениях.

Женственность и материнство подвергались многочисленным нападкам со стороны тоталитарного режима. Тем не менее они выжили благодаря сохранению и трансгенерационной передаче достаточно хороших материнских объектов в психике индивидов и в общей культуре. Культура и семейные традиции также сохранялись и передавались дедами. Тем не менее в основном это были бабушки, которые родились и выросли до революции, внесли свой вклад в сохранение семей, поддерживая преемственность и последовательность. Все это заложило основу для воспитания новых поколений художников и интеллектуалов, а также большого числа ценителей культуры. Искусство и культура обеспечили контейнирование, творческую символизацию и обогащающий эффект, что позволило людям и культуре выжить и процветать. Действительно, возможно, именно из-за этой своей функции культура была под столь строгим контролем. Несмотря на преследование, неконформистское искусство и культура сумели сохранить определенное потенциальное пространство для индивидуации и персонификации.

³ Существуют волонтерское движение и организации, которые исследуют архивы и размещают информацию о жертвах на веб-сайтах. В Facebook есть группа «Бессмертный барак» с многочисленными историями о жертвах, а также преследователях. Есть прецедент, когда внук преследователя извинился перед внуками жертв. Сейчас в школьных программах по литературе в России присутствуют несколько замечательных книг об этом периоде, но, как и везде, существует и мощное пассивное сопротивление тому, чтобы узнать больше.

Изобразительное искусство предлагает связь, ощущение контакта с хорошими объектами – так сказать, *сепарацию в присутствии других*.

В те времена это происходило, несмотря на общее преобладание интенсивной параноидно-шизоидной позиции, которая иногда была близка к психотическому групповому функционированию. Этому способствовал тот факт, что в тоталитарных режимах люди принадлежат к более широкой группе, которая разделяет одну и ту же судьбу и чувствует себя равной перед лицом общего будущего. Это усиливает чувство слияния.

Искусство, театр, музыка, литература выполняют критически важную функцию холдинга и обеспечивают индивидуацию во времена одиночества, утрат, унижений и репрессий. Связь с великой русской поэзией и литературой символически означала оживление отношений с интроецированным хорошим материнским объектом.

Чтение стихов любимых поэтов – Пушкина, Лермонтова, Некрасова, Блока, Мандельштама, Пастернака, Ахматовой, Цветаевой – было питательным и воскрешающим опытом.

Владимир Набоков в книге «Память, говори» пишет, что *Homo sapiens* не мог бы появиться без *Homo Poeticus*. А Иосиф Бродский писал: «... поэзия – это колоссальный ускоритель сознания, и для пишущего, и для читающего. Вы обнаруживаете связи или зависимости, о существовании которых вы и не подозревали: данные в языке, речи. Это уникальный инструмент познания». Поэзия стала тем волшебным кристаллом, при помощи которого современная личность может различить свои собственные черты.

Наши сокровенные переживания, сомнения и предчувствия, наша духовная драма, воспитание слуха и воспитание чувств были воплощены в поэзии с пронзительной глубиной. Поэтическая картина мира таинственным образом связана с миром нравственным. Неудивительно, что Достоевский указал на Пушкина как на историческое оправдание и цель. Если это не так, то «видовая цель» откладывается на неопределенный срок. Как отметил современный философ и писатель Глеб Смирнов, «неизменным качеством русской литературы является ее знаменитая исповедь (то есть она воспроизводит таинство покаяния), а также ее обвинение, то есть она также наследует миссию ветхозаветных пророков исправлять пути людей» (Smirnov, 2019).

Советская и русская литература продолжает прорабатывать сложные и болезненные события и переживания советского прошлого: А. Ахматова, Б. Пастернак, А. Солженицын, В. Гроссман, Е. Гинзбург, В. Шаламов и другие в XX веке, за которыми следуют современные Л. Улицкая, Е. Водолазкин, З. Прилепин, Г. Яхина.

Психоанализ – это тоже поэзия, и у него должна быть своя поэтика. Ведь в самом деле Фрейд получил премию Гете в знак признательности за свой литературный дар.

Томас Огден (Ogden, 1997, p. 233), сравнивая язык анализа с языком литературы, пишет: «Поэзия – отличное упражнение для аналитического слушания». Хороший анализ, как и хорошая литература, должен быть интересным. Огден обсуждает литературные произведения Роберта Фроста,

Хорхе Луиса Борхеса, Шейна Стивенса, Уильяма Карлоса Уильямса и Франца Кафки. Он считает интерес языковым эффектом, талантливой работой, которая исходит из *искренного* опыта. И связывает это с идеей: «чтобы думать, нужны хотя бы двое».

Павел Флоренский, блестящий универсальный ученый и философ, казненный в 1937 году, писал: «Слово, порождение всего нашего существа в его целостности, есть действительно отображение человека <...> А через меня – слово отображает и несет с собою влияния, стекшиеся в меня от тех, кто образовал мою личность... Можно сказать, что в слове исходят из меня гены моей личности, гены той личностной генеалогии, к которой принадлежу я. И потому словом своим входя в иную личность, я начинаю в ней новый личностный процесс».

В качестве приложения

Существует длинный список выдающихся личностей, особенно женщин, которые пережили этот кошмарный период и оставили нам примеры мужества, стойкости, достоинства и честности. Они обладали врожденными способностями справляться с травмами, исцелять свои травмы и помогать в этом другим.

Я хотела бы привести в пример жизнь и творчество великой русской поэтессы Анны Ахматовой, чей «Реквием» – душераздирающая поэма о годах сталинских репрессий:

«Муж в могиле, сын в тюрьме, / помолитесь обо мне».

Ее муж, отец ее сына, известный русский поэт Николай Гумилев, был расстрелян большевиками в 1921 году. Ее сын, Лев Гумилев, был заключен в тюрьму в 1935 году и освобожден благодаря личному письму его матери Сталину. В 1938 году он снова был заключен в тюрьму и отправлен в ГУЛАГ на пять лет. Затем он два года воевал против нацистов в Красной армии, но снова был заключен в тюрьму с 1945 по 1956 год. Чтобы избежать преследований со стороны Сталина, Анна Ахматова сожгла свои труды. Чтобы сохранить некоторые из ее стихотворений, круг друзей выучил ее поэму «Реквием» наизусть.

Этот реквием был опубликован за границей, но не в ее родной стране, пока Ахматова была жива. Поэма продолжала циркулировать в подполье и была опубликована только в 1989 году, когда М. С. Горбачев официально реабилитировал Ахматову.

Читая «Реквием» сейчас, каждый будет глубоко впечатлен его мощными образами, голосом, который констатирует последствия ужаса в повседневной жизни, обрывками подслушанного разговора, «размещенными» в отдельных виньетках, которые создают мощный эффект отчаяния и стойкости. Анна Ахматова, Николай и Лев Гумилев сейчас являются одними из самых любимых авторов многих людей из постсоветских стран.

Еще одна удивительная история – история Евгении Гинзбург. Она была счастливой, молодой, хорошо образованной профессиональной

журналисткой и преподавателем университета. Она также была членом Коммунистической партии, женой советского лидера в Казани и матерью двух мальчиков 12 и 4 лет. Она была исключена из партии в 1934 году, заключена в тюрьму в 1937 году, когда ей было 30 лет, и провела 18 лет в тюрьмах и лагерях.

Ее книга воспоминаний «Крутой маршрут», написанная в 1955 году, была впервые опубликована в 1967 году в Милане, одновременно с «Доктором Живаго» Пастернака. Это впечатляющий документ, имеющий большую литературную ценность. Блестящая память автора о поэзии и литературе, а также ее собственная поэзия позволили ей выжить и написать великую книгу. Гинзбург выучила наизусть все произведения Пушкина и Блока. Она создавала свои собственные стихи и заучивала их наизусть, как и сын Ахматовой, Лев Гумилев.

«Семь минут! Вся трагикомедия длится ровно семь минут, ни больше ни меньше», – пишет Гинзбург о суде, где не отвечали ни на один из ее вопросов и не принимали ни одно из заявлений. В одной из самых показательных глав книги она описывает огромное облегчение, которое испытала, услышав приговор – до этого момента она боялась смертного приговора:

«Жить! Без имущества! Да на что мне оно? Пусть конфискуют! Они ведь разбойники, как же им без чужого имущества! Мое-то им вряд ли пригодится... Ну книги, ну платья... Даже приемника у нас нет. Ведь мой-то муж – настоящий старый коммунист, ему не нужны были ваши "бьюики" и "мерседесы"... Десять лет... И вы думаете еще десять лет разбойничать тут, судаки маринованные? Вы всерьез надеетесь, что в партии не найдется людей, которые схватят вас за руку? А я знаю – есть такие люди... И рано или поздно – конец вам придет... И ради того, чтобы увидеть этот конец, надо жить. Пусть в тюрьме, все равно! Жить! <...> Я оглядываюсь на конвоиров, все еще держащих за моей спиной скрещенные руки. Каждая жилочка во мне трепещет восторгом бытия. Лица конвоиров кажутся мне симпатичными. Простые парни. Рязанские или курские. Чем они виноваты? По мобилизации, наверно. И руки вот скрестили, хотели поддержать. Но это они напрасно. Я не буду падать.

Я вдруг встряхиваю локонами, закрученными перед судом для того, чтобы не осрамиться перед тенью Шарлотты Корде. Потом дружелюбно улыбаюсь конвоирам, которые с удивлением смотрят на меня».

Она уже не увидела своего старшего сына, который умер от голода в Ленинграде в 1942 году. Когда она встретилась со своим младшим, спустя 12 лет после ее заключения, они провели всю ночь, читая наизусть любимые стихи. Им был Василий Аксенов – один из известнейших писателей поколения шестидесятников.

Последний пример – поэтесса Марина Цветаева, еще одна великая русская поэтесса и писательница, дочь профессора Ивана Цветаева, основателя и создателя Русского музея изобразительных искусств имени А. С. Пушкина в Москве. Ее муж Сергей Эфрон был расстрелян КГБ, ее маленькая дочь умерла от голода в 1922 году, а ее старшая дочь Ариадна отсидела в лагерях с 1939 по 1955 год. Сестра Марины Анастасия, тоже

писательница, была заключена в тюрьму в 1937 году, затем отправлена в ГУЛАГ, а после сослана до 1959 года. Марина Цветаева покончила с собой в августе 1941 года, а ее сын Мур погиб во время Второй мировой войны.

Общее сокровище взаимной любви к поэзии связывало членов многих советских семей. Мои родители любили и знали наизусть многие стихи любимых поэтов и книги, которые сопровождали их до последних дней.

СПИСОК ЛИТЕРАТУРЫ

1. *Akhmatova A.S.* (1963). *The Complete Poems of Anna Akhmatova*. Zephyr Press, Chicago, 2000.
2. *Bick E.* (1968). The experience of the skin in early object relations. *Int J Psychoanal* 49: 484-486.
3. *Brodsky I.* (1980). *Conversations*. University Press of Mississippi, Jackson (Mississippi).
4. *Cavalli A.* (2012). Transgenerational Transmission of Indigestible Facts: From Trauma, Deadly Ghosts and Mental Voids to Meaning Making Interpretations. *J Analytic Psych*, 57(5): 597–614.
5. *Corsa R.* (2020). Dopo il disgelo: vulnerabilità e resilienza nella psicoanalisi dell'Est Europeo. [After the Thawing: Vulnerability and Resilience in the Psychoanalysis of the East Europe.] *Psiche*, 2020/1, pp. 2–68.
5. *Duras M.* (1985). *The War: a Memoir*. (original title: *La Douleur*). The New Press, New York, 1994.
6. *Fairbairn W.R.* (1943). The repression and the return of bad objects (with special reference to the «war neurosis»). *Psychoanal St Personality*, Tavistock P.L., London, 1952, pp. 59–81.
7. *Fairbairn W.R.* (1944). Endopsychic structure considered in terms of object relationships. *Psychoanal St Personality*, Tavistock P.L., London, 1952, pp. 82–136.
8. *Florenskij P.* (1922). *Attualità della parola. La lingua tra scienza e mito*, Guerini, Milano, 1989.
9. *Freud S.* (1921). *Group Psychology and the Analysis of the Ego*. SE XVIII. p. 123.
10. *Ginzburg E.* (1967). *Journey into the Whirlwind*. Harcourt, New York, 1967.
11. *Green A.* (1983). *Narcissisme de vie, narcissisme de mort*. Les Éditions de Minuit, Paris.
12. *Green A.* (1986). The dead mother. In: *A. Green, On Private Madness*. Hogarth, London. pp. 142–173.
13. *Kalmykova E.C.* (2003). Reconstruction of the psychic trauma: reestablishing connections among times and events. [Реконструкция психической травмы: восстановление связи времен и событий.] *Journal of Practical Psychology and Psychoanalysis [Журнал Практической Психологии и Психоанализа]*. 2003, 3.
14. *Ogden T.H.* (1997). *Rêverie and interpretation. Sensing something human*. Jason Aronson, Lanham.
15. *Orwell G.* (1949). *Nineteen EightyFour*, Secker&Warburg, London.

16. *Pamuk O.* (2008). *The Museum of Innocence* [original title: *Masumiyet Müzesi*]. Alfred A. KNOFF, New York, 2009.
17. *Reemstma J.P.* (1996). *State Terror*, in: M. Oehmichen (ed.): *Maltreatment and Torture*, Schmidt Römhild, Lübeck, 1998.
18. *Shalamov V.T.* (1973). *Kolyma Stories*. New York Review Books Classics, New York, 2018. *SOLZHENICYN, A.I.* (1962). *One day in the life of Ivan Denisovich*: Farrar Straus & Giroux, New York, 1991
19. *Smirnov G.* (2019). *Artodoxia*. Ripol Klassik, Moscow. *TOLSTOY, L.* (1869). *War and Peace*, Global Grey, globalgreybooks.com, 2018.
20. *Tsvetaeva M.* (1967). *The Essential Poetry*. Glagoslav Publications B.V. London, 2015.
21. *Wellisch E.* (1954). *Isaac and Oedipus: A Study in Biblical Psychology of the Sacrifice of Isaac*, Routledge and Kegan Paul, New York, 1999.

Ruined Lives: Repressions in the Soviet Union

T.N. Pushkareva

*(Translation from English: S. Pushkarev;
Scientific. ed.: I.Yu. Romanov)*

Pushkaryova Tatjana Nikolaevna, graduated in Medicine in Stavropol and worked as Psychiatrist. In 1986 moved to Kiev where, as Doctor of Medical Sciences, became Scientific Chief of the Centre of Psychosomatics and Psychotherapy at the Institute of Pediatrics of the Ukrainian National Academy of Medical Sciences. Most of her analytic training took place in Switzerland and in 2007 she became one of the first two Members of the International Psychoanalytical Association in Ukraine, and few years later was one of the founding members of the Ukrainian Psychoanalytic Society, IPA Study Group. She translated several analytic books and papers from English to Russian. She was Teacher and Supervisor of Infant Observation Programs according to the Tavistock Clinical Model and introduced the Parent-Infant Psychotherapy following the A. Freud Centre method.

Between 1917 and 1953 the population in Soviet Union suffered enormous traumas. Their transgenerational transmission is considered by the Author in her own life experience, in her patients and in the whole society. In a totalitarian regime underground culture or that of former times played an important role as witness of truth and human dimension and, working as a container – a second skin – which supported mental survival. Why is it later so difficult to face such traumas and disclose the legacy of terror?

Keywords: totalitarian regime, transgenerational trauma, culture, skin, container, feminine.

**Психоанализ и культура.
Краткий комментарий к статье
Татьяны Николаевны Пушкаревой
«Разрушенные жизни:
репрессии в Советском Союзе»**

Паоло Фонда

*(Перевод с англ.: С. Пушкарев;
Науч. ред.: И. Ю. Романов)*

Паоло Фонда – родился и проживает в Триесте (Италия). Психиатр, с 1990 года работает психоаналитиком. Обучающий психоаналитик Итальянского психоаналитического общества. С 2002 по 2014 год – директор Психоаналитического института для Восточной Европы имени Хан-Гроен Праккен (PIEE) Международной психоаналитической ассоциации (IPA). Последующие четыре года – председатель комитета по новым группам МПА. Основатель Словенского общества психоаналитической психотерапии. Автор работ по проблемам нарциссизма, здорового и патологического слияния, психоаналитического понимания групповых и политических процессов.

Эта статья является комментарием к статье Т. Н. Пушкаревой о трансгенерационных травмах. В ней подчеркивается необходимость времени, психической и культурной работы для контейнирования и метаболизации травматического опыта. Такой работе противостоит «замораживание» травматических переживаний при тоталитарных режимах, навязывающих индивидам и группам ложные самости, воспоминания и чувства.

Ключевые слова: группа, культура, диалектика, травма, ложная самость, трансгенерационная травма.

Статья Татьяны Николаевны Пушкаревой «Разрушенные жизни: репрессии в Советском Союзе» затрагивает много идей, которые можно, и даже нужно, развивать дальше. Я бы хотел остановиться на некоторых из них, добавив несколько своих мыслей.

Декарт утверждал: «Ego cogito, ergo sum» («Я мыслю, следовательно, существую»), – определяя таким образом восприятие субъективности

через сознательное Эго. Зигмунд Фрейд расширил это представление, выделив бессознательное как основной компонент психической деятельности человека. В дальнейшем психоаналитики (Винникотт, Бион, Огден и другие) делали акцент на том, что сознание и душа человека могут расти, развиваться и функционировать исключительно в отношениях с другими людьми: необходимо *думать вместе с другим*.

Использование психоаналитической практики и исследований в группе (Рене Каес (*René Kaës*) и др.) показывает, что восприятие субъективности также подразумевает ощущение себя частью важнейшей сети отношений, которые составляют группы – с их динамикой, единством, подпиткой, защитными и самозащитными реакциями. Еще с доисторических времен существовал «культурный контейнер» для индивидов, так же как и для групп, в качестве необходимого компонента жизни – того, что позволяет развиваться и непрестанно приспосабливаться к новым условиям. Фрейд и Бион также отмечали, что человечество постоянно и неизбежно частично погружено в групповой психизм.

В конце концов мы представляем из себя не только индивидов, заключенных в своих границах, но также являемся динамическими существами с просветами в наших границах, через которые некий «Wi-Fi» включает нас (по большей части бессознательно) в широкий спектр отношений на бессознательном уровне. Информационный поток извне непрестанно проникает в нас благодаря действию проективной идентификации и свободно парящим общим содержаниям. В большинстве своем эта информация сохраняется в безмолвном режиме, и только часть ее перерабатывается (*контейнируется*), интегрируется и осознается.

Благодаря непрерывной внутренней работе мы пытаемся адаптировать наше внутреннее напряжение и развитие к постоянно меняющейся внешней реальности, включая групповой аспект. Таким образом, динамические колебания пытаются балансировать между потребностью самости в связности и потребностью быть открытым и приспосабливаться к живому обмену с внешним окружением (в основном в отношениях с другими).

Томас Огден пишет: «Диалектика – это процесс, при котором противоположенные элементы создают, охраняют и отрицают друг друга; каждый из них находится в динамическом, постоянно изменяющемся отношении к другому. Диалектическое движение стремится к никогда не достигаемой интеграции».

Такое представление определяет психическую жизнь как постоянную «диалектическую» динамическую адаптацию и переработку, постоянно открытую к рассмотрению новых аспектов, которые предоставляет жизнь. Одно не заменяет другого, но оба элемента находятся в диалектических отношениях, обогащающих друг друга. Как бы то ни было, непрерывный «метаболизм» нуждается как в кормлении, в *истине, хорошести и подлинности*.

Травматическое содержание подобно камням внутри утонченной системы психических шестеренок. Они блокируют непрерывающуюся динамику и «замораживают» часть психики.

Для того чтобы исправить возникшие ограничения в психическом функционировании – а также сопутствующую эмоциональную боль, – необходимо трансформировать эти содержания в *мысли*, которые могут быть репрезентированы во внутренней сцене, могут развиваться и быть нейтрализованы благодаря проработке и в конце концов найти подходящее место в самости. Именно с этой целью люди могут обращаться к психоаналитику. Но что мы можем сказать о группах, которые не могут улечься на психоаналитическую кушетку?

В своем докладе Т. Н. Пушкарева говорит о том, как литература и культура могут оказывать определенную помощь людям в экстремально травматических условиях, таких, например, как ГУЛАГ. Культура как «вторая кожа» выступает *контейнером* даже в больших группах. Тоталитарный режим принуждает индивидов и группы к переживанию «ложных» чувств, навязывая им «ложную самость». В такой отравленной атмосфере именно в подлинном искусстве и культуре люди могут обнаружить истинные чувства, контакт с содержанием, которое помогает им чувствовать себя живыми, пищу для души.

Цели культуры, к которой также относятся наука и психоанализ, простираются дальше. Культура должна помочь травмированным группам и индивидам «разморозить» и *проработать* их травматические содержания.

Вместе с тем большим группам, таким как народы, необходимо выждать подходящее время, чтобы появилась возможность раскрывать ужасы собственной истории. Иногда это частично перекладывается на следующие поколения, и тогда, среди прочего, мы можем наблюдать трансгенерационные травмы.

Множеству европейских народов потребовались десятилетия для того, чтобы выявить во всем эмоциональном измерении невыносимую боль, связанную с пережитыми травмами. Еще больше времени понадобилось для того, чтобы осознать, что именно совершали граждане, армия и правительство во время мировых войн, тоталитаризма, колониальных и гражданских войн или даже в мирное время. Должны пройти десятилетия, прежде чем наступит подходящий момент для раскрытия этих секретов или, еще лучше, для проработки и интеграции в репрезентацию группы того, что было уже более-менее известным, но оставалось эмоционально отщепленным и замороженным. Ожидание необходимо не только потому, что со временем накал эмоций ослабевает, но и также потому, что группа становится более сильной для того, чтобы выдерживать *депрессивную позицию* – только так становится возможна проработка – с осознанием вины и потребностью в репарации при сохранении контроля над постоянным соблазном регрессировать на *параноидно-шизоидную позицию*, где отрицается депрессивная боль и собственная вина проецируется на врага. Некоторые группы-народы травмированы больше, некоторые меньше, так же как отличается уровень травм, нанесенных другим. Это не означает, что мы все равны в этом, но только то, что сложно думать, будто кто-то полностью невинен.

Т. Н. Пушкарева описывает свое удивление в тот момент, когда она начала во всей полноте осознавать, сколько десятилетий молчания в ее семье и в ней самой, так же как и почти во всем обществе, отщепляли и практически «игнорировали» реальный размах травматического прошлого ее семьи и целого народа.

Это осознание началось с деликатного процесса, в котором ее аналитическая работа с пациентами стала общим путешествием в прошлое. Аналитики не должны путать свои собственные проблемы с проблемами пациентов. Тем не менее невозможно работать с проблемами пациента, игнорируя-вытесняя схожие проблемы самого аналитика. Решением может стать совместное путешествие в прошлое, в котором сохраняется разделение между тем, что аналитик и пациент проживали каждый по-своему, и тем, что в некотором смысле они проживали вместе. Это может оказаться бесценным инструментом понимания пациента и позволить ему или ей ощутить аналитика живым, подлинным и эмпатичным. Именно это мы видим в клинических примерах Татьяны Николаевны. Пациент извлекает пользу из ощущения, что пережитое на эмоциональном, в том числе и бессознательном, уровне, известно и разделяется аналитиком, который подходит к этому содержанию в созвучии с ним, будто гармонично играя дуэтом. Так описывается процесс, в котором жизнь пытается высвободиться из длительного посттравматического паралича.

Но Т. Н. Пушкарева чувствует, что этот процесс невозможно закончить только на индивидуальном уровне. Она вспоминает, как в прошлом люди использовали искусство и культуру, особенно литературу, как «хороший объект» в перверсивной реальности, в которой иногда казалось, что хороших объектов больше нет, или когда ранее идеализируемые хорошие объекты становились жестокими и преследующими «плохими объектами».

Помимо родителей человечество нуждается в живых, постоянно растущих и адаптирующихся, хороших, оберегающих и питающих групповых контейнерах. Но, к сожалению, в определенные периоды времени преобладают «замороженные», «мертвые» контейнеры, отравленные тоталитарной идеологией, религиозным фанатизмом и национализмом, заточающие жизнь в бетонную темницу, где она не может развиваться. Это наносит индивидам и группам ужасные травмы, передающиеся следующим поколениям. Для возобновления жизни необходима репарация этих контейнеров.

На основании статьи Т. Н. Пушкаревой мы можем сделать вывод, что индивидам может помочь психоанализ, с некоторой помощью культуры, а группам – культура, также с некоторой помощью психоанализа. При этом имеется в виду «культура» в ее широком антропологическом понимании, частью которой, естественно, является и психоанализ, по-своему способствующий ее развитию.

Татьяна Николаевна была особенно увлечена духом русской литературы, музыки, искусства и науки. Она наслаждалась, ощущая себя окутанной и одаренной этим превосходным, огромным культурным контейнером.

Я думаю, для нас, психоаналитиков, особенно важно то, что мы сохраняем контакт с богатством своей и чужой культуры, в которой мы можем найти источник обогащения своей способности «находить эмоции, мысли и слова, чтобы их высказывать». Сложно представить себе психоаналитика, который бы игнорировал литературу, музыку, поэзию и изобразительное искусство.

Статья Татьяны Николаевны Пушкаревой стимулирует к дальнейшей углубленной рефлексии о связи между психоанализом и культурой, рефлексии, которую начал сам Фрейд на заре психоанализа.

СПИСОК ЛИТЕРАТУРЫ

1. *Bion W.R.* Experiences in Groups and other Papers. Tavistock Publications Ltd., London, 1961.
2. *Descartes R.*, 1644. Principia philosophiae. Rist. Anast. Conte Ed., Lecce, 1994.
3. *Kaes R.* Un singulier pluriel. La psychanalyse a l'epreuve du groupe. Dunod, Paris, 2007.
4. *Freud S.* 1921. Psicologia delle masse e analisi dell'Io. Opere IX. Boringhieri, Torino, 1977.
5. *Ogden T.H.* (1992). The dialectically constituted/decentred subject of psychoanalysis. I. The freudian subject. Int.J.Psycho-Anal., 73: 517–526.
6. *Pushkareva T.N.* Ruined lives: Repressions in the Soviet Union. Rom. J. Psychoanal. 2020, 13(2):131–156.

**Psychoanalysis and Culture.
A Short Comment on Tatjana Pushkareva's Paper
«Ruined lives: Repressions in the Soviet Union»**

Paolo Fonda

*(Translation from English: S. Pushkarev;
Scientific. ed.: I.Yu. Romanov)*

Paolo Fonda, is born and lives in Trieste (Italy). Psychiatrist, since 1990 works only as psychoanalyst. Training Analyst of the Italian Psychoanalytic Society. In 2002–2014 Director of "The IPA-EPF Han Groen Prakken Psychoanalytic Institute for Eastern Europe" (PIEE). Then for 4 years co-chair for Europe of the IPA International New Groups Committee. He published a number of works on narcissism, pathologic and normal fusion, psychoanalytic view of group and political process.

This paper is a comment to T.N. Pushkarova paper on transgenerational traumas. It underlines a necessity of time, psychic and cultural work to contain and metabolize the traumatic experience. The "freezing" of traumatic experience in totalitarian regimes, imposing the false selves, memories and feelings on individuals, is opposite to such work. Keywords: group, culture, dialectic, trauma, false self, transgenerational trauma.

КВАНТОВЫЙ ПСИХОАНАЛИЗ

Квантовое Я

К. Ю. Шафрановская

Шафрановская Ксения Юрьевна – психоаналитически ориентированный психотерапевт.

Поединок за осмысление мира в начале прошлого века разразился во многих сферах интеллектуальной среды. Перед нашим взором обзревается великое множество фактов и гипотез. Опыт переосмысляется, но труды старых мастеров – как удобрительная почва, откуда произрастает будущее, дает нам возможность быть внутри этого переосмыляемого опыта.

Но можем ли мы не просто быть внутри этого опыта, но и видеть его как будто бы со стороны? Можем ли мы видеть мир и опыт объективно, если мы все являемся субъектами этого мира и опыта? И означает ли это, что наша вписанность в мир влияет как на мир, так и на нас?

Ключевые слова: квантовый психоанализ, квантовое состояние, гомогенное поле, вневременность, проекция, измененное состояние сознания, квант реальности, космология, воображение.

*«То, что мы воспринимаем,
зависит от того,
что мы считаем возможным».*
У. Уилсон

«Квант» – латинское слово, этимология которого значит как «множество» или «связка», а механика значит как «движение». Квантовая механика – это исследование движения тел, которые составляют так называемые «пучки».

Если бы я смотрела на процесс в кабинете аналитика, то я бы любопытствовала над тем, как пациент и аналитик, их отдельные и совместные процессы, «интертрансферентные состояния, наряду с бесконечным множеством других, оставшихся в тени и непроявленных» (Россохин, 2020), взаимодействуют друг с другом.

В данной статье я буду продолжать исследовать концепт квантовости в психоанализе, разработанный А. В. Россохиным, буду опираться на

концепцию парадоксального мышления Мишеля де М'Юзана, на труды физиков Х. Эверетта (о многомировой интерпретации) и др.

В связи с этим мне приходит в голову «тело». Я взяла метафору «тело», поскольку «тело» может быть как физическим, так и небесным, если обращаться к космологии.

Мне откликается этот синтез в слове «тело», где «тело» как инстанция, состоящая из физических, физиологических, химических, онейроидных, душевных и духовных элементов, непрерывно перекликающихся между собой, танцующих друг с другом на психоаналитической сцене, создает, таким образом, «пучки» взаимосвязей, которые состоят из глубоких уровней различных полей, которые можно назвать квантовыми полями, ибо квант – это и есть множество.

Каждое множество, как нейросеть, создает свою цепочку нейронной передачи, которая неизбежно реагирует и порождает новые звенья.

Любая материя пребывает в непрерывном процессе превращения. Человек, являющийся материей, также подвергается пересмотру, иначе как мы можем делать то же самое и ожидать других результатов?

Если объять взглядом протяженность научных открытий, то все они развивались во времени. Николай Коперник открыл, что Земля не является центром Вселенной, как считалось ранее; Эдвин Хаббл (один из наиболее влиятельных астрономов и космологов в XX веке) заметил, что галактики во Вселенной отдаляются друг от друга. Долгое время считалось, что Вселенная бесконечна, но сегодня многие ученые говорят о крае или рубеже Вселенной. И это будто сталкивает нас со следующим вопросом: а что же там, по ту сторону рубежа Вселенной?

По аналогии с этим можно рассмотреть и психику и задать следующий вопрос: существует ли рубеж психики, и если да, то существует ли что-то по ту сторону психического?

Поединок за осмысление мира в начале прошлого века разразился во многих сферах интеллектуальной среды. Но суть состоит в том, чтобы видеть мир как будто бы со стороны. Но можем ли мы видеть мир объективно, если мы все являемся субъектами этого мира? И означает ли это, что наша вписанность в мир влияет как на мир, так и на нас?

Человек живет в разных системах координат: физической, социальной и проч. Обобщающим словом – в материальной системе координат, которую можно так и обозначить: Материальная Система Координат (МСК в дальнейшем).

Каждую ночь, погружаясь в сон, человек оказывается в иной системе координат, которую можно было бы назвать Нематериальная Система Координат (НСК в дальнейшем), в которой предположительно категория времени иная, нежели чем в МСК.

В сновидении может происходить все что угодно и как угодно, как и в фантазиях, и состояние человека отнюдь не одинаково, когда он засыпает, когда он видит сон и когда он просыпается. Эти состояния различны и различаемы.

Если бы мы говорили о теории квантовой механики, можно было бы сказать, что волновая (иногда называемая *пси-функцией*) функция для

квантовой механики является тем же, что и сновидение или фантазия для человека в НСК.

Фантазия или сновидение содержат в себе, таким образом, единовременное присутствие прошлого, настоящего и будущего. Мотивы этих трех измерений характерны для Ид, которое появляется раньше признания ограничений времени и пространства, за которое отвечает Эго.

Пока человек остается исключительно в русле МСК, он, как Алиса, которая ходит по земле, думая, что белый кролик – это галлюцинация. Не нырнув за белым кроликом в нору (в мир НСК), невозможно сменить позицию наблюдателя в позицию участника. И наоборот, вернуться в позицию наблюдателя невозможно, не вынырнув из норы обратно, в мир МСК.

В физике есть понятие корреляции между неквантовыми объектами, которые измеримы в пространстве (можно назвать их принадлежащими к МСК – объективной реальности), и квантовыми объектами (принадлежащими к НСК, к внутренней реальности). Направление квантового объекта задается квантовым состоянием.

Аналитик как наблюдатель за своим пациентом (а также и за самим собой в процессе аналитической работы) может быть как наблюдателем за внешней реальностью пациента, так и наблюдателем за внутренней реальностью пациента. Мы можем назвать два этих состояния «типичный наблюдатель» и «квантовый наблюдатель». Одно направление соответствует ментальным фабулам, другое – фабулам Психе.

Любые отношения (а взаимодействие аналитик–пациент – это отношения) – это диалектическая игра между внешним и внутренним. Вероятности, которые могут возникнуть из этой игры, распределяются в ходе анализа во всех структурах: и внешней, и внутренней.

Исходя из постулатов квантовой физики нам известно, что акт наблюдения необратимо меняет его квантовое состояние. Повторное измерение будет задаваться новым квантовым состоянием и будет отличаться от тех, которые были измеримы первично. Если мы проведем аналогию с «внутренним театром» (Дж. Макдугалл) пациента, то любой акт наблюдателя (поначалу самого аналитика, а впоследствии с этой способностью идентифицируется и пациент) из квантового состояния будет необратимо менять распределение ощущений, а именно – изменять его состояние. Выходит так, что локализация ощущений начинает перемещаться и становится не-локализацией.

Опираясь на теорию «неравенства Белла» физика Джона Стюарта Белла, можно наблюдать любопытный эксперимент: фотоны, которые испускаются из лампы в разные стороны друг от друга, оказываются связанными, несмотря на то что фотоны разделяли расстояние, время и пространство.

«Две частицы, испускаемые источником на установке Белла, являются *когерентными* (имеют одинаковую волновую фазу), поскольку испускаются синхронно» (https://elementy.ru/trefil/21102/Teorema_Bella). Две частицы оказываются связанными между собой.

Как говорил М. де М'Юзан, «есть вероятность, что все мы связаны между собой неизвестным на сегодняшний день образом общим "гомогенным полем"».

В физике, безусловно, есть «архимедова точка опоры», измеримость, чего нет в психическом человека, ибо психику может наблюдать только психика и ничего более.

Здесь я бы хотела привести слова Фрейда, чтобы провести тут аналогию с состоянием, за которым может наблюдать Другой: «Таким способом избегают необходимости напрягать внимание, которое все же нельзя было бы удерживать ежедневно по множеству часов, и избегают опасности, неминуемой при произвольном внимании. Дело в том, что как только намеренно напрягаешь свое внимание до определенного уровня, начинаешь также и делать выбор из предложенного материала; одну его часть фиксируешь особенно остро, но зато исключая другую, следуя при таком выборе своим ожиданиям или наклонностям. Если при выборе следуешь своим ожиданиям, то рискуешь никогда не найти чего-то другого, отличного от того, что уже знаешь; если следуешь своим наклонностям, то, несомненно, будешь искажать возможное восприятие».

А. В. Россохин говорит о попытке обуздать процессы, которые происходят между аналитиком и пациентом, интерпроцессы, или «интерперенос», интерпретируя и выражая через слово их смыслы. «Даже частично проживая психоаналитический процесс внутри волны интерпереноса, аналитик переживает тревогу от незнания, непонимания, страх потери контроля, даже идентичности. Любая интерпретация – это наша попытка справиться со страхом пребывания в этой волне, с невыносимой неопределенностью ее постоянного движения и изменения, подчиняющихся своим, совершенно непонятным законам. Интерпретация – это попытка превратить волну в частицу».

Категория времени и языка ставят аналитика и пациента друг перед другом. Мы знаем, что БС вне времени, или же мы не знаем, какая категория времени в нем, хотя Ж. Лакан и предполагал, что «бессознательное структурировано как язык». Но давайте предположим, что категория времени в объективной реальности в языковом регистре опирается на субъект. Чтобы донести свою мысль, человек обязан обладать речью и поставить перед собой позицию Другого. Даже если человек ведет мыслительный процесс внутри себя, он становится *Другим для этого процесса*. Получается, что человек является как бы субъектом своей мысли?

Если мы переведем на язык *Пси*, что «волновая функция» – это сновидение или фантазия, то и часть системы бессознательного – часть квантового состояния. И здесь можно сделать следующее наблюдение: не только прошлый опыт влияет на настоящее и будущее человека, но и опыт взаимодействия с другим, как новизна плетения нового языка с Другим.

Пациент, рассказывающий о своем переживании, и пациент, чувствующий переживания, о которых он рассказывает, – это два разных состояния: измеримого, количественного аспекта и опытного аспекта. И это два описания одного и того же характера, они просто эквивалентны друг

другу. Пациент и аналитик, по словам Юнга, «образуют совпадение и/или признак, появляющиеся вместе».

Из этого наблюдения можно сделать следующий вывод: аналитик в кабинете в основном встречается с измеримым количественным опытом пациента через слово пациента. И чтобы прочувствовать опыт пациента, получается, что как будто и самому аналитику нужно пережить этот аналогичный опыт. Но если этого опыта у аналитика не было, то как возможно пережить этот опыт в его непосредственном переживании?

Я мыслится из представлений о самом себе. Здесь я бы хотела сослаться на Канта и его идеи из «Критики чистого разума».

Перцепция есть концепция. Перцепция является системой чувственного познания. Если мы возьмем аналогию матери и младенца, то как может младенец чувствовать инвестицию своей матери? Через перцепцию. Ребенок создает представление о себе через взгляд другого. Помимо этого, ребенок учится смотреть на себя «глазами» внутреннего чувства, взятого из чувства матери и первичных объектов его жизни. Из этого наблюдения возможно было бы сказать, что система нашего Я воображается нами в великом множестве разных перцепций. *Можно представить себе, что в этой системе задается единство многообразия наших состояний!*

Если перевести данную идею в квантовый дискурс, то свет и вещество ведут себя и как отдельные частицы, и как волны. Это наблюдение в контексте атомных величин предполагает наличие многомерных пространств с невидимыми областями вероятностей. Менский пишет: «В особых состояниях (на грани бессознательного) индивидуальное сознание получает доступ к квантовому миру за пределами одной классической проекции. Это может объяснить наблюдаемые иногда необычные явления в области психики, которые играют центральную роль в ненаучных формах познания духовной жизни человека».

Материал, который присутствует в форме мнестических следов в памяти, со временем реорганизуется из-за новых обстоятельств (нового опыта) – то есть он «подвергается ретранскрипции». В теории М. Солмса воспоминание представлено в памяти в виде мнестических следов не окончательно, не навсегда, не в «замороженном виде», а реорганизуется некоторое количество раз. В кабинете аналитик и пациент диалектически, через имплицитный и эксплицитный порядок, играют друг с другом!

Этимология слова «игра» восходит к старославянскому «*игрь, играти*», что означает «колебаться, двигаться». Выше я писала о том, что механика – это движение; можно сказать, что механика – это и есть игра!

В аналитической практике мы следуем за тем, «что идет за речью». По мысли Ю. Кристевой, «аналитик должен следовать за субъектом на уровне его речи, открываясь всем значениям, скрывающимся за ней».

И следом за речью и за тем, что скрывается за ней, аналитик следует и за едва уловимыми переживаниями чувственного и соматического опыта.

Чувственный опыт подобен мнимым числам в математике: они существуют, но увидеть их и четко обозначить невозможно. Лейбниц называл мнимые числа Святым Духом – «*переходной стадией между бытием и небытием*». Любопытно, что при умножении комплексных чисел

на мнимые числа получаются действительные числа. Комплексные числа можно обзирать: вычислять, производить с ними определенное количество взаимодействий сложения, вычитания, умножения и деления и получать результат. В отличие от мнимых чисел. Психоаналитический процесс – это почти магическая математика, где в паре аналитик-пациент множество множится на иное множество, уровни первичных и вторичных процессов диалектически взаимодействуют друг с другом, приумножаясь, вычитаясь, делясь и возводясь в корень. Вторичный процесс аналогичен комплексным числам и подобен ограничению времени аналитического процесса и границами кадра. Первичный процесс аналогичен мнимым числам – вневременностью бессознательного; духом, который незрим, но осязаем своим присутствием, ибо невозможно точно измерить уровень инсайта, уровень любви или уровень рефлексии, но именно при взаимодействии первичных (мнимых) и вторичных (комплексных) процессов мы получаем индивидуацию. Это ритм, который есть у всего сущего: у пробивающегося ростка через землю, у пульсации кровяных артерий в организме человека. *Это ритм, который аналитик и пациент ищут и который разворачивается, или, лучше сказать, развертывается и порождает переживания, которые приводят к наблюдаемому изменению.*

Слово «развертывание», как я его понимаю, имеет несколько основных значений и этапов для аналитического процесса, на мой взгляд.

Хью Эверетт, американский физик, предложил многомировую интерпретацию квантовой физики, предполагающую «существование «параллельных вселенных», в каждой из которых работают одни и те же законы природы и которым свойственны одни и те же мировые постоянные, которые находятся в различных состояниях» (Х. Эверетт, 1957). Ту же аналогию мы можем применить и к психике: множество микро- и макрокосмов внутри человека, связанных неизвестным нам образом, где всякому варианту связи соответствует подходящий квант реальности.

«Интерперенос как многомерная нелинейная волна захватывает все спектры, все пространство и в любой момент существует во всех своих проявлениях, аналогично кошке Шредингера в квантовой физике. Мы понимаем, что речь идет не только о двух состояниях, а обо всех потенциально возможных состояниях "кошки". То есть фактически все потенциально возможные состояния интерпереноса сосуществуют одновременно» (А. В. Россохин).

В современной физике силам взаимодействия (мы можем перевести это на язык психоанализа – «силам раппорта») соответствуют элементарные частицы (возможно, человек с его множеством микро- и макрокосмов), которые переносят соответствующие типы взаимодействия, или кванты соответствующей области. В связи с данной аналогией может возникнуть вопрос: что влияет на силу взаимодействия между аналитиком и пациентом, которая ведет к изменению?

Эйнштейн проводил мысленный эксперимент с лифтом, где воображал человека внутри лифта и себя снаружи лифта. Эйнштейн видел, что лифт тянет вверх канат с определенной скоростью, что означало *ускорение*,

но человек, который находился внутри лифта, чувствовал, как его ноги притягиваются к полу лифта, что для него означало *тяготение*. Для того, кто был снаружи, наблюдение означало ускорение, в то время как для другого наблюдение означало тяготение. Человек внутри лифта, бросивший шляпу, видел, как она притягивалась к полу, делая из этого логический вывод о природе тяготения, в то время как тот, который был снаружи, видел, что шляпа притянулась к полу за счет ускорения, которое создавал подъемный кран.

Обращаясь в качестве наблюдателя к объекту своего наблюдения, мы проявляем его со свойственным нам измерением. Как человек внутри лифта говорил о тяготении, в то время как Эйнштейн говорил об ускорении. Любопытно, что в данном эксперименте ускорение и тяготение эквивалентны друг другу, но в реальности наблюдателя различны. Возможно, в бессознательной памяти имеются созвучные нашему бессознательному призыву измерения. Но без раппорта эти измерения могут быть свернуты или схлопнуты по отношению к его насущному миру. Развертывание данного процесса поддерживаются любопытством, терпимостью, в какой-то степени настойчивостью и разумностью обоих в кабинете. Актуализация бессознательных содержаний развертывается тогда, когда происходит соединение с чувственным опытом и образами.

В психоаналитическом акте аналитик и пациент становятся близки друг другу. Два объекта приближаются друг к другу, как если бы мы наблюдали движение планет в космосе.

«Мы неизбежно вовлечены в вызывание того, что оказывается происходящим. Мы не только наблюдатели. Мы – соучастники. В некотором смысле это – Вселенная соучастия» (Уиллер, 2005).

Психоаналитический вектор направления частью своей ориентирован на прошлое, в частности на исторически-семейный дискурс, который в психоаналитическом кадре реконструируется в работе аналитик – пациент, для того чтобы изъять из прошлого, по возможности, застоявшийся катексис и направить его в настоящее и будущее, исследуя при этом бессознательный конфликт, фантазии и сновидения. Существует концепция «свернутых измерений Вселенной», где ученые-теоретики, среди которых был и Хью Эверетт, предполагают существование множества вселенных. Что если сделать предположение: психическое и иные составляющие (фантазии, сновидения) являются чем-то свернутым внутри человеческой вселенной, а инсайт – точкой развертывания дальнейшего процесса по аналогии с Большим взрывом?

Смысл, который следует за каждым новым инсайтом, – мини-взрыв, порождающий новые вопросы и новые смыслы. Один из главных постулатов в психоаналитическом путешествии – смысл познается не сразу, а со временем. Развертывание психоаналитического процесса – это вход в черную дыру, которая поглощает свет (в жизни это может выражаться через скуку, депрессию, психотические эпизоды и т. п.), сжимает его, но через развертывание происходит пиковое переживание – инсайт, через который происходит возврат. Подобно Алисе в Стране чудес, прыгнувшей вслед за кроликом в черную нору и затем вышедшей из нее уже совсем

другой, аналитик и пациент в сотворчестве создают путь к норе, внутри норы и обратно, диалектически балансируя меж наблюдением и соучастием. Через опыт развертывания чувственного аспекта, фантазии и снов человек открывается своей самости.

Психическое являет собой комплексность всех возможных состояний наблюдателя. Каждый этап развертывания проявляет квант реальности, объединяя всех тех, кто также обладает аналогичными измерениями реальности. Но чтобы развертывать квант психических процессов из НСК, превращая их в процессы МСК, необходимы приглядывание и терпимость, чтобы не упростить процессы из-за того, что смысл пока не найден. Как часто в работе с пациентами из сеанса в сеанс психоаналитический процесс может схлопнуться из-за чувства беспомощности аналитика, нетерпимости и отчаяния. Но инсайт – продукт в МСК, возникающий в результате разворачивания процесса. Инсайт возникает не из-за прямого интерпретирования, а из пути прослеживания сигналов из НСК и работы с переносом и контрпереносом.

В кабинете аналитик является наблюдателем своего пациента так же, как и пациент является наблюдателем аналитика. Концепцию химеры я бы хотела исследовать с немного иного ракурса. Согласно Мишелю де М'Юзану, создание химеры зависит от способности аналитика выдерживать определенную степень деперсонализации, не теряя своих границ при этом. Деперсонализация – это измененное состояние сознания (далее – ИСС). Известно, что при ИСС происходят изменения на физиологическом уровне работы мозга. Мишель де М'Юзан называет организм, возникающий между аналитиком и пациентом в психоаналитическом дискурсе, «по ту сторону диадного противостояния между переносом и контрпереносом в индивидуальных ИСС» (А. В. Россохин).

Если в контексте химеры мы говорим об ИСС, то можно сделать вывод: это нелокальное переживание, которое, как сновидение или фантазия, нигде и везде одновременно. Данная нелокальность связана с волновой функцией, которая имеет тенденцию как состояния, так и наблюдения. В квантовой механике волновая функция может схлопнуться в частицу в любой момент наблюдения. Что это значит, переводя на психоаналитический язык? Это значит, что материал бессознательного содержания через акт наблюдения интегрируется в психическое. Под интеграцией я понимаю отражение и переживание непосредственного опыта. Ведь перенос и контрперенос есть не что иное, как отражение одного в другом, которое ведет к основам чувственного переживания в акте наблюдения аналитика за пациентом, что приводит к трансформации в ИСС с последующим переходом обратно в зону реальности.

«Психоаналитику важно поддерживать непрерывно пульсирующую профессиональную идентичность (от слияния к сепарации и обратно) – проживание квантового Иного интерпереноса (без-умие вдвоем) и аналитическое наблюдение за ним одновременно» (Россохин, 2020).

«Клиенты передают различные аспекты своего внутреннего мира, построенного еще в младенчестве, усовершенствованного в детстве и во взрослой жизни, довербальный опыт, который мы можем только уловить

через собственные ощущения, через свой контрперенос в широком смысле слова» (Джозеф, 2018).

Представим ситуацию переноса и контрпереноса с точки зрения движения электрона в квантовой физике.

Физики знают, что электрон невозможно описать полно с точки зрения нашей объективной реальности. Так же как и то, что происходит с электроном в электрическом поле, остается загадкой. Ричард Файнман, американский физик, разработал метод диаграмм Файнмана в квантовой теории поля. Существуют два постулата: движение электрона вперед/назад во времени и непрерывное движение («выход из времени»). Файнман обнаружил, что математика допускает обе точки зрения. В аналитическом процессе мы также можем наблюдать эти два постулата. В первом варианте постулата через работу сновидения происходит движение навстречу чувственному и фантазийному опыту, в котором может случиться сопротивление, которое схлопнет переживание, и движение случится назад. Во втором постулате совершается движение вперед к сновидению и чувственному опыту, где опыт становится текучим, сама идентичность пациента через работу аналитика вдруг становится текучей. Именно в этой точке происходит ИСС. Обращение вспять – время больше не связывается, начинается непрерывность непосредственного восприятия. Путь от перцепции к символизму, но против часовой стрелки, ибо погружение происходит обратно реальному направлению жизни.

Бетти Джозеф пишет о важных аспектах переноса и контрпереноса – о движении и изменении. На мой взгляд, любая контрпереносная реакция аналитика является отражением: и/или каких-то аспектов аналитика, и/или проекций внутреннего мира пациента. Но тогда возникает вопрос: почему именно с определенным пациентом у аналитика возникает конкретная, определенная контрпереносная реакция, которая поначалу сложна и ни с чем не может быть связана?

«Мы можем познавать Вселенную посредством чувств, косвенно отражающих объекты реального мира» (А. Эйнштейн, «Бог не играет в кости», с. 76).

Процесс переноса и контрпереноса является основой психоаналитической работы, который не имеет своего завершения – он движим и изменяем. Можем ли мы, смотря на часы, видеть того, кто создал эти часы? Точно так же и с пациентом: мы не можем видеть изначального, но через «немые интуитивные части», как сказала Бетти Джозеф, мы можем быть способными раз за разом исследовать то, что отражается в пациенте и в аналитике во временном континууме, что немаловажно, то есть в динамике.

«Все будущие состояния сопротивления, инсайтов, отыгрываний – все они уже существуют с самого начала процесса» (Россохин, 2020).

Пробуя ответить на вопрос, почему с разными пациентами возникают конкретные контрпереносные реакции, я хотела бы сослаться на концепцию М'Юзана о парадоксальной системе, парадоксальных мыслях и о размышлении, что контрперенос порой предшествует переносу, равно как и перенос.

М'Юзан в своей статье «Контртрансфер и парадоксальная система» описывает клинический материал своего контрпереноса, делая акцент на внезапности чувств, образов, ощущений и мыслей аналитика. М'Юзан называет эти внезапности «парадоксальными мыслями», которые «гомогенно» связаны между собой и включены в «парадоксальную систему». Я писала о том, что человек родился из лона матери, поэтому есть вероятность, что все мы гомогенно связаны между собой. Аналитическая работа, как очень сжатый (сжатый – поскольку то, что происходит в кабинете, возможно, не происходит нигде) мир в кабинете, где параллельно происходит множество разворачивающихся процессов, связывает аналитика и пациента на судьбоносном уровне (вспомним снова Фрейда с его идеей «пациент – это судьба!»), где возможность перемены возрастает. Если мы предполагаем движения одного, то мы можем предположить движения и другого. «Они наверняка являются частью гораздо более широкого феномена, разворачивающегося незаметно, в стороне от других психических процессов и обладающего непрерывностью» (Жибо, Россохин, 2005).

Вопрос о связности частиц привел к множеству теорий и интерпретаций в научном пространстве. Ученый физик Дэвид Джозеф Бом постулировал, что Вселенная является полем целостности. В его теории все квантовые события взаимосвязаны с самого начала. Бом говорил о том, что изначальная реальность – «великий суп», в котором смешиваются отдельные части. Его теория «головодвижения»: «каждый пространственно-временной участок мира содержит в себе порядок Вселенной». Таким образом, здесь включены и настоящее, и прошлое, и будущее. Бом пустил свой взор в ином от других физиков направлении, ибо он проводил некое различие в мышлении: мышление как статика и мышление как процесс течения. Бом считал, что квантовое состояние опирается на такие вещи, как изменение и течение. Его теория очень схожа с тем, что говорила Бетти Джозеф в аспекте работы с переносом, в котором также присутствуют изменение и течение. Мы знаем, что есть оба действующих аспекта в работе с пациентами: причинно-следственная связь (например, из детства, из предшествующих травматических ситуаций и т. п.) и то, что не принадлежит миру каузальности. В свете данного взора можно предположить, что работа переноса и контрпереноса не относится к спектру каузальности. Я никоим образом не отрицаю причинно-следственных связей, ибо эта связь полезна для того, чтобы составлять гипотезы, чтобы видеть, как наглядно одно влияет на другое. То, что происходило с пациентом, показывает то, как он действует в мире. Но основной инструмент психоаналитической техники – работа с переносом – отсылает нас к внекаузальности в том числе.

М'Юзан делает акцент на том, что эта парадоксальная система труднодоступна и иногда дается аналитику через предчувствие.

Очень любопытное наблюдение заключается в том, что когда возникают данные ИСС (а я отношу эти феномены именно сюда), часть идентичности будто бы теряется. И это вызывает некий испуг, потерю границы. Но я помыслила: почему бы не рассматривать это не как потерю, а как обретение? Обретение какой-то иной идентичности? Этот феномен

пугает тем, что он неконтролируем, выходит за черты логики и сознательного, во время сеанса происходит будто бы потеря аналитического Я. Внутри аналитика словно начинается борьба, чтобы ухватиться за объективную реальность, сжать ее в кулаки и не отпускать. Но если держать такую хватку, игре не случиться – той самой игре, о которой говорил Д. Винникотт, которая происходит не внутри и не снаружи, а в переходном пространстве. Это пространство, где одно перетекает от одного к другому. Где одно связано с другим вне каузального пространства нашего линейного восприятия.

Аналитик и пациент как соединены, так и разъединены. Потеря идентичности аналитика в процессе ИСС находит своей возможностью нахождение иной идентичности, которая выходит за рамки индивидуальности и может быть относима к процессам, которые космология описывает как «горизонт событий». Возможно, «горизонт событий» можно отнести к полю взаимодействия между людьми, где представляется труднодоступным точно исследовать экспериментально, что именно происходит.

Я начинала свою работу как предположение о кванте (множестве) процессов и о том, что человек, а соответственно, и его психика, – это квант систем. Еще Кант говорил, что мы можем думать о каждой части системы как об органе, который создает и другие части, так как каждая часть взаимно влияет на другую часть.

Психические корреляты анатомической системы также говорят об этом. На геномном уровне существует транскрипция ДНК. ДНК содержит в себе абсолютно все гены, но не каждый ген активируется. Это означает, что потенциал гена активируется и зависит от влияния окружающей среды. Именно она отвечает за активацию гена! Гены и окружающая среда – неотделимое целое. Самое фундаментальное влияние окружающей среды оказывается на нервные клетки, из которых состоит мозг. Нейроны видоизменяются в ответ на окружающую среду – клетки начинают индивидуализироваться. То есть через активацию ДНК в нервных клетках происходит выработка протеина, который активизирует синапс, что, в свою очередь, формирует память. Память – это гены, которые могут видоизменяться на протяжении жизни человека.

Это подводит меня к вопросу о том, что если одна часть связана с другой частью, то обе этих части будут симметричны друг другу?

В систему симметрии с точки зрения психоаналитического видения входит и процесс идентификации. Это то, что называется в каком-то смысле судьбой (аналитик – это судьба пациента!). Пациент идет в анализ и остается в нем, если вдруг обнаруживает себя в любопытстве познания того, кем он является. И сложный вопрос о том, что это за часть меня, Я, встает перед ним как бесконечная форма познания себя. Фрейд писал о том, что Я как часть психического аппарата подчинено принципу реальности, но в «Анализе конечном и бесконечном» выделяет мысль, что, идентифицируясь с психической функцией аналитика, заканчивая реальный анализ, анализ внутренний становится бесконечным. Мы можем описать, что в объективной реальности человек соприкасается с другим человеком и что-то происходит далее на множестве его уровней.

В анализе процесс познания самого себя через Другого происходит сквозь игру в поле данных аналитика и пациента. То, что не отмечалось ранее, отмечается теперь. То, что было неизвестно ранее, становится известным сейчас. То, что было незримо ранее, становится зримым сейчас.

«Быть кем-то одним неизбежно означает не быть всем другим, и смутное ощущение этой истины навело людей на мысль о том, что не быть – это больше, чем быть чем-то, что в известном смысле это означает быть всем» (Борхес, 1953).

Андре Грин приводит данную цитату Борхеса, рассуждая о нарциссизме. Грин говорит о том, какова рана от неспособности быть Другим и как происходит компенсация за утрату любви-слияния, как Я составляет пару с самим собой, через свой собственный образ. Я не буду подробно останавливаться на данном процессе, ибо моя работа посвящена другому аспекту. Я хочу здесь предложить еще один ракурс.

Если мы проследим за тем, что у многих людей есть намерение уравнивать и познавать самих себя двумя способами – через самих себя и через других и мир, то увидим, что мы отождествляемся с Я в большинстве своем и, смотря на Другого, сквозь проекции, не можем определить: Другой находится внутри моих чувств и размышлений или же вне моих чувств и размышлений? Если человек способен чувствовать и мыслить что-то в отношении Другого, можем ли мы задаться вопросом: то, что замечаю Я, и то, что замечает меня, есть суть процесса симметрии бессознательных процессов? Кому эти процессы принадлежат – мне, Другому или общему между нами? Как писал Борхес, не быть – это больше, чем быть чем-то, то есть это быть всем. В основе своей мы схлопываем своего Наблюдателя, когда аффект подсказывает нам, куда обратить свой взор. Эти мимолетные чувственные восприятия исходят из *Unus Mundus* (термин был введен Юнгом и обозначает «наличие внутренней связи каждого слоя существования со всеми другими слоями. К примеру, тело и психическое являются взаимосвязанными, аналогичной может быть и взаимосвязь между психикой и материей») (Зеленский, 2007).

СПИСОК ЛИТЕРАТУРЫ

1. Винникотт Д.В. Игра и реальность. М.: Институт общегуманитарных исследований. 2011.
2. Джозеф Б. Перенос: ситуация в целом // Международный журнал психоанализа. 1985.
3. М. де М'Юзан. Контртрансфер и парадоксальная система. URL: <https://psychoanalysis.by>
4. Россохин А.В. Исследования рефлексии измененных состояний сознания в психоанализе (часть 2) // Вестник Московского университета. Серия 14. Психология. 2012. № 2. С. 152–167
5. Россохин А.В. Интерпретации в психоанализе: там, где было Я и Оно, должно стать Иное // Журнал клинического и прикладного психоанализа. Том I. 2020. № 1. С. 5–51

6. Солмс М. Сознательное Ид // Журнал практической психологии и психоанализа. 2020. № 2.
7. Эверетт Х. Формулировка квантовой механики через «соотнесенные состояния» / Пер. Ю. Лебедев. 2005. URL.: <http://www.chronos.msu.ru/>
8. Эйнштейн А. Бог не играет в кости. М.: Родина, 2020.
9. Юнг К.Г. Атом и архетип. М.: Клуб Касталия, 2018.

Quantum Self

K. Yu. Shafranovskaya

Shafranovskaya Ksenia Yurevna, psychoanalytically oriented psychologist.

The fight for understanding the world at the beginning of the last century broke out in many spheres of the intellectual environment. A great variety of facts and hypotheses are observed before our eyes. Experience is being reinterpreted, but the works of the old masters, like the fertile soil from where the future grows, gives us the opportunity to be inside this reinterpreted experience. But can we not only be inside this experience, but also see as it is from the outside? Can we see the world and experience objectively if we are all subjects of this world and experience? And does this mean that our inclusion in the world affects both the world and us?

Keywords: quantum psychoanalysis, quantum state, homogeneous field, timelessness, projection, altered state of consciousness, quantum of reality, cosmology, imagination, perception.

ПСИХОАНАЛИТИЧЕСКАЯ ТЕОРИЯ МАТТЕ-БЛАНКО

«Погружение на глубину и обратно» Матте-Бланко: межуровневое взаимодействие в психоаналитической паре и описание внутреннего мира в свете процессов интроекции и проекции

Е. В. Олесова

Олесова Екатерина Вячеславовна – психолог, психотерапевт, психоаналитически ориентированный бизнес-консультант; преподаватель и супервизор магистерской программы «Психоанализ и психоаналитическое бизнес-консультирование» НИУ ВШЭ; член Совета и сертифицированный коуч Ассоциации психоаналитического коучинга и бизнес-консультирования (АПКБК).

Настоящая статья является продолжением знакомства с ментальной концептуализацией внутреннего мира чилийского психоаналитика Игнасио Матте-Бланко, начатого в одном из предыдущих номеров. Автор приводит свое видение происходящего внутри психоаналитической пары на психоаналитической сессии, базируя свои размышления на концепции многоуровневой (стратифицированной) структуры психики Матте-Бланко. А также продолжает рассуждения о происходящем в разных областях внутреннего мира, которые рассматриваются с позиции механизмов проекции и интроекции. Интерес представляют анализ области базовой матрицы проекции и интроекции и ее предположительная взаимосвязь с ранним периодом развития.

Ключевые слова: бессознательное, мышление, асимметричная логика, симметричная логика, би-логика, стратифицированная структура внутреннего мира, проекция, интроекция, проективная идентификация, область базовой матрицы.

Продолжая размышлять над концептуализацией чилийского психоаналитика Матте-Бланко о строении внутреннего мира человека (см. предыдущую статью), в данном материале я предлагаю пойти дальше в рассуждении о многоуровневой (стратифицированной) структуре психики – как она взаимодействует «внутри себя» и как Один «внутренний мир» взаимодействует с «внутренним миром» Другого. То есть в этой статье я рассмотрю возможность клинического (прикладного) применения данной концептуализации, расширив и дополнив ее данными из моей практики. И во второй части статьи мы перейдем к более глубокому психоаналитическому описанию взгляда Матте-Бланко на внутренний мир – с позиции использования механизма проективной идентификации.

Немного про основную мысль из предыдущей статьи. Итак, чилийский психоаналитик Матте-Бланко (1908–1995), основывая свой взгляд на фундаментальных трудах З. Фрейда и М. Кляйн, подошел к исследованию психики человека не с точки зрения психодинамики, а с позиции когниции и предложил нам взглянуть на внутренний мир человека, а также на взаимодействие двух внутренних миров в психоаналитической паре с точки зрения вариаций мышления. Опираясь на математическую теорию, Матте-Бланко вводит в психоанализ термины асимметричной и симметричной логик (мышления), а также их совмещения – би-логического мышления. Опираясь этими тремя модальностями мышления, которые в разнообразных пропорциях представлены в психике человека, он описывает психику как стратифицированную (многослойную) структуру с неограниченным количеством уровней. Тем не менее для более четкого понимания он описывает пять основных уровней с преобладанием асимметричного мышления в верхних ее слоях и постепенным добавлением симметризаций при опускании на уровни ниже вплоть до достижения глубины, где царит только симметризация, где части равны целому и нет ни пространства, ни времени – всё одно, и всё едино. На мой взгляд, Матте-Бланко постоянно идет бок о бок с фрейдовской теорией бессознательного, его топографической моделью, где СЗ является верхним уровнем асимметричного мышления, а все уровни симметризаций относятся к БСЗ-области. Большое практическое значение вытекает из описания промежуточных уровней, где сочетание асимметричного мышления с симметризациями порождает новый тип логики, т. н. би-логику. И дальнейшие исследования Матте-Бланко показывают, что в бессознательном мы имеем дело не только со сплошной симметрией, но и с би-логикой, а значит, асимметричная логика также доступна бессознательным процессам, что говорит о ее доступности осознанию – о том, что с ней можно «найти общий язык». В предыдущей статье я оставила подробное описание как предложенных Матте-Бланко типов мышления, так и описания самих уровней (Олесова, 2021).

Какова основная мысль и идея, возможно, вытекающая из данного подхода, благодаря которой он может быть нам интересен как практикующим аналитикам?

Психика человека в нормальной (непатологической) представленности имеет очень гибкую структуру и плавно скользит между уровнями,

где царит непререкаемая логичность на верхних ее этажах и доминирует хаос на нижних – где все равно одному, нет ни времени, ни пространства... Удивительно, но это похоже на то, что мы все одновременно как очень здоровы и непререкаемо логичны, так и психотичны в определенные моменты времени. Психика как река, которая постоянно течет и меняется и в которую «нельзя зайти дважды». В этом и есть смысл ее Жизни, и, следовательно, только при этом условии возможно ее развитие – то есть когда у человека есть возможность как мыслить ясно и логично (преобладание асимметризаций), так и находиться в призрачном интуитивном состоянии «туманности», нелогичной эмоциональности, так необходимой иногда спутанности для «перемешивания» нашей обыденной застывшей рациональности в хаос, который, как мы знаем, способен сам себя организовывать, приводя к новому порядку и способствуя появлению «избранного факта» (по У. Биону) – как в больших, так и в мелких ежедневных открытиях нашей жизни.

Такова наша психика, и, видимо, именно в этом ее здоровье. Возвращаясь к Матте-Бланко – к гибкому и беспрепятственному «скольжению» между стратами (уровнями) психики. В состоянии травмы мы как раз можем наблюдать «окаменение», которое в концепции Матте-Бланко выглядит как застывание на определенном уровне и «короткое замыкание» между определенными слоями. Происходит сбой в межуровневых переходах – в одном или нескольких. Чем больше межуровневых замыканий – тем ригиднее и патологичнее психика, с которой уже очень сложно договориться даже самому индивиду (не говоря уже об окружающих). И, выражаясь словами Бiona, мышление в определенном смысле исчезает, человек перестает мыслить расширенно (минус К), и возникает состояние, которое Бiон назвал «мысль без мыслителя». В более сложных и запущенных (без необходимого лечения) случаях мы начинаем наблюдать уже клинические нарушения операционного звена мышления, которые, как мы знаем, свойственны больным шизофренией уже на уровне диагностированного эндогенного заболевания, то есть глубокой психотизации.

Практически к каждому нашему пациенту мы можем подойти именно с этого взгляда. Насколько психика гибка и может «течь» беспрепятственно? Где находится наш клиент и где может быть то самое «короткое замыкание», в каком слое? А возможно, нет нужной гибкости во всех слоях? Последнее мы часто встречаем в коучинге, где работаем, как правило, со здоровыми людьми, но имеющими определенные задачи развития, которые сложны для самостоятельных решений.

Другими словами, все, что я опишу ниже как результат моих наблюдений в многолетней практике с клиентами, является довольно универсальным подходом к работе с ними. И основа этого подхода – концептуализация многоуровневого строения внутреннего мира Матте-Бланко.

Итак, пять основных уровней (см. *рис. 1*). В сравнении, для лучшего понимания нахождения на рисунок помещена топографическая модель З. Фрейда. Признак психического здоровья, возможностей жизни и развития – в свободном, беспрепятственном и управляемом (подвластном субъекту) хождении между слоями. Когда мы спим и видим сны,



Рис. 1. Пять основных уровней

мы спускаемся на самый нижний уровень, погружаясь в момент засыпания сначала на 4-й, а затем и на 5-й уровни (и глубже). Просыпаясь, мы «выныриваем» выше – сначала в еще некоторую спутанность (присутствие симметризаций на 2-м слое), затем, проснувшись, имея четкие задачи и цели (начать работу, доехать из точки А в точку В и т. п.), переходим на 1-й – очень ясный и логически выверенный. Но – не всегда все идет так гладко... Иногда мы встаем в дурном, часто агрессивном к миру настроении («встать не с той ноги»). А это значит, мы застыли на 3-м уровне, и... «день не задался». Ведь 3-й уровень подразумевает практически равное наличие в мышлении наряду с нормальной (асимметричной) логикой симметричной логики. То есть когда мы чрезмерно склонны обобщать, в одной вещи видеть совсем другую, путать время, не учитывать пространство нахождения и т. п. Обычная ситуация – скажет читатель. Но если это происходит изо дня в день, рождает бесконечные неудачи и часто ведет к симптомам, возникает необходимость в обращении к специалисту. И каково же оно может быть, если посмотреть с точки зрения модели Матте-Бланко и вышеприведенных рассуждений?

Наша задача – «научить» клиента двигаться между слоями. Сделать его психику подвижной через возврат подвижности «течения» в ее пространстве – беспрепятственном и свободном. И когда среди ясного и понятного 1-го уровня человеку понадобится «уйти в себя», услышать внутренний голос, идущий из глубин психики (последняя расхожая фраза очень созвучна с теорией Матте-Бланко), индивид может быть способен «уйти» в сновидение, dreaming – то есть мимолетно сновидеть наяву (дриминговать). Находиться в состоянии «реверии» (4–5-й уровни), уметь видеть образы и выравнивать тем самым себя. По большому счету это и есть способность к «реверии» матери, к контейнированию, которое должно

было быть передано ребенку как встроенная функция. И если этого не произошло, это задача анализа. Безусловно, с необходимой скромностью данного утверждения.

Итак, «научить» гибкости, то есть двигаться спонтанно между слоями, когда в этом есть необходимость. Каким образом это можно осуществить? Опытный аналитик это делает постоянно и интуитивно, но только еще набирающим опыта психоаналитически ориентированным специалистам порой необходима некоторая ориентация в этом, своего рода «инструкция», которую можно дать, основываясь на когнитивной модели Матте-Бланко. Использовать эту «инструкцию» необходимо так же, как и таблицу Биона. То есть, с одной стороны, быть на сессии «без памяти и желаний», с другой – после нее, при необходимости, «сверять часы». Бсион предлагал для этого свою таблицу, а в данной статье есть предложение посмотреть на модель Матте-Бланко. И, научившись «сверять часы» в рефлексии после, мы учимся это делать уже в процессе, равномерно наблюдая за клиентом, собой и ходом сессии, замечая важные для нее фрагменты.

Что же конкретно мы должны увидеть на сессии, формируя пусть небольшое в рамках одной сессии, но эффективное движение вперед? Движение вперед в данном контексте и в поле обсуждаемого подхода – это «подъем» вместе с клиентом на более высокий уровень осознания. *Задача этого подъема выполняема только парой.* А именно – встав на уровень выше, можно пригласить через коммуникацию клиента на свой уровень. Тем самым дав возможность ему сделать шаг. И вот здесь важное замечание – мы можем продвинуться в рамках одной сессии только на ОДИН уровень, не имея возможности сразу перепрыгнуть через два, три и т. д. Возможности человеческой психики довольно скромны, и нужно иметь к ним достаточное уважение. То есть, если мы видим клиента на актуальной сессии на 3-м уровне («неспокойном» напряженном уровне активных эмоций и возможной агрессии с множеством симметризаций), то мы не должны быть выверенно логичными и рассудительными (как если бы приглашали клиента сразу на 1-й уровень), а должны сначала встать на 2-й – это уровень логичности, но с допущением нелогичностей, принятием некоторых расхождений и противоречий. А если клиент приходит на 4-м уровне, то самое время нам быть на 3-м – и здесь вполне могут быть и эмоции, конфронтация с нашей стороны в тех или иных разрешаемых профессиональной этикой проявлениях.

Клиент «как река» – на каждой сессии он разный... И каждый раз, двигаясь вместе с ним в подъеме на небольшое движение вверх, мы способствуем той самой гибкости внутри градиента психического аппарата – как видит его и предлагает нам посмотреть Матте-Бланко.

Таким образом, на сессии мы должны распознать («увидеть») уровень, на котором находится клиент в момент начала сессии. То есть с какого уровня он предлагает вам сегодня вести с ним диалог, быть с ним на сессии. *И далее встроиться в коммуникацию с ним на один (не более) уровень выше...*

Наблюдая внутри этого подхода за пациентами, я выделила особенности контрпереноса на разных уровнях, которые предлагаю вам как возможные варианты определения уровня клиента.

1-й уровень (самый верхний, заполненный асимметричным мышлением) – в паре идет конструктивный диалог, где все ясно и понятно, где функция внимания (аналитика) «работает на полную катушку» и есть ощущение «дела», рациональности «проводимой работы».

2-й уровень (асимметричное мышление преобладает, но появляются незначительные симметризации): аналитик начинает прислушиваться, диалог приостанавливается с его стороны – первые ощущения «что-то не так», «а это здесь зачем», «о чем сейчас это было». Но поскольку это уровень с доминирующим по-прежнему асимметричным мышлением, вышеописанные вопросы – это вопросы, но еще не ассоциации, причудливые мысли и пр. А значит, мы спускаемся, но пока еще высоко. И это – сигнал аналитику помолчать, замедлиться, не торопиться – позволить клиенту двинуться глубже.

3-й уровень (уровень равнозначности асимметрии-симметризации, уровень, где эмоции максимально интенсивны, уровень агрессии) – этот уровень достаточно часто легко распознать по интенсивности проявления эмоций или агрессии, которая может быть как довольно явной и очевидной, так и скрытой. Последняя может вызывать у аналитика чувство засыпания, иногда скуки – как защитную тенденцию. Важно не путать это состояние «желания сна» (которое наблюдается аналитиком даже больше как склонность к рассеянности в данный момент; наблюдается, но не поглощает его) с жутким всепоглощающим состоянием засыпания, снов наяву, проскальзывающих перед глазами в доли секунды, состояние, которое можно сравнить с психотическим и которое очень трудно вынести. Последнее – о другом – это уже ближе к трансу, более глубокий уровень. *Уровень матрицы, который я упомяну позже.*

Таким образом, 3-й уровень наполняет сессию некоторой бурей страстей (явных или скрываемых), который аналитик замечает рационально или чувствует через контрперенос.

4-й уровень (уровень еще присутствия асимметричной логики, но доминирует уже симметризация). Ведущее ощущение сессии – тревога. Рассеянность внимания приобретает другой характер – начинаются спонтанные, иногда странные, ассоциации в виде непонятно откуда приходящих фраз (вспомним Мишеля де М'Юзана с его ассоциативными, несколько нелепыми фразами – М'Юзан, 2005). Это уровень непонятности и изумления многим вещам со стороны аналитика – когда кажется, например, что услышанное больше «похоже на бред». Или может быть обратное чувство, когда в контрпереносе аналитик присоединяется к уровню клиента и ощущает затягивание в пучину непонятного, но вроде как интересного и понятного. Только после сессии, в рефлексии материала или на супервизии, можно отчетливо увидеть массу хаотичностей на фоне зыбкой, но все еще имеющейся логической нити диалога (обратимся к описанию Матте-Бланко этого уровня, которое я приводила в предыдущей

статье, – это тот уровень, на котором часто «застревают» больные шизофренией, но которые еще вполне могут функционировать более-менее адаптивно).

5-й уровень – редко наблюдаемый на сессии уровень, так как это мир грез и сновидений, пугающий и вводящий в смятение... Его трудно описать и исследовать – хотя бы по той причине, что он, как предполагает Матте-Бланко, не один. О нем можно сказать – 5-й и прочие ниже до бесконечности. Это область глубин бессознательного, которое мы можем не столько увидеть, сколько почувствовать. На этом уровне чувствительная психика аналитика может «увидеть» внутренние объекты своего пациента, то есть «увидеть» его мысли. Не прочесть, а именно увидеть – в виде образов, ощущений в теле, состояния транса и массы других чувств, которые впоследствии, в процессе алфаветизации, возможно, он сможет символизировать. *Или просто пережить на сессии вместе со своим клиентом, выдержать эту боль с ним или, что чаще, вместо него... И это – уже совсем другая работа с пациентом – работа с полем, работа на уровне матрицы.*

Работа на уровне матрицы, на мой взгляд, одна из самых сложных, но и самых продвигающих положительную динамику клиента, и, чтобы лучше ее понять, перейдем ко второй части статьи, где рассматриваются взгляды Матте-Бланко об этой области психики – *области базовой матрицы.*

Матте-Бланко исследует внутренний мир с позиции проективных и интроективных процессов, происходящих между людьми (в том числе в психоаналитической паре). И двигаясь в рассуждениях данной статьи к области базовой матрицы, мы параллельно затронем и другие области психики и проявление в них проективных и интроективных процессов. Что также составляет особый интерес в этой области психоаналитического понимания.

Здесь я отхожу от своих толкований концептуализации Матте-Бланко и более привожу описание «его языком», который не всегда просто понять, как вы уже видели в предыдущей статье. По этому поводу сам Матте-Бланко, хорошо это понимая, пишет: «Если наступает момент, когда читатель чувствует себя обескураженным, может быть, даже раздраженным, когда он или она рассматривает что-то не сразу понятное, я осмелюсь сказать, что это иногда неизбежно. Психоаналитическое движение работает над вкладом Фрейда уже почти столетие, и мы все еще пытаемся понять все его мысли. Но эта тема, однако, заслуживает некоторых усилий, чтобы овладеть ею. В этот момент я осмеливаюсь сделать второе предложение читателю. Если вы обнаружите, что мои работы слишком сложны и кажутся вам запутанными, не пытайтесь понять их полностью с самого начала. Продолжайте читать и, когда возникнет необходимость, возвращайтесь к ним. Тогда вы обнаружите, что вещи становятся все более доступными, пока не наступит момент, когда вы почувствуете себя совершенно свободно в обращении с теми понятиями, которые при первом впечатлении казались запутанными» (*Matte-Blanco, 1988*).

Кстати говоря, вышеприведенное высказывание Матте-Бланко также о некоторой гибкости – «хождение по градиенту текста», равно как и

хождение по слоям психики, для лучшего понимания всего происходящего с нами и реальности вокруг – и, возможно, о негативной способности...

Итак, как введение в трактовку Матте-Бланко, несколько слов о самих механизмах проекции-интроекции – в той последовательности мысли, как их излагает сам Матте-Бланко (*Matte-Blanco*, 1988).

Несмотря на то что Фрейд и другие авторы прямо утверждали, что проекция как защита наблюдается и в нормальных условиях, существует тенденция связывать этот механизм с патологией или с чем-то нежелательным для нормального человека. Тем не менее проекция и проективная идентификация – это не просто необычные механизмы, которые функционируют только тогда, когда тревога и конфликты находятся на очень высоком уровне, но они также регулярно присутствуют и играют центральную роль у зрелых и хорошо сбалансированных взрослых. Они могут быть очень важны как в поддержании и выражении нормальной личности, так и в ее развитии. Примером этого могут служить родители, которые удовлетворяют (не в амбивалентной манере) некоторые из своих собственных желаний через достижения своих детей. Матте-Бланко, достаточно глубоко исследовав работы на эти темы у многих авторов (Фрейд, Абрахам, Кляйн, Мельтцер, Хартман, а также Боулби, Джонс, Пиаже), считает, что эта так называемая защита может быть отнесена к двум общим функциям: психическая регуляция и психический рост. Первое относится к тому, что можно назвать использованием желаний или эмоций в служении благополучию и умственной деятельности. Под психическим ростом понимается возможность посредством этих процессов увеличить диапазон эмоциональной жизни, понимания и установления контакта с другими людьми и миром в целом. Это происходит через то, что можно сравнить с *метаболическим процессом*. То есть обработка интроецированных и проецируемых аспектов объектов приводит к различию разнообразных характеристик этих объектов. Это в итоге может привести к интеграции этих компонентов в новые конфигурации. Здесь происходит трансформация, то есть за счет того, что они могут сочетаться с собственными или чужими внутренними переживаниями, они используются в защитных, саморегулирующихся процессах роста. Иногда они не интегрируются таким образом, но «исключаются» как нежелательные или вредные.

Эти действия, рассматриваемые в целом, могут быть описаны как процессы психического метаболизма. Матте-Бланко считает, что он составляет центральный аспект интроекции и проекции, которые по этой причине действительно можно назвать метаболическими механизмами и предполагать в этом видении важное направление прогресса в концепции интроекции и проекции. И проективные процессы можно увидеть путем детального изучения метаболических перипетий интроецированных объектов. Используя сравнение с метаболизмом питательных веществ, мы можем увидеть, как объект в конечном итоге катаболизируется (разрушается) до его составных частей, а затем они включаются в высоколичностные ментальные структуры субъекта.

С позиции концептуализации Матте-Бланко (с позиции ранее описанных уровней) важно обратить внимание на уровни опыта (1-й и 2-й слои), на которых четко проводится различие между внешним и внутренним, то есть где прочно установлены асимметричные отношения. На таких уровнях интроекция и проекция выполняют как определенные защитные функции, так и функции использования примитивных инстинктивных желаний для психобиологического благополучия и роста индивида. Функции обороны здесь очевидны – интроекция может быть использована на этих уровнях функционирования в качестве контроля над сознательным переживанием страшного объекта или для защиты любимого человека. Проекция в сочетании с расщеплением часто используется для той же цели.

Существуют определенные механизмы, которые часто являются предпосылкой появления проекции. Среди них репрессия, дезавуация (отрицание) и расщепление. Когда человек собирается проецировать аспект или особенность самого себя, он может часто начинать с подавления, отрицания или отречения от этого аспекта по отношению к себе. Он может также разделить его, чтобы, например, защитить себя от внутренних опасностей. Впоследствии он проецирует его, чтобы избавиться от него, лучше обращаться с ним в другом месте или отправить его «под стражу» в более безопасное место. Иногда это кажется чисто асимметричной работой (1-й и 2-й слои), в то время как в других случаях (на более низких уровнях, не поддающихся сознательному пониманию самим субъектом), в частности в проективной идентификации, это будет би-логическая структура типа «симметричного вектора». И, соответственно, если мы сейчас, вслед за Матте-Бланко, подойдем к изучению проекции и других феноменов с точки зрения уровней и соотношений асимметричной и симметричной логик в мышлении индивида, нам могут быть более понятны эти механизмы и, главное, происходящее в психоаналитической паре. Последнее следует понимать как наши интерпретации того, что в данный момент сессии происходит между аналитиком и клиентом – клиент в данный момент рассказывает нам реальную историю, или же он пытается через нее воздействовать на аналитика, то есть мы наблюдаем перенос. Как пишет Ферро, часто нам на сессиях необходим «кастинг интерпретаций» – для лучшего видения происходящего как на сессии, так и во внутреннем мире клиента.

Итак, в предыдущей статье понятие уровней определялось с точки зрения соотношения симметричных и асимметричных отношений, присутствующих в данном ментальном проявлении. Пропорции симметрии и асимметрии могут принимать бесконечное число значений; таким образом, число уровней, на которых эта пропорция различается у любого человека, также может быть очень большим. Однако, как дополнительно предлагает Матте-Бланко, для практических целей они могут быть отнесены только к трем свободным областям.

Ниже предлагается описание Матте-Бланко *трех областей внутреннего мира человека*. Эти области представлены на *рисунке 2* – для удобства читателя в сравнении с моделью страт, описанных ранее.



Рис. 2. Три области внутреннего мира человека

Во-первых, с точки зрения проективных процессов, есть более поверхностная область, которую можно назвать *областью происходящего*. В широком смысле каждое событие подразумевает движение, т. е. некоторое перемещение, физическое или психическое, которое требует времени – изменения. Как известно, происходящее, или изменение (движение), понимается в терминах пространства и времени, а те, в свою очередь, – в терминах асимметричных отношений.

С другой стороны, понятия интроекции и проекции кажутся чуждыми понятию времени, но не понятию пространства, если это понятие понимается в терминах более всеобъемлющей структуры, чем трехмерная. *Психическое пространство тогда было бы изоморфно (сходно) пространству более чем трех измерений*. Имея это в виду, возникает вопрос: как следует относиться к тому, что изоморфно пространству и чуждо времени, но все же проявляется с определенными чертами в определенные моменты, в то время как в другие моменты проявляет другие черты? Матте-Бланко считает, что мы должны признать, что интроекция и проекция, какими бы вневременными они ни были, не являются статичными. Они скорее похожи на последовательность фотографий в фильме: каждая отдельная фотография изображает что-то в состоянии покоя, а последовательность их изображает движение. То есть любое движение – последовательность неподвижностей, и процессы интроекции и проекции можно представить себе как формируемые последовательностью вневременных «картин». А о процессе или происходящем мы можем говорить с тем же правом, что и о движении. *Интроекция и проекция изоморфны пространственным, но вневременным «событиям» или изменениям, которые приводят к временным (т. е. эволюционным) изменениям в человеке, в котором они происходят*. Такой вывод, пишет Матте-Бланко, следует просто из наблюдения клинической реальности.

Таким образом, более поверхностная область, область событий, характеризуется наиболее широким использованием асимметричных отношений. В силу этого именно в этой области мы находим наибольшее уважение к классической логике и, следовательно, к различиям между внутренним и внешним.

На противоположном конце будет область, где асимметричные отношения не существуют или почти не существуют и где преобладают симметричные отношения. Это видно в своего рода растворении (или, точнее, неясности) пространства-времени и различий между субъектом и внешним миром, между людьми и между вещами. Матте-Бланко назвал эту область *базовой матрицей* интроекции и проекции.

Наконец, между этими двумя областями существует третья, которая собирается со всех промежуточных уровней, где мы можем наблюдать различные пропорции сосуществования асимметричных и симметричных отношений. Можно представить себе последовательность слоев от одной крайности – с большей асимметрией, к другой – области увеличивающегося растворения или отсутствия асимметричных отношений. Мы можем назвать это *промежуточной областью*. Это область, где процветают биологические структуры.

Подробнее об этих областях.

Область происходящего.

Это область соответствует верхним 1-му и 2-му уровням, которые достаточно сознательны. То есть все процессы, описанные ниже, по большей части сознательны либо же вполне ему доступны. Наблюдение показывает, что часто невозможно описать данное клиническое проявление в терминах только одного из существующих в литературе понятий, таких как «фрейдовская проекция», «кляйнианская проективная идентификация» или так называемая «интроективная идентификация». Если вместо этого мы видим клиническое проявление как комплексный процесс, в котором работают несколько компонентов, многое становится более понятным. Анализ некоторых соответствующих литературных источников по этому вопросу, особенно Фрейда и Кляйн, сделанный в свете опыта общения с пациентами, и концепций, выдвинутых в книге Матте-Бланко, привел его к выявлению трех компонентов в событиях проективно-интроективного характера (*Matte-Blanco, 1988*).

Во-первых, это компонент проекции *отрицание-изгнание* – когда часть психической реальности, которая по какой-либо причине беспокоит человека, сначала отрицается или отщепляется, а затем проецируется (изгоняется) на другого человека, который становится для рассматриваемого субъекта «владельцем» этой неприятной реальности. Любая связь между индивидуумом и рассматриваемой частью реальности отрицается, если смотреть с точки зрения, подразумеваемой в этом компоненте. Например, пациент, который беспокоился о запахе своего тела: он отрекся от него в себе и проецировал его на свою подругу, которая затем стала для него дурно пахнущей.

Второй компонент проекции – это компонент *делегирования-дара*. Когда индивид по какой-либо причине не хочет иметь в себе некоторую часть психической реальности, но в то же время не хочет разрывать с ней все отношения, он может перейти к ее отделению от своего Я и проецированию на другого человека. Тогда этот человек становится носителем, хозяином или хранителем этой реальности. Но он всегда является доверенным лицом, а не его «законным владельцем». Связи, все еще остающиеся между индивидуумом, который проецировал, и рассматриваемой частью реальности иногда могут быть очень очевидными, а в других случаях совершенно замаскированными, но их все-таки можно проследить и установить. Через существование этих связей мы понимаем, что субъект не отказался от своей «собственности» на эту реальность.

Что касается функции делегирования-дара, то Матте-Бланко приводит поясняющее исследование Гринберга (1963) и, в частности, *три из пяти причин, или мотивов, которые, по его мнению, ведут к этому проективному механизму*. То есть объяснение того, для чего человек использует этот механизм. Матте-Бланко добавляет к ним еще три (Matte-Blanco, 1988).

1) *Сохранение объекта* (Гринберг): чтобы защитить объект или часть реальности, о которой идет речь, от опасностей, с которыми он может столкнуться внутри человека из-за сильных разрушительных тенденций. Это сопоставимо с военной практикой взятия произведений искусства из мест, где они находятся в опасности быть уничтоженными, и перемещения их во временно безопасное место.

2) *Разрушение* (Гринберг): эта функция противоположна сохранению. Разрушительная тенденция делегируется для того, чтобы она была удовлетворена посредством действий другого человека – таким образом индивид отказывается от всякой ответственности и вины. Пример этого можно увидеть в том, что Гринберг называет «индуктивной завершенностью проективной идентификации», наблюдаемой у психопатов, которым удается заставить других делать то, что они сами хотят делать. Такое поведение было также изучено Гринбергом в аналитической терапии – здесь проективные идентификации пациентов с аналитиком могут побудить последнего действовать так, как хочет пациент. Именно Гринберг первым указал на этот процесс и дал ему название «проективной контридентификации».

3) *Самозащита*: во избежание опасности или неудобств при удовлетворении своих желаний. Делегирующий компонент служит этой цели очень хорошо. Это отрицание может использоваться для избегания ответственности за действие, в то время как само действие сопровождается каким-то тонким делегированием. Есть одна испанская поговорка, которая объясняет этот мотив: «таскать каштаны из огня кошачьей лапой» (в русской ментальности соответствует фразе «загрести жар чужими руками»).

4) *Репарация* (Гринберг): проецируя хорошие части себя на объект, можно исцелить или восстановить объект.

5) *Дополнение (поддерживающая функция)*: когда ребенок не чувствует себя способным сделать что-то самостоятельно, он может в своей

фантазии заставить свою мать сделать это. Эта функция сводится к тому, что Я заменяется доверенным лицом или представителем, который может делать то, что человек не в состоянии сделать или не хочет делать. Это может быть делегирование, которое никоим образом не связано с отрицанием, а скорее с реалистическим бессознательным суждением, что кто-то другой может сделать что-то для нас лучше, чем мы сами. Примеры такого рода можно увидеть (в обоих направлениях) в отношениях родитель – ребенок, в отношениях муж – жена и во многих других случаях. Этот тип процедуры может значительно обогатить психическую жизнь и принести большую пользу человеческим отношениям.

б) *Дарение*: делегирование полномочий может также использоваться, когда ребенок хочет сделать подарок своей матери. Если ребенку нравится то, что он дает, он часто хочет вернуть его через некоторое время. Затем он постепенно учится отказываться от того, что хочет дать любимому человеку. Кажется, что делегирующий компонент всегда играет важную роль на первых этапах процесса обучения отдаче. Возможно, даже когда взрослый человек отдает что-то ценное для любви, он часто утешает себя «нисхождением» в глубочайшую область (базовую матрицу интроекции-проекции) в том смысле, который я описала ранее и в котором нет различия между Я и не-Я; таким образом он восстанавливает то, что он дал. На ранней стадии своего развития почти все дети выражают свою любовь к родителям, предлагая им то, чего они не хотели в данный момент, например еду, которую они больше не хотели есть. Возможно, это представляет собой шаг в развитии, от делегирования полномочий к первому этапу прямого предоставления. Более поздняя, более зрелая стадия будет заключаться в том, чтобы отдавать, не отдавая.

Очевидно, эти процессы совсем непросты, но все они имеют общий элемент делегирования. Это объясняет их похожее название.

Грабительский, или завоевательный, компонент проекции относится к деятельности или фантазии, посредством которой индивид, так сказать, вторгается в другого, например в мать, чтобы завладеть ею или ее содержанием. Соответственно, у него может быть фантазия о приобретении тех ее качеств, которые он желает. Здесь, в своей фантазии, индивид расширяет границы своего Я или увеличивает свое богатство посредством вторжения.

Теперь переходим к понятию доставки, и необходимо коснуться феномена обнищания Эго. Матте-Бланко ссылается на Кляйн, которая говорила о том, что индивид может чувствовать себя опустошенным вследствие массивной проективной идентификации. Сам же он полагает, что концепция обнищания через проекцию важна только на уровнях области интроекции-проекции, где преобладают асимметричные отношения (то есть на высоких сознательных уровнях – 1-й, 2-й). На этих уровнях, если я что-то даю, я теряю это. Напротив, на уровнях, где преобладают симметричные отношения (4-й, 5-й и иногда 3-й), такая «бухгалтерская инвентаризация» утрачивает силу, ибо «я могу что-то дать и в то же время сохранить»; а также потому, что «то, что принадлежит мне, принадлежит и другим» и наоборот. На этих уровнях Матте-Бланко упоминает

Д'Аннунцио и его фразу: «Soltanto ho quel che ho donato» («У меня есть только то, что я отдал»). От себя могу добавить сложность понимания данной фразы... Но только до тех пор, пока нам недоступны в чувствовании глубокие слои нашей психики. Как только мы получаем к ним доступ через свободное хождение по градиенту нашего психического аппарата, этот механизм становится ощущаемым как «наполнение при отдаче».

Таким образом, подобные соображения предполагают, что некоторые проективные идентификации могут ощущаться как обнищание, а другие – как обогащение.

Возвращаясь к грабительскому (завоевательному) компоненту, наиболее важным является приобретение, которое является сущностью компонента. Тем не менее для приобретения часто необходимо получить контроль над желаемым объектом не только для предотвращения ответных контратак, но и для получения полных результатов грабежа. Иногда необходимо не только обладать или вторгаться в объект, но и заставить его действовать в соответствии с желаниями грабителя. Показательно сравнение с вторжением в страну: чтобы грабить соседа, необходимо завоевать его хотя бы временно. Чтобы избежать риска потерять то, что было завоевано, или то, что было разграблено, если добыча хранится в стране, необходимо установить некоторую форму контроля.

Следует отметить, что различие Гринберга (1963) между адаптивным контролем, который функционирует на более высоких уровнях (1, 2), и всемогущим контролем, который функционирует на более регрессивных (более низких) уровнях, здесь вполне уместно. Очевидно, что фантазии о «захвате» часто сопровождаются большой агрессией и тревогой, что соответствует уровням с относительным преобладанием симметричных отношений. А здесь переживание больших величин, следовательно, всемогущества, находится в самом разгаре. Именно на этих уровнях мы находим всемогущий, а не адаптивный контроль.

Таким образом, в области происходящего мы можем наблюдать три вида (компонента) проективной идентификации: отрицание-изгнание (где исключается только часть), делегирование-дарение (делегировается желание или тенденция) и ограбление (захват – расширение владений и пределов личности).

В клинических проявлениях эти *компоненты* чаще проявляются комплексно, чем в чистом виде каждый из них. Однако, как считает Матте-Бланко, наиболее часто встречаются первый и второй компонент, чистый или смешанный.

Область базовой матрицы проекции и интроекции.

Область базовой матрицы – это область, в которой симметризация оказывает большое влияние на представление и является областью более глубокого бессознательного. Чтобы это понять, необходимо иметь в виду три идеи. Во-первых, в системе отсутствует время. Как выразился Фрейд, в бессознательном нет никакой ссылки на время вообще (Фрейд, 2006). И мы, вероятно, неспособны представить себе безвременье, потому что аспекты восприятия нашего существа (воображение) подобны

рамкам, которые пространственны по своей природе, но где время в некотором роде закрыто. Но мы можем думать об этом, хотя бы приблизительно. Сказать, что нечто является вневременным, означает, что у него нет ни прошлого, ни настоящего, ни будущего. Во-вторых, хотя Фрейд, по мнению Матте-Бланко, никогда не говорил непосредственно об отсутствии пространства в бессознательном, следствие принципа симметрии и вытекающей из этого недоступности асимметричных отношений означает отсутствие пространства. В-третьих, из вышеизложенного следует, что на самых глубоких уровнях бессознательного мы не знаем никаких событий. Итак, *в глубочайшем бессознательном вещи не происходят, а просто существуют.*

Как только мы пытаемся изучить уровни базовой матрицы, мы сталкиваемся с серьезными препятствиями, поскольку мы способны рассматривать ее только с нашим сознательным мышлением. А следовательно, то, что в глубочайшем бессознательном является внепространственным и вневременным, постигается эго-функциями Я и научной методологией, которую психоаналитики используют в настоящее время *как происходящее.* В результате, когда мы начинаем исследовать этот слой и думаем, что что-то принадлежит тому, что мы называем внутренним, но обнаруживаем, что это может быть также и внешним, мы склонны решать эту проблему, говоря, что это нечто было спроецировано наружу. Соответственно, если мы видим свойство того, что мы называем внешним чувством, как будто принадлежащее тому, что мы называем внутренним, мы говорим, что оно интроецировано. Оба утверждения, однако, являются пространственно-временными способами описания чего-то чуждого пространству-времени.

Самые глубокие слои психики – это те, где не происходит никакого конфликта. Конфликт может существовать только тогда, когда борются противоборствующие силы: то, что требует, пусть даже на чисто символическом уровне и пространства, и времени. И по мнению Матте-Бланко, когда мы рассматриваем развитие ребенка с помощью базовой матрицы, мы видим, что современные взгляды на жестокость внешней агрессии и ее воздействие на новорожденного младенца преувеличены. Клинические наблюдения показывают, что ранние периоды могут быть конфликтными только на поверхностных (надличностных) уровнях – *в глубине души они спокойны. Внутри ребенка доминирует покой, который является всепоглощающим.* Матте-Бланко считает, что это более правильный подход к наблюдению и оценке начала жизни человека.

Между крайностями базовой матрицы и областью происходящего есть другие промежуточные уровни (область промежуточных уровней интроекции и проекции). На этих уровнях преобладают асимметричные отношения и, следовательно, понятие пространства-времени. В то же время это уровни растворения пространства-времени, где по мере углубления симметричные отношения берут верх. Разнообразие велико. Здесь мы можем обнаружить различные типы неполного или частичного использования пространственных отношений, которые иногда кажутся странными.

Но обсуждение данной области я оставляю для следующей статьи, так как ее более уместно осветить вместе с более подробным описанием би-логического мышления и его видов.

Более того, представляется логичным завершить данную статью именно описанием двух крайних областей – *происходящего и области базовой матрицы*. Интересными представляются размышления Матте-Бланко о внутренней составляющей ранних периодов жизни ребенка – *как о полном покое в глубинах психики*. А так как эта часть, при еще недостаточной развитости сознательной области, доминирует у ребенка (особенно в первые недели жизни), мы вслед за Матте-Бланко можем предположить, что реальное происходящее для ребенка не имеет большого значения – внутри доминирует покой, который просто должен быть поддержан матерью. И как смелое предположение автора статьи – *чувство полного, всепоглощающего (схожего с трансом) засыпания аналитика на сессии можно рассматривать как «присоединение» аналитика посредством проективной идентификации к уровню базовой матрицы пациента, в частности к части его совсем раннего опыта*. Для чего? Сложно сказать... Возможно, для реактивации этого опыта как места первоисточника и силы. Подтверждением этого является наблюдаемый на моем опыте положительный сдвиг в динамике сессий после подобных контрпереносных состояний аналитика.

В завершение следует, как и всегда, сказать о предположительном контексте всего описанного в данной статье – за исключением основ взглядов Матте-Бланко. Но и его мысль может также являться глубоким, но тем не менее предположением, которое следует рассматривать как почву для размышлений и возможного применения в практике отдельных его наблюдений. В следующих статьях читателю будет предложен подробный разбор би-логик мышления и как они наблюдаются в коммуникациях между людьми, рассмотрены феномен фундаментальной антиномии и модель многомерного пространства бессознательного, объясняющего многие наблюдаемые феномены коммуникации, целеполагания, мотивации и т. п.

СПИСОК ЛИТЕРАТУРЫ

1. Бион У. Научение через опыт переживания. М.: Когито-Центр, 2018.
2. Бион У. Элементы психоанализа. М.: Когито-Центр, 2018.
3. Джозеф Б. Перенос: тотальная ситуация // Журнал практической психологии и психоанализа. 2006. № 1.
4. Кляйн М. Психоанализ ребенка. М.: Издательский дом «ERGO», 2018.
5. Мельцер Д. Мозаика Я – жизнь без боли (психоаналитический процесс). М.: Экзистенциальная лаборатория, 2018.
6. М'Юзан М. Контртрансфер и парадоксальная система // Французская психоаналитическая школа. СПб.: Питер, 2005.
7. Олесова Е. Модель психического пространства Матте-Бланко – взгляд с позиции когнитивных вариаций на внутренний мир клиента и

- взаимодействие психоаналитической пары // Журнал клинического и прикладного психоанализа. 2021. Том 2. № 2.
8. *Rom T.* Картография ландшафта: уровни интерпретаций переноса // Журнал практической психологии и психоанализа. 2006. № 3.
 9. *Стайнер Д.* Лекции Мелани Кляйн по психоаналитической технике. М.: Научный мир, 2021.
 10. *Хайманн П.* О контрпереносе // Эра контрпереноса: Антология психоаналитических исследований (1949–1999 гг.). Академический проект, 2005.
 11. *Хиншелвуд Р.* Контрперенос и живые моменты. Киев: Изд. Ростислава Бурлаки, 2019.
 12. *Хиншелвуд Р.* Словарь кляйнианского психоанализа. М. Когито-Центр, 2007.
 13. *Bion W.* A Memoir of the Future, Book one: The Dream. London: Karnac Books, 1990.
 14. *Bion W.* Attention and Interpretation. London: Routledge, 1984.
 15. *Bion W.R.* Notes on memory and desire // Psychoanalytic Forum. 1967. Vol. 2. № 3.
 16. *Bion W.* Transformations. London: Routledge, 1984.
 17. *Matte Blanco I.* The Unconscious as Infinite Sets. London: Routledge, 1980.
 18. *Matte Blanco I.* Thinking, Feeling and Being. London and New York: Routledge, 1988.
 19. *Rayner E.* Unconscious Logic: An Introduction to Matte Blanco's Bi-Logic and Its Uses. London: Routledge, 2003.
 20. *Spillius E.* Developments by British Kleinian analysts / E. Spillius, E. O'Shaughnessy: Projective Identification. The Fate of a Concept. – London and New York: Routledge, 2012.
 21. *Spillius E.* The emergence of Klein's idea of projective identification in her published and unpublished work E. Spillius, E. O'Shaughnessy: Projective Identification. The Fate of a Concept. – London and New York: Routledge, 2012.
 22. *Ferro A., Mazzacane F., Varrani E.* Nel gioco analitico – lo sviluppo della creatività in psicoanalisi da Freud a Queneau / A. Ferro, F. Mazzacane, E. Varrani. – Italy: Sesto San Giovanni, 2015.

**«Immersion into depth and back»
Matte-Blanco: multilevel interaction
in a psychoanalytic pair and a description
of the internal world in light of the processes
of introjection and projection**

E. V. Olesova

Olesova Ekaterina Vyacheslavovna, psychologist, psychotherapist, psychoanalytically oriented business consultant; teacher and supervisor of the master's program "Psychoanalysis and Psychoanalytical Business Consulting" at the Higher School of Economics; member Council and certified coach of Association of Psychoanalytic Coaching and Business Consulting (APCBC).

This article continues the introduction to the mental conceptualization of Chilean psychoanalyst Ignacio Matte-Blanco's internal world begun in the previous issue. The author gives his vision of what occurs inside a psychoanalytic pair at a psychoanalytic session, basing his reflections on the concept of a multilevel (stratified) structure of Matte Blanco's psyche. It also continues the reasoning as to what occurs in different areas of the internal world considered from the perspective of the mechanisms of projection and introjection. Of interest is analysis of the area of the basic matrix of projection and introjection and its presumptive relationship with the early period of development.

Keywords: unconscious, thinking, asymmetric logic, symmetric logic, bi-logic, stratified structure of the internal world, projection, introjection, projective identification, area of the basic matrix.

ПСИХОАНАЛИТИЧЕСКАЯ ПСИХОСОМАТИКА

Клиника Жака Лакана: о психосоматическом феномене

А. И. Мелёхин

Мелёхин Алексей Игоревич – кандидат психологических наук, доцент, психоаналитически ориентированный психотерапевт, клинический психолог высшей квалификационной категории, сомнолог.

В статье впервые в России проведен анализ темы «психосоматического», «психосоматической структуры», «психосоматического субъекта» в семинарах и публикациях французского психоаналитика Жака Лакана. Через призму клиник означающих, наслаждения и желания показано, что психосоматический феномен понимается Ж. Лаканом не как симптом, который является образованием бессознательного, шифрованием смысла. Скорее это результат принуждения тела, которым пользуется Другой за счет субъекта. Его появление определяется появлением одного из наслаждений перед одним из означающих. Дифференцированы вслед за Лаканом особенности болезней с и без органических поражений. Показано, что он рассматривает их как психические следы, написанные (нанесенные) на теле субъекта. Для психоанализа ключевым является вопрос, как рассматривать симптом: как знак или означающее? Ж. Лакан ставит вопрос, что психосоматическое явление – возможно, это не симптом в медицинском понимании, а форма письменности (в лингвистическом понимании), записи того или иного психического события в процессе становления человека как желающего субъекта.

Ключевые слова: психосоматический феномен, психосоматическая структура, психосоматическое, означающее, знак, симптом, наслаждение, психосоматическое явление, клиника желания, клиника наслаждения, клиника означающих.

«Неоднозначность тела как раз и есть факт наслаждения».
Семинар XIX «...Ou pire»

*«Что же в самом деле представляет собой тело?
Является оно знанием единого или нет?»*
«Тело – это то, что должно вас больше всего удивлять».
Семинар XX «Еще»

«Психосоматическое находится на уровне регистра Реального»
Семинар II «Я в теории Фрейда и в технике психоанализа»

В современном обществе, в котором доминируют стремление к контролю, культ потребления, красоты, когнитивной иллюзии молодости, произошло смещение от желания к влечению, когда главное – «не замораживаться», а долгом становится *наслаждение* (служить благам, по Ж. Лакану, – Лакан, 2006). Это способствовало растущей тенденции отвергать все то, что касается отношения человека к его желанию. Цена этому очень высока.

Что мы видим в повседневной клинической практике? За последние несколько лет мы наблюдаем увеличение механистического отношения к собственному телу. Пациенты говорят телом, а точнее, тело говорит, кричит ими, что получило название у Лакана в 1967 г. «говорящего тела» (Lacan, 1975).

Тело выступает местом *наслаждения*, «специфического наслаждения» (Lacan, 2011). Вслед за Лаканом мы понимаем, что наслаждение – это не удовольствие, а состояние, которое лежит по ту сторону удовольствия (Lacan, 1967). Удовольствие и наслаждение – это две разные формы выражения психического. Если удовольствие соответствует уменьшению напряжения, то наслаждение равносильно максимальному напряжению.

Наслаждение следует понимать как крайнее состояние, в котором тело испытывается, прощупывается на прочность.

Тело проявляется как субстрат специфического наслаждения субъекта. Тут сразу возникает ряд вопросов: «Как именно наслаждается тело?», «Какая именно часть тела наслаждается?», «Где именно в теле найти наслаждение?», «Замечает ли субъект, что он наслаждается?». Эти вопросы порождают иную аналитическую позицию, предложенную Лаканом, которая определяет способ аналитически исследовать тело как место наслаждения, неповторимое у каждого пациента.

В ходе анализа мы можем столкнуться со спектром соматических проявлений пациента, что вызывает у нас игнорирование или чрезмерное внимание к этим проявлениям с той или иной тактикой буквального анализа.

Из-за преобладания дискурса «доказательной» нейронауки в клинической практике происходит активное внедрение «психосоматической концепции человеческого бытия» с тенденцией «обуздать», «заморозить», «успокоить» тело. Психосоматическую концепцию, если вообще можно говорить, что это «концепция», которая сложилась, можно критиковать за примитивность, но поскольку это понятие, переданное в просторечии, оно действует в Воображаемом регистре у субъекта. Для нас это вызов, так как нам нужно научиться, как с ним поступать, пока не научимся иначе называть *психосоматическое функционирование пациента*. В связи с этим остро возникает вопрос не только техники работы с психосоматическим пациентом, но и *этическая позиция при понимании психосоматического функционирования*.

Мы с вами знаем, что З. Фрейд никогда не употреблял терминов «психосоматика», «психосоматическое» из-за их пресловутого психофизического параллелизма, который, как всем известно, является полной чушью, о чем прямо говорил Ж. Лакан в 1967 г. (Lacan, 1967).

Если даже предположить, что этот разрыв есть, то он между *психическим* и *логическим*. Это то, что делает возможными артикуляцию речи пациента, появление субъекта бессознательного, что не является взаимоисключающим, приближая нас к регистру Реального (Lacan, 2005). Ж. Лакан писал, что дистанция, удерживаемая здесь от Реального, может действительно поднять вопрос о разрыве, который не должен делаться между «соматическим» и «психическим», но он может складываться между *организмом* и *субъектом*. Человек, который говорит, т. е. говорящий субъект, уже самой речью оказывается включен в свое тело. Корень познания, согласно Ж. Лакану, и есть эта вовлеченность в тело. Тело предстает здесь на функциональном уровне своего рода *двойником, изнанкой всех функций духа* (Лакан, 2019). Я бы добавил – еще и эффектом переориентации, эндоскопической силой, как внутреннее зеркало.

Разумеется, психоанализ предполагает наличие «реального», представленного тела, с одной стороны, и воображаемой его внутренней, ментальной схемы тела – с другой (Лакан, 1997). Примечательно, что если Лакан и говорит о «психосоматическом» или, точнее, *психосоматических феноменах* (*phénomène psychosomatique*) в своих семинарах, то имеет благоразумие не называть ни одной конкретной «болезни», чтобы не создавать фетиш для невежд (Fink, 2007).

Однако для него важно было различать *болезни с и без поражения* (Valas, 2010). Хотя этот критерий может показаться нам с вами грубым, медицинским, но при детальном рассмотрении он позволяет отличить органические проявления от других субъективных проявлений, которые наблюдаются у пациентов. Например, при *истерических параличах* (рука, нога, язык, губы) и *спазмах* (пищевода, толстого кишечника) – это регистр Символического.

«Поражение» тут относится не к реальному телу, а к символическому телу. При *ипохондрии* поражений нет, но пациент остается фиксированным на навязчивой идее наличия у себя жизнеугрожающей или нераспознанной болезни и формирует непоколебимую субъективную уверенность о болезни с помощью болезнь-ориентированного поискового поведения.

Ж. Лакан, говоря про *болезни с поражениями*, рассматривает их как «следы, написанные на теле... Они не "signum", а "signatura reatum"» (Lacan, 1953). Эти следы напоминают настоящие иероглифы, которые мы как психоаналитики в каждом конкретном случае пациента еще не умеем читать. Эти следы представляют собой печать, тем самым придавая субъекту некое телесное тождество, связанное с конкретным наслаждением, которое несет в себе это поражение. Это «сообщение», имеющее значение истины относительно *желания* субъекта. С другой стороны, поражение может быть связано с языковой причиной, которая дезорганизует

«основную» потребность организма субъекта. Это то, что претерпевается, а не субъективируется, т. е. принимается в *диалектике желаний*.

«Болезни» без поражения для Лакана – это невротические симптомы, которые имеют смысл, они говорят о специфике субъективации конкретного пациента.

Для клинической практики это разделение крайне важно, так как анализ пациента с психосоматическими феноменами будет строиться иначе, чем с невротическими симптомами. При этом речь не идет о попытке расшифровать «смысл болезни», а помочь пациенту вырваться из мертвой хватки Другого, который душит его до такой степени, что разрушает его собственное тело.

Психосоматический феномен понимается Лаканом не как симптом, который является «образованием бессознательного», не как замаскированный смысл для субъекта. Скорее это результат принуждения тела, которым пользуется Другой за счет субъекта. Его появление определяется появлением одного из наслаждений перед одним из означающих (Lacan, 1962).

Симптом: знак vs означающее

У Ж. Лакана, как и у З. Фрейда, *тело* занимает центральное место. Хотя Фрейд не проявлял непосредственного интереса к изучению психосоматических феноменов, т. к. он считал, что тело вездесуще в вопросах психического. Мы знаем, что психоанализ сложился из тела, отверстий тела, точнее сказать, на поверхности тела.

В рамках клиники Лакана не существует целого тела, тело – это всегда часть (*discord*), а также тело – это локальное наслаждение, накопленное в этой части, что позволяет понять то, что *психоанализ может считаться «техникой тела»* (*une technique du corps*) (Lacan, 1972).

Жак Лакан дифференцирует понятия «психосоматический феномен» и «симптом», отходя от медицинского, физиологического дискурса с его плоскостью раба-господина и стремлением к поверхностному редуционизму.

Представления о симптоме в клинической практике постоянно меняются у Ж. Лакана: «означающее», «означиваемое», «метафора», а говоря про концепт «графа желания» (1957–1958), он рассматривает симптом, который являет пациент в качестве «сообщения», которое адресовано другому.

В 1961 году он определяет симптом как «эпигматическое сообщение», которое воспринимается субъектом как неопознаваемое послание из Реального, в то время как в действительности оно является его собственным сообщением. Начиная с 1962 года симптом понимается как «особое наслаждение» (*la jouissance spécifique*), *не поддающееся толкованию* (Gallan, 2009).

Мы помним, что наслаждение по Лакану – это стык регистров воображаемого–реального, соматического–психического (Лакан, 2021). В 1975 году он вводит понятие «синтон».

Симптом через призму взглядов Лакана можно рассматривать и как единственный способ поддерживать какое-то миражное представление о себе (своем «Я») и Другом. Как выражение наслаждения телом, которое символизирует Другого. Тут психосоматические феномены можно рассматривать через *клинику наслаждений (жулирования) Лакана*. Также, может быть, симптом, как неоднократно говорит Лакан, – это единственный способ пациента *начать говорить*, обратиться к кому-то. Только если обнаруживается недостаточность или, по Ж. Лакану, «что-то в нем (пациенте) явно должно хромать», тогда появляются лазейки начать говорить, и часто это происходит через телесные проявления.

В XX семинаре «Еще» Лакан говорит (2011), что мужчины, женщины, дети – все это не более чем означающее. Аналогичным образом и телесный симптом – тоже означающее, которое ищет место по отношению к тому или иному дискурсу. Получается, что роль психоаналитика – выявить означающее, но чтобы его выявить, нужно отбросить все «понимание». *Означающий порядок пациента оставлен на теле*. Однако тут важно понимать, что пациент (независимо от того, сознает ли он, что симптомы являются эффектом означающих) с помощью телесных симптомов скользит в цепочке означающих от звена к звену.

Симптом – это *эффект* промежуточный, он служит посредником между тем, что характеризует одно означающее и другое означающее, поскольку каждое из них представляет собой элемент цепочки. Значение симптома как означающего для пациента заключается в том, что он проявляется в нужный момент как незаменимый элемент, который ставит перед пациентом и аналитиком новый вопрос, открывающий доступ к бессознательному как значению: *«Как это возможно, что этот симптом снова появился в такой удачный момент, что, хотя пациент и страдает, он освещает его жизнь новым светом?»*, *«Какова та комбинаторика, которая помимо воли пациента организует повторение его симптомов и делает так, чтобы один из них появился как раз вовремя, чтобы он смог понять, что его несчастье происходит от его желания?»*

Такой ракурс анализа, предложенный Лаканом, пересматривает проблему причины симптома, предположительно «знающего» пациента и аналитика. Психоанализ перестает пониматься как место, где будут устанавливаться ответ на вопрос «почему я?», не будет производиться поиск причины, смысла. Наоборот, будут приоткрыты мучительные для пациента вопросы тоски, смерти, страдания, неопределенности. Сформируется большая гибкость перед лицом болезненных симптомов.

В лакановском подходе как пациент, так и аналитик не задает вопрос симптому как знаку, их больше занимает вопрос не «почему?», а «**как?**», т. е. *как организуется последовательность? Каков порядок повторения?* Именно это позволяет подтвердить гипотезу Лакана о понимании бессознательного как структуры.

Говоря про *клинику означающих* Ж. Лакана, эти феномены у пациента следует рассматривать как «замороженные означающие», и тут мы упираемся в вопрос «*дешифровки*» симптома. Для чего пациент страдает?

На кого это страдание направлено? У пациента есть страдание или «вопрос»? Например: «все ли со мной хорошо?», «кто я?», «я мужчина?», «я полноценный?». Но спросить напрямую, артикулировать все это он не может. Симптом начинает говорить *за пациента*. История какого-то промаха разворачивается на теле *задним числом* (Fink, 2007). Фрейдистская структура симптома показывает нам, что он материализует возвращение на поверхность репрессированных психических представлений. Выражаясь лакановским языком, *симптом – это возвращение репрессированных означающих, которые находят таким образом выражение в метафорическом ключе*. Лакан сформулировал это так: «Симптом – это метафора» (Dimitriadis, 2014). Может сложиться впечатление, что именно во II семинаре Лакана «Я в теории Фрейда и в технике психоанализа (1954–1955)» (Лакан, 2009) мы находим первое упоминание о «**психосоматическом**» (реакции органов, процесс, соматическое явление). Хочу сразу уточнить, что целенаправленно Лакан не занимался этим вопросом, у меня сложилось впечатление, что для него психосоматические феномены являются лишь звеном в целой цепочке означающих для понимания психического, его топологии. Да и нужно ли ему было вообще говорить о психосоматическом? **Ведь анализ невозможен вне тела**. Например, истерические пациенты задают вопросы телом. Но перед тем, как перейти ко второму семинару, следует отметить, что часто ссылаются на четыре основных источника, где упоминается «психосоматическое»: II, III, XI семинар и Женевская конференция по симптомам (1975).

Однако в 1953 году Ж. Лакан совместно с Р. Леви и Х. Данон-Даилу пишет текст *Considérations psychosomatiques sur l'hypertension artérielle*, в котором уделяет внимание психосоматической проблеме. В 1950 году Лакан читает доклад на 51-м Французском конгрессе по хирургии, в котором проблему психосоматического он рассматривает через призму нарциссизма и агрессивности. В *Écrits* представлены две работы 1948–1949 годов – *L'agressivité en psychanalyse* и *Le stade du miroir comme formateur de la fonction du Je*, в которых Лакан рассматривает вопрос о психосоматическом.

В 1953 году Жак Лакан также говорит о психосоматическом:

«Бессознательное – это та глава моей истории, которая содержит белое пятно или ложь. Это глава, прошедшая цензуру. Но истина может быть найдена, и чаще всего она записана в другом месте. В памятниках... таковым является мое тело... истерическое ядро невроза, где исторический симптом обнаруживает структуру языка и расшифровывается как надпись, которая однажды, будучи прочитана, может затем быть уничтожена без особого сожаления <...> Речь является даром языка, а язык вовсе не есть нечто нематериальное. Это тонкое тело, но все же тело. Слова включены во все пленяющие субъекта телесные образы, они могут сделать истеричного субъекта "беременным", идентифицироваться с объектом penis-neid» (Лакан, 1995, с. 29).

Симптом понимается Лаканом как письменный знак:

«Где субъект не говорит, сколько проговаривается. Символы бессознательного являются нам здесь в окаменевших формах... находят себе место в естественной истории этих символов. Симптом является здесь означающим вытесненного из сознания субъекта означаемого. Символ, начертанный на песке плоти...» (Лакан, 1995).

В период между 1964 и 1976 годами Лакан создает «концепцию» психосоматического феномена, в которой рассматривает его вне невротического и *располагает его на границе воображаемого–реального* (Gallan, 2009).

Воображаемый регистр, упрощенно скажем, – это мир воображаемых представлений, и мы знаем, что он строится, начиная с детства, со стадии зеркала, с первоначальной матрицы образа тела, тела спекулятивного, т. е. видимого в зеркале. Психосоматический феномен как видимое или объективируемое через образ имеет тесную связь с этим регистром. Он также имеет связь с Реальным через наличие поражения. Лакан пересматривает фрейдовское определение симптома «образование бессознательного», вводя принцип метафоры, следовательно, языковой структуры, что уже указывает на тот факт, что психосоматический феномен является сообщением субъекта, который имеет фаллическое значение, отношение к кастрационному сюжету субъекта.

Психосоматический феномен является воздействием означающего на организм. Он больше на стороне «*de la monstration*», чем представлений. Позже Лакан скажет о «пределе» в отношении этих явлений (Soundaramourty, 2003). Забегая вперед, отмечу, что в третьем семинаре «Психозы» он объяснит, что психосоматический феномен мобилизуется напрямую, без диалектики присущей психической организации субъекта.

Значение связано с психосоматическим феноменом, но логика означающего неверна.

Проанализировав основные работы Ж. Лакана, можно проследить различное движение в его понимании «психосоматического» (рис. 1).

Из рисунка 1 видно, что определение Лаканом психосоматического не является однозначным и всегда находится в резонансе с конструкцией тела.

Психосоматическое явление – это не симптом?

В первых упоминаниях о психосоматическом феномене Лакан рассматривает его вне регистра невротических построений и в пределах концептуальных разработок. Стремится расположить его на уровне регистра Реального. Пересматривая «фрейдистское» определение симптома как «образования бессознательного», он показывает, что симптом «структурирован наподобие языка», и выясняется, что психосоматический феномен – это не совсем симптом (Dimitriadis, 2014).

В XI семинаре он идет дальше и говорит, что психосоматическое – это то, что не является означающим (Лакан, 2017). Это и не структура,



Рис. 1. Концепт «Психосоматического» в семинарах Ж. Лакана

а *трансструктурное явление*, поскольку мы можем увидеть психосоматический феномен при неврозах и психозах, а также при перверсиях. Это ставит перед нами вопрос: *как именно этот феномен расположен по отношению к наслаждению?* Например, мы знаем, что при параноидальном психозе существует колебание между телом и Другим. Лакан ссылается на случай Шребера и говорит, что это идеальная иллюстрация: при шизофрении тело в целом охвачено наслаждением. Однако, если речь о клинике психозов, возникают два вопроса: *будет ли психосоматический феномен барьером против психоза?* будет ли это признаком улучшения, «выздоровления» в случае психоза? (Вспомним примеры, анализируемые Лаканом – Джойс, Беккет.)

Психосоматические реакции и отношения

Во II семинаре Лакан (2009) вступает в дебаты с Ф. Перриером и Дж. Валабрегом, авторами книги о психосоматических теориях. Напомню, что Дж. Валабрег рассматривал психосоматический феномен через обобщение понятия конверсии, а также предложил свою концепцию «психосоматического вытеснения» и «фантазма». Ж. Лакан впервые на этом семинаре говорит, что *в вопросах психосоматики царит неразбериха*. Затем он выводит психосоматические феномены за пределы невротических конструкций, причем нарциссизм выступает разделительной чертой.

За нарциссизмом стоит аутоэротизм, а чисто внутриорганические инвестиции, так называемые в аутоэротическом анализе, говорит он, играют, безусловно, важную роль в психосоматических проявлениях. Это не отношение к объекту. Когда есть инвестиции, называемые аутоэротически, мы не можем отличить источник от объекта. В неврозах всегда есть защитные механизмы, которые всегда связаны с нарциссическими отношениями, они строго структурированы.

«Психосоматические реакции – это не отношение к объекту. Это отношение к чему-то такому, что всегда лежит на самой границе наших мысленных представлений, о чем мы всегда думаем, иногда говорим, что мы, собственно говоря, уловить не способны, но что пребывает тем не менее всегда с нами... я говорил вам о Воображаемом, Символическом, но не забывайте, есть еще и Реальное. Психосоматические отношения располагаются на уровне Реального».

Тут следует обратить внимание, что психосоматические реакции заменяются на *психосоматические отношения*, т. е. пациент с теми или иными жалобами находится в непосредственном отношении не к объекту, а к Реальному.

Мы находим третью важную ссылку о «психосоматическом» в III семинаре «Психозы» (1955–1956) (Лакан, 2014), когда Лакан комментирует работу Иды Макальпин о том, что в бреде Шребера «гомосексуальное влечение далеко не заявляет о себе <...> как первичное». *Что наблюдается в первую очередь, так это ипохондрические симптомы, являющиеся психотическими.*

Лакан отмечает, что *«с самого начала есть нечто особое, лежащее в основе психосоматических отношений как психосоматических явлений. <...> явления, где отсутствуют свойственные неврозам отпечатки или записи той или иной характеристики, или даже конфликта на материальном носителе, который являет собой субъект как телесное существо. Симптом, появившийся, скажем, по случаю той или иной даты – сыпь на лице, дерматологические проблемы могут оказаться самыми разными, – не опосредуется здесь никакой диалектикой... любая интерпретация, связанная с прошлым субъекта, бессильна».*

Тут возникает вопрос о прямых соответствиях между «символом» и «симптомом», которые гораздо позже Лакан будет обсуждать, говоря про связь психосоматического феномена с символом (отпечатком, надписью) или даже числом. В III семинаре Ж. Лакан (2014), с одной стороны, сближает психосоматический феномен с психотической ипохондрией, а с другой – отличает его от невротического симптома, диалектизируемого субъектом и являющегося посредником, поскольку он представляет собой способ обращения к Другому.

Четвертое упоминание о «психосоматическом» мы находим в семинаре «Четыре основные понятия психоанализа» (Лакан, 2017). Лакан пересматривает концепцию влечения, актуализируя границу между биологическим (соматическим) и психическим. Он дает четкое определение

влечения и предлагает последовательное учение о теле в психоанализе, т. е. вводит понятия «*тело как символическое*» и «влечения» – как то, что происходит с требованием, когда субъект исчезает в нем.

Лакан говорит: «*Психосоматика – это нечто такое, что, означаящим не являясь, мыслимо тем не менее, лишь поскольку означающие проявляются на уровне субъекта и индуцированы таким образом, что *aphanisis* субъекта при этом не имел места*».

Лакан упоминает об этом в контексте операций реализации субъекта, отделения от Другого с помощью двух логических операций – отчуждения и разделения.

Чуть дальше в XI семинаре Лакан отмечает, что «*звено желания сохраняется, хотя функцию пропажи субъекта, *aphanisis*, принимать в расчет не приходится*» (Лакан, 2017). Чтобы раскрыть этот тезис и разобраться означающую причинность некоторых телесных повреждений, Лакан приводит опыт Павлова, который Лакан интерпретирует иначе, чем в психологии. Протокол эксперимента Павлова выглядит по Лакану следующим образом:

**(S1) звонок → (S2) желудочная секреция
(S), Павлов. (a), нарушение, поражение**

В рефлексе задействована потребность, потребность собаки, выделяющей слюну, когда она слышит сигнал. То есть, производя у животного стимуляцию, не адекватную потребности (звонок например, вместо мяса), но интересующую потребности, в организацию этой потребности вводится гетерогенный элемент, отсечение желания Другого, в данном случае – экспериментатора. Эксперимент может вызвать у животного всевозможные расстройства, но, не будучи до сих пор говорящим существом, оно не призвано подвергаться сомнению желание экспериментатора. Лакан утверждает, что экспериментатор одушевлен желанием знать, которое в этом качестве может фигурировать в желании Другого. Смысл этого желания (звонок) представляет его как субъекта (Павлов) для другого означающего (желудочная секреция, возведенная в ранг означающего для экспериментатора). Эта желудочная секреция должна пониматься также как признак наслаждения тела со стороны животного, которое приносит экспериментатору добавочное наслаждение, потому что оно приходит, чтобы подтвердить обоснованность его исходной гипотезы. Этот опыт чтения означающих в эксперименте Павлова Лакан перенесет на интерпретацию психосоматических феноменов. В опыте Павлова выбирается именно домашнее животное, потому что оно чувствительно к речи. Однако именно потому, что возбуждение органа у собаки происходит не из-за рефлекторной реакции на якобы механическое действие означающего (звонок), а потому что собака не понимает, о чем ее спрашивают. Перенесем это в клинику, и мы можем утверждать, что настойчивое желание Другого может вызвать психосоматический феномен, в связи с тем что нарушается основная потребность организма, когда субъект больше не может защищаться от предписания Другого.

Напомню вам, что лакановская концепция симптома рассматривает его как то, что *проблематизирует функционирование человеческого существа*, в то же время имея свой источник в бессознательной субъективности этого самого человека. *Симптом (по Ж.Лакану) – это препятствие для субъективации, которое берет свое начало в самой субъективности*. Другими словами, *симптом – это внутреннее противоречие*.

В XI семинаре о психосоматическом феномене он говорит: *«Когда нет интервала между S1 и S2, когда первичная пара означающих сливается, инкорпорируется в одно, мы имеем модель, подходящую для целого ряда случаев, хотя место, которое субъект в каждом из этих случаев занимает, далеко не одно и то же»*.

Говоря о психосоматическом феномене у пациентов, он приводит пример «слабоумного» ребенка, при этом, конечно, он уточняет, что субъект не занимает в данном случае того же места «в той мере, в какой вводится развитие психотического измерения, т. е. в той мере, в какой мать рассматривает его лишь как опору невнятно очерченного, собственного желания...».

Затем Лакан говорит о феномене верования (вере в психоз): *«Это то, что запрещает диалектическую открытость, которая проявляется в феномене веры. В глубине самой паранойи, которая, как нам кажется, все еще одушевлена верой, царит феномен Unglauben, феномен неверия. Дело не в том здесь, чтобы во что-то не верить, дело в отсутствии самих терминов веры, того термина, в котором претерпевает субъект, – разделения»*. *Вера подразумевает фундаментальное разделение, ставку на другое, либидинальное вложение инаковости Другого»*.

Еще одно упоминание о «психосоматическом» встречается в выступлении Лакана в Женеве (Conférence à Genève sur «Le symptôme», Le blocnotes de la psychanalyse), в котором он говорит, что психосоматика – это самая неизведанная область (Lacan, 1975). В конце концов, это все-таки порядок писания психического.

«Во многих случаях мы не умеем читать это писание. Здесь следовало бы сказать нечто, вводящее функцию написанного. Все происходит так, словно в (на) теле что-то написано, что-то, что дано как загадка или ребус. Не удивляйтесь, если такое чувство у вас как аналитиков будет возникать».

В своем выступлении Лакан возвращается к своей метафоре «замороженного былого времени», говоря, что если он выбрал ее, то это потому, что безусловно есть какая-то фиксация (fixation), недаром З. Фрейд также использует данный термин – это потому, что тело позволяет себе писать что-то из порядка числа. В своем выступлении Лакан предлагает модальность подхода к клинике психосоматического феномена: *«...именно через раскрытие специфического наслаждения, которое пациент имеет в своей фиксации, следует всегда стремиться подойти к психосоматическому <...> в той мере, в какой мы надеемся дать пациенту понять, о чем идет речь. Психосоматика – это то, что все-таки в своей основе глубоко укоренилось в Воображаемом (l'imaginaire)»* (Dimitriadis, 2014). Мы видим, как Лакан до конца не уверен, где же располагается психосоматический феномен: в Воображаемом, Реальном или на их пересечении, границе.

Можно ли говорить о психосоматической структуре?

Ж. Лакан говорит, что да, и психосоматическая структура дистанцируется от невроза и становится более близка к психотической структуре, с той разницей, что первое, из-за отсутствия смысловой референции, встроено в тело. Заимствуя концепцию *голофразы* из лингвистики, Лакан объясняет, что у данных пациентов наблюдаются разрывы между означающими S1 и S2, а вместе с ним наблюдается и отсутствие Другого, что дезориентирует субъекта, приводя к нарушениям *связующей функции* (Lima, 2018).

Психосоматический феномен – это форма письма?

В 1975 году Лакан вносит новые элементы в свое понимание психосоматического феномена. Психосоматический феномен, или поражение, – это следы, написанные на теле (*La signature de Dieu*) (Dimitriadis, 2009). Психосоматическое, таким образом, возвращается к своему измерению как ребусу или загадочному письму, написанию, скорее знаковому, для которого Лакан использует термины печати, подписи и иероглифа.

Психосоматический феномен – это письменность, которая фиксирует конкретное наслаждение пациента. Это письменность, идентичная иероглифам, которые мы не можем читать. Лакан, говоря про психосоматические феномены, призывает их «не читать» (*pas à lire*) (Lippi, 2008).

В III семинаре «Психозы» Лакан переходит от буквы к числу и поворачивается к счету наслаждения, о котором психосоматический феномен свидетельствует. Он уходит от субъективации желания: «тело балуется написанием чего-то <...> там есть что-то новое со ссылкой на что-то». Таким образом Лакан приходит к тому, что психосоматические феномены следует уподобить иероглифам, которые мы еще не можем прочитать. Они глубоко коренятся в Воображаемом и свидетельствуют о наслаждении, подобном мистике, т. е. наслаждению, которое подталкивает субъекта к производству на его теле «клейма» (отметки) с изображением обожаемого существа.

Однако Лакан на этом не останавливается, он отходит от лингвистического понимания данного феномена и определяет его исключительно как способ *прибавочного наслаждения субъекта* бессознательного в той мере, в которой бессознательное определяет его. В связи с этим в клинической практике при столкновении с психосоматическими феноменами следует учитывать два статуса тела: *говорящее* (как совокупность означающих элементов) и *сексуальное*.

Тело – это наслаждение, а наслаждение сексуально, не будем забывать, что наслаждение – это толчок энергии бессознательного, когда оно порождается эрогенными отверстиями тела, когда оно выражается либо напрямую через действие, либо косвенно через речь, фантазм. Фактически наслаждение может быть только сексуальным, и потому все, чего оно касается и уносит в своем потоке, сексуализируется, будь то действие, речь,

фантазия или какой-то орган тела (например, толстый кишечник), ставший эрогенным. Пациент, пораженный психосоматическим феноменом, ничего не может сказать об этом наслаждении, если не считать того, что оно достигает определенных хорошо локализованных частей тела. В этом смысле психосоматический феномен вызывает аутоэротизм через эрогенизацию органа. В клинической практике трудность по отношению к этому наслаждению заключается в том, что сначала нужно определить его, а затем, чтобы пациент мог придать ему смысл, провести разделение между желанием и наслаждением, чтобы это желание у пациента явилось, показалась его специфика.

В заключении данной статьи я хотел бы сказать, что я верю, что психосоматика действительно имеет место в психоаналитическом дискурсе, но находится в парадоксальном положении, потому что она, как утверждает Ж. Лакан, находится на уровне регистра Реального и, следовательно, не может быть представлена каким-либо значимым образом.

СПИСОК ЛИТЕРАТУРЫ

1. *Лакан Ж.* Еще, М.: Изд-во, Гнозис, 2011. 176 с.
2. *Лакан Ж.* Ниспровержение субъекта и диалектика желания в бессознательном у Фрейда (1960)// Инстанция буквы, или судьба разума после Фрейда. М., Логос, 1997. 184 с.
3. *Лакан Ж.* Психозы, М.: Изд-во, Гнозис, 2014. 432 с.
4. *Лакан Ж.* Тревога Семинар, Книга X, 1962–1963. М.: Изд-во, Гнозис, 2019. 432 с.
5. *Лакан Ж.* Функция и поле речи и языка в психоанализе, М.: Изд-во, Гнозис 1995. 192 с
6. *Лакан Ж.* Желание и его интерпретация. М.: Изд-во, Гнозис 2021. 560 с.
7. *Лакан Ж.* Четыре основные понятия психоанализа. М.: Изд-во, Гнозис 2017. 304 с.
8. *Лакан Ж.* Этика психоанализа (Семинары: Книга VII. 1959–60). М.: Изд-во, Гнозис, 2006. 416 с.
9. *Лакан Ж.* Я в теории Фрейда и в технике психоанализа. М.: Изд-во, Гнозис 2009. 520 с.
10. Baïetto Marie-Claude. Le symptôme, le corps et le réel // Analyse Freudienne Presse. 2009. Vol. 16, №. 1, pp. 73–84.
11. *Dimitriadis Y.* L'évolution des positions de Jacques Lacan sur la psychogénèse et la question du déficit des fonctions organiques // Cliniques Méditerranéennes. 2014. № 89, p. 281–294
12. *Fink B.* Fundamentals of psychoanalytic technique: A Lacanian approach for practitioners. W W Norton & Co. 2007. 210 p.
13. *Gallan C.* La brouille du corps // L'en-je lacanien, 2009, Vol. 13, №. 2, pp. 119–139.
14. *Lacan J.* Geneva lecture on the symptom. URL: <https://static1.squarespace.com/static/5d52d51fc078720001362276/t/5de93d7518cc940feecd433d/1575566711978/19751004+Geneva+Lecture+on+the+Symptom+Jacques+Lacan.pdf> (дата обращения 12.12.2021)

15. *Lacan J.* Considérations psychosomatiques sur l'hypertension artérielle en collaboration avec R. Levy et H. Danon-Boileau futpublié dans L'Évolution Psychiatrique, fascicule III, 1953, pp. 397–409.
16. *Lacan J.* in Mon enseignement, p. 45, publié au Seuil en 2005 dans la collection Paradoxes de Lacan, intitulé Place, origine et fin de mon enseignement (Conférence à Lyon en 1967)
17. *Lacan J.* in Pour un congrès sur la sexualité féminine 1960, pp.726–727
18. *Lacan J.* Le savoir du psychanalyste, séminaire inédit, leçon du 6 janvier 1972. 110 p.
19. *Lacan J.* Le séminaire Ou pire. 2011. 264 p.
20. *Lacan J.* Le Séminaire, Livre VI, Le désir et son interprétation, 1958–1959. 231 p.
21. *Lacan J.* Le Séminaire, livre XX, Encore, Paris, Seuil, 1975. 109 p.
22. *Lacan J.* Le symptôme, Conférence à Genève, dans Le bloc-notes de la psychanalyse, Genève, ATARS, 1975, p. 16–31.
23. *Lacan J.* leçon du 31 mai, 1967. 93 p.
24. *Lima L.* O papel do símbolo na psicossomática psicanalítica. Cadernos de Psicanálise // CPRJ, 2018, Vol. 40, p. 165–189
25. *Lippi Silvia.* L'acte psychosomatique // La clinique lacanienne, 2008. Vol. 13, №. 1, pp. 59–75.
26. Psychosomatique (dernière mouture) Un fétiche pour les ignorants: La psychosomatique Patrick Valas, 2010, 99 p.
27. *Soundaramourty R.* Refoulement ou monstration des jouissances: enjeu du malaise dans la modernité // Analyse Freudienne Presse, 2003, Vol. 8, №. 2, pp. 123–132.
28. *Yorgos D.* Controverses doctrinales post-lacaniens sur les phénomènes psychosomatiques. 2010. 112 p.

Jacques Lacan: on the psychosomatic phenomenon

A. I. Melehin

Melehin Aleksey Igorevich, candidate of psychological sciences, associate professor, psychoanalytically oriented psychotherapist, clinical psychologist of the highest qualification category, somnologist.

The article is the first to analyze the theme of psychosomatic in the works of the French psychoanalyst Jacques Lacan. Through the prism of the clinic of pleasure and desire, it is shown that the psychosomatic phenomenon is understood by J. Lacan not as a symptom, which is the formation of the unconscious, which is the encryption of meaning. Rather, it is the result of the coercion of the body, which is used by the Other at the expense of the subject. Its appearance is determined by the appearance of one of the pleasures in front of one of the signifiers. Following Lacan, the features of diseases with and without organic lesions are differentiated, it is shown that he considers them as mental traces written (applied) on the body. For psychoanalysis, the key question is how to consider a symptom: as a sign or a signifier? Is a psychosomatic phenomenon not a symptom, but a form of writing, a record of a mental event?

Keywords: psychosomatic phenomenon, signifier, sign, symptom, pleasure, psychosomatic phenomenon, clinic of desire, clinic of pleasure, clinic of signifiers.

ПРИКЛАДНОЙ ПСИХОАНАЛИЗ

СУПЕРВИЗИИ В КОУЧИНГЕ

Психоаналитический подход к супервизии в коучинге¹

А. В. Россохин

Россохин Андрей Владимирович – титулярный член Парижского психоаналитического общества (SPP), доктор психологических наук, профессор, зав. кафедрой психоанализа и бизнес-консультирования НИУ ВШЭ, рук. магистерских программ «Психоанализ и психоаналитическая психотерапия» и «Психоанализ и психоаналитическое бизнес-консультирование» НИУ ВШЭ, действительный член Международной психоаналитической ассоциации (IPA), президент Московской психоаналитической ассоциации (МПА), почетный президент Ассоциации психоаналитического коучинга и бизнес-консультирования (APCBC), главный редактор журнала «Журнал клинического и прикладного психоанализа».

В статье описан психоаналитический подход к супервизии в коучинге. Представлена краткая история развития теории и техники супервизии в клиническом психоанализе. Детально проанализированы цели и задачи супервизии в коучинге, представлены примеры коучинговой супервизии. Показана важность внимания в коучинговой супервизии как к удержанию фокуса на запросе клиента и выработке плана действий, так и к феноменам переноса, контрпереноса и сопротивления изменениям. Описан процесс формирования профессионального коучингового Я посредством супервизии и переход от коучингового Я к супервизорско-коучинговому Я.

Ключевые слова: супервизия, коучинг, психоанализ, коучинговая супервизия, коучинговый процесс, перенос, контрперенос, сопротивление изменениям, коучинговое Я, супервизорско-коучинговое Я.

¹ Впервые этот текст был опубликован на английском языке в виде главы 7 «Psychoanalytic approach to coaching supervision» в книге Coaching and Mentoring Supervision: Theory and Practice. Open University Press. London. 2021.

Введение

Нужны ли коучам и их супервизорам психоаналитические знания? Мы хорошо знаем о звучащих со стороны классического коучинга предостережениях о том, что коучинг – это не психотерапия и уж тем более не психоанализ. Чтобы с самого начала заинтриговать читателя, я разберу один из основных постулатов непсихоаналитического коучинга: «коуч всегда должен следовать за клиентом». Это техническое правило, за соблюдением которого особенно внимательно следят супервизоры, кажется неоспоримым, так как утверждается, что в противном случае коуч будет навязывать клиенту свои собственные решения его запроса. Если мы обратимся к психоанализу, то сразу же обнаружим непреодолимую противоречивость этого правила. Я люблю говорить своим студентам, что когда они встречаются с клиентом, то перед ними оказывается не один, а как минимум два человека. Первый – развивающееся Я клиента – формулирует запрос и надеется найти его решение, верит и желает развития своих профессиональных компетенций, но за его спиной прячется второй – его защитное Я, которое будет делать все возможное, чтобы никаких изменений не произошло или, в лучшем случае, они были бы сымитированы. Как только коучинговый процесс будет приближать клиента к потенциально возможным изменениям, его защитное Я немедленно выйдет из-за кулис на сцену и оттеснит желающее развиваться Я в тень. Если коуч, согласно правилу, продолжит следовать за клиентом, то он фактически вступит в неосознанный сговор с его защитным Я, запрос которого прямо противоположный, а именно притвориться, что изменения происходят, оставшись при этом в привычной, защитной зоне комфорта. Это всем известное сопротивление изменениям, понимать которое и уметь прорабатывать уже более ста лет учат в психоанализе. Должен ли супервизор понимать эти простые ловушки? Сможет ли он помочь коучу, попавшему в них, без психоаналитических знаний?

Приведу еще один типичный и хорошо знакомый всем коучам пример. Клиент-мужчина выбрал своим коучем женщину, которая, как он почувствовал, верит в него и его успех. Результаты первых сессий были очень вдохновляющими, клиент рассказывал о своих достижениях и результатах и получал от коуча поддерживающую обратную связь. Однако без сопротивлений никаких изменений не бывает. Клиент начал ощущать трудности с реализацией разработанного с коучем плана действий, временами ничего не получалось совсем, а иногда он осознавал, что становится слабее, чем даже до прихода к коучу. Говорить об этих проблемах своему коучу он не мог, ведь она так верит в него и ждет от него хороших результатов. Он не мог ее разочаровать, поэтому сессия за сессией он был вынужден рассказывать ей о своих мнимых успехах. Он выдержал несколько таких сессий и заявил о том, что они могут завершать работу, так как он, благодаря коучу, смог достичь всех нужных ему результатов. Если бы эта работа проходила под супервизией, смог ли бы супервизор помочь коучу распознать сопротивление клиента и помочь ему понять его причину? Помог ли бы он самому коучу проработать его собственное

сопротивление и защиты? Для этого супервизор должен был бы иметь знания о переносе – ключевом психоаналитическом феномене. Выбрав верящую в него женщину в качестве коуча, клиент неосознанно попал в тиски материнского переноса. У него была мать, которая верила в него, восхищалась его успехами и блестящими оценками, но которая всегда впадала в уныние и разочарование в случае его неудач. Клиент бессознательно выбрал именно этого конкретного коуча, восприняв ее «как свою верящую в него мать». Пока происходили поверхностные изменения, он был вдохновлен и купался в восхищении матери-коуча. Но в тот момент, когда у него начались трудности, он не смог начать рассказывать о них коучу, так как расценивал происходящее как свои слабости и ограничения. Рассказать – значит снова столкнуться с разочарованием в глазах коуча-матери, снова испытать боль от потери материнского восхищения и любви. Этого он себе позволить не мог.

Мы спросим себя: почему в этой ситуации коуч слепо проследовал за клиентом? Ему был важен положительный результат коучинга? Коуч сознательно не обращал внимания на потухшие глаза клиента? Уверен, что нет. Он сам попал в ослепивший его профессиональное Я контрперенос. Очередной психоаналитический феномен: контрперенос – это бессознательная эмоциональная реакция специалиста на перенос клиента. В нашем случае это было спроецированное на нее неосознанное убеждение клиента, что если она будет вдохновляющей и верящей в него (как его мать), то у него все получится. Коуч бессознательно идентифицировался с этими проекциями клиента и начал играть для него эту роль. Смог ли бы супервизор, не имеющий знаний о контрпереносе, в разные виды которого неизбежно попадают все без исключения коучи, помочь супервизанту распознать тупик и выйти из него?

Я перечислил только три (сопротивление, перенос и контрперенос) из многочисленных психоаналитических феноменов, с которыми коучи сталкиваются в каждом коучинговом процессе. Незнание этого не освобождает нас от профессиональной ответственности перед клиентом – ни за процесс, ни за его результат.

Супервизии в психоанализе

Интересно задаться вопросом: почему коучинговая супервизия становится такой популярной сегодня во всем мире и даже обретает статус необходимого условия получения сертификации в некоторых коучинговых ассоциациях? Зачем коучингу этот инструмент, возникший почти сто лет назад в психоанализе и затем ставший незаменимым в любом направлении психотерапии и консультирования? Почему невозможно стать коучем-профессионалом без регулярного взгляда со стороны на свою работу? Супервизия была изобретена З. Фрейдом с целью помощи аналитикам в понимании скрытых эмоциональных взаимодействий между двумя разговаривающими друг с другом людьми. Убеждение себя в том, что они возникают только в психоанализе и не имеют места в коучинге, служит нам плохую службу.

Такие скрытые, не осознаваемые коучем эмоциональные реакции всегда возникают еще на этапе предварительной встречи с клиентом или, например, в ходе телефонного разговора с ним. Затем они приводят нас к тем или иным действиям в ходе первого сеанса коучинга. Одной из самых важных задач супервизии как раз и является задача вместе увидеть эту неосознаваемую связь запрос–эмоции–действие как для клиента, так и для самого коуча. Для коуча в качестве действия выступает кажущийся ему совершенно сознательным, но зачастую бессознательный выбор того или иного вопроса из их огромного множества.

Именно здесь, осуществляя свой выбор, профессиональное коучинговое Я и устанавливает гибкие внутренние границы, в конечном плане и определяющие внешние границы каждого конкретного коучинга с тем или иным клиентом. При ответе на вопрос о том, как далеко, глубоко мне следует заходить в работе с этим клиентом, нам следовало бы опираться на внутренние границы, определяемые коучинговым Я. Если коуч сохраняет «почву под ногами» – фокус на запросе клиента, – внешние границы коучинга и, соответственно, границы поиска ресурсов могут быть расширены и включать в себя территории личного и прошлого.

Супервизия в психоанализе имеет уже более чем столетнюю историю развития. Размышляя о преподавании психоанализа в университетах как о важном элементе психоаналитического образования, Фрейд пишет, что будущий аналитик может получить супервизию и руководство от более опытных коллег (*Freud, 1919*). В 1922 году Международная психоаналитическая ассоциация впервые сделала супервизию неотъемлемой составляющей образования, наряду с личным анализом и теоретическим обучением. В то время в супервизии доминировала модель «учитель – ученик». Начиная с 1930-х годов психоаналитики начали разрабатывать различные, часто конфликтующие друг с другом концепции супервизии (*Caligor, 1981*). Будапештская группа настаивала на том, что супервизия должна быть продолжением личного анализа и осуществляться одним и тем же аналитиком. При этом в анализе акцент делался на исследовании переноса, а в супервизии – контрпереноса. Другой подход к супервизии разрабатывался в Вене Бибрингом, требовавшим полного разделения анализа и супервизии, целью последней становилось дидактическое обучение. Супервизор здесь фактически обучал супервизирующегося технике аналитической работы – что и как нужно прорабатывать, когда интерпретировать, в каких словах и т. п.

Противоречие между этими подходами ярко отразилось в простой дилемме «лечи или учи» – должен ли супервизор лечить супервизирующихся или учить их. Фактически это означает выбор между психоаналитическим исследованием бессознательного и педагогическим, вполне рациональным подходом к пониманию супервизии, при котором знания и навыки передаются от наставника к ученику, формирующему в процессе супервизии требуемые навыки и отрабатывающему нужные умения.

Д. Лидер описывает цель супервизии в педагогической модели как «способствование профессиональному развитию супервизирующегося, происходящему в поддерживающем контексте обучения и коучинга.

Также утверждается, что эта доброжелательная атмосфера должна включать функцию "мониторинга" работы, совершаемой супервизирующим» (*Leader*, 2010, p. 228). Критикуя эту модель супервизии, он отмечает, что в таком «коучинге» полностью исчезает психоанализ, а именно понимание бессознательной динамики взаимодействия терапевта и пациента. Лидер убежден, что в ходе супервизии должно происходить не рациональное обучение или передача навыков, а развитие у аналитика способности к пониманию скрытых мотивов действий и поведения пациента.

Во французской психоаналитической школе супервизия также не рассматривается как тренинг навыков и получение знаний. Напротив, она помогает аналитику поддерживать свое профессиональное Я в ситуациях непонимания и беспомощности, сохраняя и развивая психоаналитический процесс (*Lebovici*, 1983). С. Лебовиси, ища баланс между «учить» и «лечить», настаивал на том, что рабочие супервизорские отношения никогда не должны быть догматическими или императивными. Супервизор обеспечивает поддержку психоаналитического процесса, а не занимается обучением технике анализа.

В полном согласии с Лебовиси Лидер (2010) замечает, что супервизор не является ни обучающим терапевта педагогом, ни защитником пациента. Он стоит на страже аналитического процесса, который и является главным инструментом психоанализа.

От супервизируемого ожидается, что вместо того, чтобы обращаться к супервизору с просьбой решить возникшие в анализе проблемы за него, он будет стремиться использовать супервизию, чтобы сделать это самостоятельно. Супервизия – это не передача опыта и знаний, а продолжение обучения аналитика посредством исследования своей клинической работы в присутствии более опытного коллеги, чьи акценты, вопросы и иногда интерпретации углубляют понимание аналитиком пациента и происходящего психоаналитического процесса, но не являются прямым руководством к действию.

Задачи психоаналитически ориентированного супервизора коучингового процесса

В свое время З. Фрейд настаивал, что стать психоаналитиком может специалист любой профессии при условии прохождения им специального психоаналитического образования, включающего в себя, кроме изучения теории, личный анализ и супервизии. Он имел в виду, что для будущего психоаналитика принципиальное значение имеет не столько знание теоретических основ психологии и психиатрии, сколько понимание сложных и многомерных аспектов бессознательного взаимодействия с другим человеком. Фрейд хорошо понимал, как легко «можно забрести не туда» или даже серьезно навредить человеку, опираясь только на теоретические представления или, напротив, на свою интуицию. Именно поэтому, на мой взгляд, специальное психоаналитически ориентированное образование необходимо не только психоаналитикам или психотерапевтам, но также коучам и их супервизорам. Непосредственно психоаналитическая

составляющая обучения (личный анализ и супервизия) и есть тот самый «пятый элемент», без которого становление профессионала-практика, взявшего на себя ответственность помогать другому человеку с помощью разговора, на мой взгляд, будет неполным.

Рассмотрим пример коучинговой супервизии

Молодая женщина, 38 лет, CEO семейного предприятия, обратилась с запросом о невозможности продолжения работы в атмосфере постоянно-го хамства и оскорблений со стороны собственника компании, мужчины. Входя в ее кабинет, он сразу же набрасывался на нее со словами, подобными следующим: «Что ты сидишь и ковыряешь в носу, немедленно начинай работать!». Она рассказала коучу о том, что в любой день, когда был запланирован его визит в офис, она с самого утра вжималась в свое кресло, стремясь стать невидимой. Но еще хуже было, когда его визиты были внезапными и она не успевала подготовиться к ним. Тогда она ощущала себя пойманной бабочкой, которой отрывают крылья.

Она была очень эффективным руководителем и не понимала, почему он к ней так несправедливо относится. Всю первую сессию она проплакала, и коуч не решился вставить ни слова, решив заботливо ее выслушивать. Клиент закончила сессию новым требовательным запросом: «Я должна уйти с этой работы, и вы должны мне помочь в этом». На второй и третьей сессии все снова повторилось: плача, она рассказывала о новых эпизодах оскорблений и предвзятого к ней отношения, заканчивая выражением желанием перейти на другую работу. Предположение коуча о том, что ее ранит такое отношение к ней собственника перед лицом ее подчиненных, не подтвердилось. «Это его стиль общения со всеми, включая его жену. Она тоже собственник, но совершенно формальный. Когда они вместе приходят в офис, он точно так же общается и с ней. Да и вообще, какое мне дело до того, как он хамит моим сотрудникам или своей жене! Он не должен так относиться ко мне!» Попытки коуча спрашивать ее о том, ищет ли она другую работу, приводили к вспышке раздражения и обвинениям, направленным на коуча: «С какой стати я должна уходить? Я отдала этой работе пятнадцать лет, все тут выстроила и сейчас все должна бросить?» В результате коуч все сильнее начал ощущать себя в тупике, переживая полное непонимание, беспомощность и бессилие.

С этими чувствами коуч пришел на супервизию.

Как и при практически любом коучинговом запросе, в этой ситуации коучу было необходимо услышать проблему психоаналитически и помочь клиенту осознать основные внутренние конфликты, которые он бессознательно привносит в свою бизнес-реальность и разыгрывает там. Даже этого небольшого описания кейса вполне достаточно, чтобы мы могли ясно ощутить регресс клиента до определенных детских состояний. По какой-то причине в присутствии собственника успешный руководитель теряет свое взрослое профессиональное состояние и превращается в маленькую обиженную девочку, не способную отстаивать свои права и потребовать к себе уважения. Очевидно, что эти болезненные отношения

с собственником для клиента имеют определенный скрытый смысл, без раскрытия которого ему невозможно помочь.

Коуч, эмпатически занимая сначала заботливую контейнирующую позицию, сам не понимая того, оказался втянутым внутрь запроса клиента. Он сам, как и клиент, провалился в состояние полного бессилия и неспособности занять более активную позицию. Это и есть тот самый бессознательный контрперенос, который в реальности не мешает коучу работать, но, напротив, потенциально является одним из основных его инструментов. Эмоциональные переживания клиента – как лассо, которое он набрасывает на коуча, ловит его и втягивает в проигрывание своего актуального конфликта. Все это происходит совершенно бессознательно для обоих участников коучингового процесса. Именно поэтому так важно участие третьего – супервизора, который, будучи не вовлеченным в их взаимодействие, сможет яснее распознать, что же происходит на коучинговых сессиях. Сидя в зрительном зале, мы также переживаем происходящее на сцене, но все-таки в меньшей степени эмоционально погружены в действие, происходящее там.

Внимание к проявлениям чувств в коучинге и супервизии

Всегда ли коучинговый процесс так сильно эмоционально заряжен? Ответ довольно прост. Если запрос клиента его эмоционально не трогает, то это, скорее всего, является верным признаком фальшивого защитного запроса, под которым скрывается настоящий. По мере раскрытия последнего неизбежно появятся тревога и различные чувства. Должен ли коуч эмоционально реагировать на переживания клиента? С точки зрения более чем столетней теории и практики психоанализа ответ на этот вопрос также прост. Не в нашей воле разрешить себе, запретить или сознательно контролировать наши эмоциональные ответы на переживания (или их кажущееся отсутствие) клиента. Это всегда и неизбежно происходит вне нашего желания, совершенно бессознательно. То, что мы сознательно ощущаем и переживаем на сессии, это не более чем крошечная верхушка огромного эмоционального айсберга. Ничего не чувствующий на сессии коуч – это защитная, а не оптимальная коучинговая позиция. Следствие ли это личной непроработанности и слабое развитие эмоционального интеллекта у коуча или это его защитная реакция на какие-то тяжелые чувства клиента? Может быть и то, и другое. Это вопросы, которые будет задавать себе супервизор и стремиться найти на них ответы. Но и он сам неизбежно будет реагировать контрпереносом. Клиент проживает что-то тревожащее его в текущей бизнес-реальности? Это первый план. Затем он приходит к коучу и приносит эти переживания в коучинговый процесс. Это второй план. На третьем плане коуч приносит эти эмоциональные переживания в супервизорский процесс. Соответственно, супервизору также не избежать эмоционального вызова, связанного уже не только с запросом клиента, но и с запросом коуча. В психоанализе это называется параллельным процессом. То, что не могло быть осознано и проработано на коучинге, что не хотел замечать и чувствовать коуч, обязательно

проявится на супервизии, и у супервизора будет возможность это увидеть и ощутить. Благодаря этому процессу он сможет лучше помочь коучу понять глубину запроса клиента и обнаружить новые психические ресурсы, развивая которые клиент получит нужные ему результаты.

Вернемся к кейсу коучинговой супервизии

По просьбе супервизора, стремясь выразить свои чувства, коуч внезапно произнес: «Я чувствую себя отвергнутым, она не хочет слушать меня... я ей не нужен... я не способен обратить ее внимание на себя». Мгновенно он сам осознал их как свою эмпатическую идентификацию с переживаниями клиента: «Я словно превращаюсь в маленького ребенка, которому нужно внимание родителя и его любовь, но он не может их получить». «Если предположить, что вы переживаете именно то, что клиент неосознанно побуждает вас ощутить, то как ваша работа с ним могла бы тогда измениться?» – спросил супервизор.

Благодаря осознанию своего контрпереноса коуч смог увидеть сам и помочь клиенту обнаружить совершенно другой, скрытый до этого момента бессознательный пласт отношений клиент – собственник. Вместо явного запроса о смене работы коуч смог услышать скрытый запрос: «Как мне не проваливаться в эти болезненные состояния, научиться защищать себя, выстроить правильные границы с шефом и сохранить важную для меня работу?» Простой вопрос коуча клиенту оказался самым ресурсным: «Вы упомянули о бабочке, которой отрывают крылья. Что-то вспоминается в связи с этим?»

В ответ клиент разрыдалась. Она рассказала о том, что в детстве до школы они с отцом любили ловить бабочек. Он их коллекционировал, накалывая булавкой. Однажды он неосторожно вынимал бабочку из сачка и оторвал ей крылышко. Она вспомнила ужас, который тогда испытала, и добавила, что окраска бабочек помогает им быть непойманными. «Быть невидимыми?» – спросил коуч.

Эти и другие связки между материалом из текущей бизнес-ситуации и воспоминаниями детства помогли клиенту ясно осознать, что она неосознанно для себя все эти годы проживала отношения с шефом как со своим отцом. После ее поступления в школу их теплые отношения резко испортились. Отец стал очень требовательным, каждый день проверял ее оценки и раздраженно ругал за ошибки. Она начала блестяще учиться и делать все возможное, чтобы вернуть теплоту между ними, но он становился все более раздражительным и срывался на нее. Сейчас она понимает, что, видимо, дело было в ее матери, его жене, у которой был любовник.

На этом примере мы можем отчетливо увидеть различие между коучингом и психотерапией. В психотерапии вся дальнейшая работа была бы сконцентрирована на углублении понимания детских переживаний и фантазий клиента в отношениях с отцом и матерью и основательной проработке соответствующих внутренних конфликтов. Напротив, в коучинге обнаружение связи внутреннего и внешнего, детской и взрослой реальностей направлено исключительно на помощь клиенту в решении его

запроса, разработку плана конкретных действий и формирование желаемых клиентом изменений. В коучинге нет цели проработки глубинных внутренних конфликтов, однако часто даже простое осознание их влияния на текущую реальность помогает взрослому профессиональному Я клиента сохранять и развивать свою активность, не позволяя выскакивающему из-за кулис детскому Я захватывать всю психическую сцену.

Одной из важнейших задач супервизора как раз и является помощь коучу не «соблазниться» психотерапевтическим материалом и не потерять коучинговую фокусировку на бизнес-запросе.

Внимание к сопротивлению в коучинговой супервизии

Однако простое обнаружение и осознание клиентом проигрывания болезненных отношений с отцом в рабочих отношениях с шефом пока еще является лишь потенциальным ресурсом для изменений. Этот обнаруженный ресурс, как заложенное в землю зерно, еще должен постепенно прорасти и окрепнуть в текущей корпоративной среде. На этом следующем этапе коучингового процесса супервизия играет не менее значимую роль, так как именно здесь начинает действовать сопротивление изменениям, которое часто совсем не хочется прорабатывать ни клиенту, ни коучу.

Чтобы, например, избежать запланированного разговора с шефом об установлении корректных и уважительных отношений, клиент может находить множество «объективных» причин для переноса этого события на все более поздний срок. Если же коуч начнет все время поднимать этот вопрос и побуждать клиента следовать разработанному на коучинге плану, то клиент может резко прекратить коучинг или даже сказать коучу, что он уже поговорил с шефом, что теперь все хорошо и так как результат достигнут, они могут завершить коучинг. Насколько часты подобные «положительные» результаты коучинга, судить самим коучам, но мой более чем двадцатипятилетний опыт проведения супервизий подтверждает, что игнорирование сопротивлений изменению и молчаливое согласие с этим со стороны консультантов и коучей – очень распространенная ошибка. Поэтому критически важной задачей для супервизора является помощь коучу в распознавании самых разнообразных проявлений сопротивления изменениям и их детальной проработке. Любое доброжелательное побуждение или даже подталкивание со стороны коуча в случае сопротивления у клиента неизбежно сработает против изменений. Все основные тревоги, страхи и фантазии о негативных последствиях изменений должны быть достаточно хорошо проработаны, прежде чем клиент начнет выходить из привычных паттернов своего поведения.

Без сопротивления не может быть никакого настоящего изменения. Соответственно, появление сопротивления изменениям у клиента является самым верным и точным показателем эффективности коучингового процесса. Супервизор должен уделять максимальное внимание различным аспектам сопротивления, обращая внимание коуча на его отсутствие,

игнорирование или затягивание с его проработкой. Феномены сопротивления и работа с ними детально и всесторонне описаны в психоаналитической литературе.

Проработка завершения коучингового процесса в супервизии

Наконец, возможно, один из самых важных этапов коучингового процесса – это его завершение. Основной задачей супервизора на этом этапе является помощь коучу в запуске процесса присвоения клиентом полученных результатов. До момента завершения коучинговый процесс представляет собой со-творчество, совместную работу коуча и клиента, в процессе которого находятся внутренние ресурсы и рождаются инсайты для решения запроса. Затем на их основе прорастают, формируются и развиваются новые паттерны поведения, коммуникации, возникают новые руководящие стили и обретаются новые смыслы работы и вовлеченности в нее. Но все это является совместным результатом. Простое пожелание клиенту присвоить себе полученные результаты или настойчивое повторение «это ваше, а не мое» зачастую отражают профессиональную некомпетентность коуча и являются ярким проявлением уже его сопротивления реальной передаче клиенту результатов коучинга. Подобный директивный посыл фиксирует доминирующую позицию коуча, который фактически указывает, что должен делать клиент. Игнорирование проблемы присвоения клиентом результатов часто приводит к сохранению внутренней, скрытой зависимости клиента от коуча. При возникновении новых проблем или сложных перспектив развития он будет вынужден раз за разом обращаться к коучу. С точки зрения психоаналитического коучинга эффективное завершение коучингового процесса и присвоение клиентом его результатов возможно только в одном случае – при формировании в процессе совместной работы у клиента его собственного коучингового Я, которое после завершения коучинга будет способно продолжать текущее развитие и реагировать на новые вызовы самостоятельно.

Коучинговое Я клиента постепенно формируется за счет бессознательной идентификации клиента с основными компетенциями коуча – с его способностью слушать, чувствовать, анализировать, понимать, глубже осознавать ограничения и внутренние конфликты, находить связи между прошлыми и настоящими переживаниями, обнаруживать проигрышания одних и тех же ситуаций, порождать инсайты, осознавать сопротивления, прорабатывать их, неторопливо возвращать изменения и т. д.

Фактически главным результатом психоаналитического коучинга как раз и является рождение собственного коучингового Я у клиента и появление у него в связи с этим реальной возможности выбора между старыми и новыми паттернами поведения и развития. Поэтому супервизор уделяет особое внимание работе коуча, направленной на зарождение, развитие и обретение силы коучинговым Я клиента. Чтобы на завершающем этапе коучинговое Я клиента присвоило себе полученные результаты, активность коуча должна постепенно снижаться от сессии к сессии, отдавая все больше пространства для работы на сессии клиенту. Это запускает

процесс сепарации – отделения коучингового Я клиента от профессионального Я коуча. Клиент все больше ощущает, что он самостоятельно и эффективно решает все проблемы и реализует план действий.

Коучам иногда бывает психологически сложно подобным образом «отпустить» клиента. Здесь неизбежно сказывается отсутствие серьезного опыта понимания своего бессознательного и его влияния на клиента и непосредственно на коучинговый процесс. Собственные непроработанные внутренние конфликты у коуча могут приводить к негативному, не имеющему отношения к переживаниям клиента контрпереносу. Например, неуверенный в себе коуч может начать угождать клиенту, демонстрировать ему, что он в его полном распоряжении. Имеющий нарциссические проблемы коуч может неосознанно удерживать важного клиента, который, с его точки зрения, поднимает его статус в профессиональном сообществе. Иногда можно услышать коучей, «на всех углах» или жалующихся на своих клиентов, или, напротив, козыряющих ими. Подобное нарушение конфиденциальности также является следствием личных проблем коуча, которые разрушают коучинговый процесс. Обнаружить проявления таких деструктивных и опасных для клиента контрпереносов у коуча также является критически важной задачей супервизора. Однако перед супервизором не стоит задача терапевтической проработки контрпереноса у коуча. Часто некоторой помощи коучу в осознании своих переживаний бывает достаточно, чтобы он не вносил их в работу с клиентом. В других случаях супервизор должен рекомендовать коучу начать свою терапию или психоанализ – чтобы лучше осознать и проработать бессознательные конфликты, мешающие ему в работе с клиентами.

Важно заметить, что коуч вряд ли будет способен помочь клиенту в формировании коучингового Я, если он сам, в свою очередь, не развил свое собственное профессиональное коучинговое Я в процессе прохождения супервизий.

Формирование профессионального коучингового Я посредством супервизии

Дискуссии, разделяющие психологов и коучей по критерию «внутреннее–внешнее» и «прошлое–будущее», возникли не на пустом месте. Действительно, специалисты, чьи компетенции заточены на работу с личностными проблемами, могут с легкостью терять первичный запрос клиента и «уплывать» в знакомом им направлении. В психоанализе это называется сопротивлением работе с настоящим. Здесь важно заметить, что расхожее представление о психологах-консультантах как о практиках, дающих советы или предлагающих решения, как минимум неверно. Большинство направлений психологического консультирования и психотерапии строго следуют еще фрейдовскому правилу «не давать советов». Принципиально важно, чтобы новое осознание, чувство, смысл и только потом – план изменений и действия зарождались внутри человека, а не были навязаны ему извне. Только тогда это будет его собственный опыт, которым он сможет в полной мере воспользоваться и развиваться дальше.

В противном случае первоначальный толчок и движение очень быстро заглохнут и вернут человека на старую колею. Соппротивление работе с настоящим возникает не только у тех, кого увлекает прошлое. Точно такое же избегание работы с настоящим может подталкивать специалиста к работе с будущим. Часто бывает гораздо легче и приятнее помогать клиенту выстраивать план достижения конкретных результатов, чем прояснять его запрос в настоящем его бизнес-реальности.

Верно, конечно, и обратное. Психоаналитически ориентированный коуч может бессознательно предпочитать максимально глубокое, а следовательно, и длительное (на протяжении значительного числа сессий) прояснение запроса переводу в нужный момент фокуса внимания на исследование того, как клиент реализует достигнутое в своей текущей ситуации – то есть в своих действиях. Чрезмерный интерес к психическим аспектам личности клиента может быть в этом случае обусловлен сопротивлением работе с поведенческим, когнитивным уровнем самореализации клиента и к системным аспектам его профессиональной деятельности. Поэтому супервизор должен быть очень внимателен как к любым отклонениям от исследования запроса, независимо от того, в прошлое или в будущее они направлены, так и к отсутствию своевременного перехода к разработке и осуществлению конкретного плана действий по достижению желаемых изменений.

Мы видим, насколько сложной является важнейшая компетенция коуча – способность сохранять нейтральную позицию. Нейтральность позиции может быть достаточно легко достигнута за счет включения собственных защитных механизмов коуча. Подобная потеря чувствительности, в свою очередь, не позволит ему реализовать другие свои компетенции: блокирует активное слушание, приведет к нарушению коучинговой позиции, создаст условия не для расширения осознания клиентом своих ограничений и ресурсов, а для его избегания. Означает ли это неудачу коуча? Да, если коуч, во многих случаях совершенно неосознанно, пойдет на поводу у своих защитных психических механизмов (особенно если он не имеет в отношении них никакого представления, знания, опыта). Нет, если обученный коучинговой рефлексии специалист окажется способен к коучинговому рефлексивному расщеплению Я на профессиональное коучинговое Я и то самое Я, которое захвачено защитными механизмами или, в других случаях, эмоциями, тревогой, возбуждением.

Нейтральность позиции коуча не означает бесчувственности. Клиенты неосознанно выбивают нас из нашей зоны комфорта. Воспринимаем ли мы это как ограничение коучинга или способны увидеть в этом его ресурс? Одним из показателей приближения к истинному запросу клиента является неизбежное, возможно, еле заметное возрастание его тревоги, пристрастности, усиление эмоционального фона сессии коучинга. То, что человека особо не волнует, вряд ли является его истинным запросом. Как коучу сохранить свою эмпатичность и эмоциональную открытость и одновременно способность размышлять, понимать, анализировать? Как участвовать в коучинге чувствами и разумом? Как супервизору помочь коучу найти ответы на эти сложные вопросы? Работать с настоящим

клиента в коучинге означает принять вызов настоящего со всем его эмоциональным напряжением в самой коучинговой сессии. Это непросто, и именно поэтому супервизорская поддержка в коучинге имеет такое фундаментальное значение.

Процесс разработки и формулирования профессиональных компетенций коуча регулирует и направляет развитие профессии. Коуч – это профессия, регулируемая не только этическими нормами, но и требованиями к ключевым компетенциям, которыми должен обладать специалист. Идентичность коуча не приобретается раз и навсегда, как диплом, а нуждается в постоянном развитии, некоторой потере и обретении в новом качестве. Это важнейший и динамичный процесс профессионального роста, неизбежно проходящий свои конфликтные стадии.

Важнейшей составляющей идентичности коуча является его способность сохранять такую рабочую позицию, в которой он может одновременно чувствовать и размышлять. Но как она формируется у коуча? Где он обучается этому сложному процессу работы с клиентом?

Именно в процессе супервизии как раз и происходит подобное нерациональное «обучение через опыт». Внешний диалог с супервизором позволяет коучу постепенно идентифицироваться с его профессиональными коучинговыми компетенциями и начать формирование собственного рефлексивного расщепления своего Я на аналитическое коучинговое Я и эмоциональное Я, которое в одних случаях захвачено защитными механизмами, а в других случаях эмоциями, тревогой, возбуждением. Весь этот процесс обучения протекает преимущественно бессознательно. Самое важное здесь, чтобы коуч идентифицировался не с супервизором, что привело бы лишь к возникновению «клона» последнего, а развивал способности лучше понимать, чувствовать, сохранять и развивать коучинговый процесс, нацеленный на достижение важного для клиента результата. Постепенное формирование, благодаря коучинговой супервизии, рефлексивного разделения позволит ему не отождествляться целиком ни со своим размышляющим Я, ни с эмоциональным Я, но, заняв третью по отношению к ним – профессиональную коучинговую – позицию, установить между ними продуктивное диалогическое взаимодействие. По мере продвижения супервизорского процесса коуч становится все более способным как к осознанию и самостоятельной проработке своих защитных механизмов и своего сопротивления, так и к сохранению фокуса внимания на запросе клиента при возникновении эмоциональных переживаний, захватывающих его Я в свои сети. Последнее крайне важно, так как собственные эмоциональные реакции коуча, как правило, являются лакмусовой бумажкой, помогающей прояснить имеющие отношения к запросу скрытые ограничения и ресурсы клиента.

Мой почти тридцатилетний опыт проведения супервизий убеждает меня в том, что нет и не может быть правильной и устойчивой профессиональной позиции ни в коучинге, ни в психотерапии, ни в психоанализе. Она может быть такой только в одном случае – если она ригидна. Позиция по-настоящему активного слушания неизбежно включает эмпатию или защиту от нее. И в том и в другом случае это часто совершенно

незаметно для нас самих нарушает нашу «нейтральность», иногда способствуя работе коучинга, иногда препятствуя ей. Подобные сложности тут же проявляют себя при более детальном рассмотрении любой коучинговой компетенции.

От коучингового Я к супервизорско-коучинговому Я

Если секрет эффективной работы коуча кроется в наличии у него психоаналитического коучингового Я, позволяющего ему быть по-настоящему открытым как к переживаниям и сопротивлениям клиента, так и к своим чувствам и защитам, одновременно сохраняя при этом способность активно размышлять и исследовать все происходящее в коучинговом процессе, то закономерным является вопрос: откуда возникает это самое коучинговое Я, являющееся сердцевиной профессиональной идентичности коуча? Ответ на этот вопрос требует перехода с уровня регуляции профессии посредством компетенций на уровень регуляции процесса овладением компетенциями. Что же регулирует, например, процесс «сохранения коучинговой позиции» (я бы добавил: «ее постоянную потерю и новое обретение»)? Как можно немного терять идентичность и вновь находить ее, не заблудившись при этом и, напротив, используя эту потерю как ресурс для слушания клиента и помощи ему? Без устойчивого коучингового Я это практически невозможно. Так откуда же оно берется? Эта ключевая компетенция формируется не только в непрерывных коучинговых супервизиях, но может быть значительно усилена и развита посредством личной терапии или психоанализа.

В силу того что последнее не слишком распространено в коучинге, то вся нагрузка ложится на супервизорский процесс, внутри которого супервизор вынужден в некоторой степени брать на себя и роль терапевта – «учить и (совсем немного) лечить». Я уверен, что в будущем мы придем к более строгому разделению этих ролей и появлению обязательного правила прохождения определенной личной терапии в профессиональном коучинговом образовании. В настоящий же момент супервизия является высшим уровнем регуляции нашей профессии. Именно в ходе супервизий ключевая коучинговая способность смотреть на себя со стороны, сохранять устойчивый фокус на запросе клиента и переводить новое понимание в реальность действий как раз и зарождается, развивается и крепнет.

Коучинговое Я, гибкие внутренние границы, активное слушание без чрезмерной тревоги провалиться в эмоции, способность к саморефлексии и внутреннему диалогу – эти и многие другие важнейшие компетенции коуча зарождаются, растут и шлифуются посредством супервизорской регуляции. Настанет момент, и количество перейдет в качество. В ходе такой работы на почве коучингового Я возникнет новое **внутреннее супервизорско-коучинговое Я**, способное осуществлять в достаточной степени супервизорскую саморегуляцию без постоянной помощи опытного коллеги-супервизора. Это, впрочем, не отменяет необходимость в дальнейшем росте и обсуждении собственных коучинговых кейсов

в интервизорских профессиональных группах. Бесконечный цикл регуляции и саморегуляции нашей профессии – что может быть более захватывающим и интересным!

Руководство для дальнейшего обучения и исследования

Профессиональной задачей коуча является помощь клиенту в выходе из его защитной зоны комфорта навстречу развитию новых, более удовлетворяющих поведенческих и руководящих стратегий. Коучинговый супервизор должен помочь коучу реализовывать этот процесс так эффективно, насколько это возможно. Но готовы ли мы сами (коучи и супервизоры) к подобным вызовам? Отрицание важности психологии и психоанализа для решения коучинговых запросов – не является ли это ахиллесовой пятой классического коучинга, его зоной комфорта и сопротивлением развитию? Готовы ли мы, как и наши клиенты, принять вызов и начать профессионально развиваться? Если мы отвечаем на этот вопрос утвердительно, то впереди перед нами открывается бескрайнее пространство дальнейшего личного и профессионального развития. Как мы уже видели выше, личное и профессиональное неразрывно связаны у наших клиентов, и, если мы действительно хотим им помочь, нам необходимо в первую очередь исследовать эту взаимосвязь у самих себя. Как наши профессиональные коучинговые компетенции связаны с нашими личными неосознаваемыми конфликтами и ограничениями, как наше личное влияет на коучинговый процесс, который мы запускаем с нашими клиентами? Как мы влияем на них, наконец? Способны ли мы перестать убеждать себя в том, что в коучинге нет никакого влияния на клиента, в отличие от психотерапии, и взглянуть наконец в глаза правде? Но взглянуть не теоретически, не столько через чтение книг и получение знаний, сколько путем исследования собственного бессознательного и его влияния на самого себя путем прохождения психотерапии или даже психоанализа в качестве клиента. Это главный вызов, стоящий перед коучами и их супервизорами. Как только мы начинаем исследовать свое бессознательное, то это сразу же становится психоаналитическим обучением через опыт, и вместе с изучением литературы это открывает перед нами бескрайнее пространство профессионального развития в коучинге и его супервизии. Но для этого нужно проработать собственное сопротивление изменениям и сделать первый шаг из защитной зоны комфорта.

Вопросы для дальнейшей рефлексии

1) Мешают или помогают мне мои переживания и фантазии в супервизорской работе и в коучинге? Умею ли я использовать их для лучшего понимания запроса коуча на супервизию или клиента на коучинг?

2) Насколько я внимателен к проявлениям сопротивления коуча более глубокому исследованию скрытых аспектов запроса его клиента? Замечаю ли я «фальшивые» элементы достигнутых результатов, предъявляемых коучем и его клиентом?

3) Психоанализ уже более ста лет изучает процесс взаимодействия двух человек в ходе их разговора друг с другом. Считаю ли я, что мне как супервизору и моим супервизирующимся необходимо овладеть знаниями, которые были получены с начала прошлого века?

4) Какой баланс существует в моей супервизорской работе между передачей коучу моего опыта и знаний и созданием пространства, в котором коуч может самостоятельно углубить свое понимание клиента и его запроса?

СПИСОК ЛИТЕРАТУРЫ

1. *Caligor L.* (1981). Parallel and Reciprocal Processes in Psychoanalytic Supervision. *Contemp. Psychoanal.*, 17:1–27.
2. *Coen S.J.* (2000). The Wish to Regress in Patient and Analyst. *J. Amer. Psychoanal. Assn.*, 48(3):785–810.
3. *Inderbitzin L.B., Levy S.T.* (2000). Regression and Psychoanalytic Technique: The Concretization of a Concept. *Psychoanal Q.*, 69(2):195–223.
4. *Kernberg O.F.* (2010). Psychoanalytic Supervision: The Supervisor's Tasks. *Psychoanal Q.*, 79(3):603–627.
5. *Leader D.* (2010). Some Thoughts on Supervision. *Brit. J. Psychother.*, 26(2):228–241.
6. *Lebovici S.* (1983). Supervision in French Psychoanalytic Education: Its History and Evolution. *Ann. Psychoanal.*, 11:79–89.
7. *Ogden T.H.* (2005). On psychoanalytic supervision. *Int. J. Psycho-Anal.*, 86(5): 1265–1280.
8. *Racker H.* (1988). Transference and Countertransference. *The International Psycho-Analytical Library*, 73:1–196. London: The Hogarth Press and the Institute of Psycho-Analysis.
9. *Schwaber E.* (1981). Empathy: A Mode of Analytic Listening. *Psychoanal. Inq.*, 1(3):357–392.
10. *Stimmel B.* (1995). Resistance To Awareness Of The Supervisor's Transferences With Special Reference To The Parallel Process. *Int. J. Psycho-Anal.*, 76:609–618.

Psychoanalytic approach to coaching supervision

A. V. Rossokhin

Rossokhin Andrey Vladimirovich, Titular member of the Paris Psychoanalytical Society (SPP), Doctor of Science in Psychology, Professor, Head of the Department of Psychoanalysis and Business Consulting at the National Research University "Higher School of Economics", Head of the Master's Programs "Psychoanalysis and Psychoanalytical Psychotherapy" and "Psychoanalysis and Psychoanalytical Business Consulting", member of the International Psychoanalytical Association (IPA), President of the Moscow Psychoanalytical Association (MPA), Honorary President of the Association of Psychoanalytic Coaching and Business Consulting (APCBC), Editor-in-Chief of the Journal of Clinical and Applied Psychoanalysis.*

The article presents a psychoanalytic approach to coaching supervision. A brief history of the development of the theory and technique of supervision in clinical psychoanalysis is given. The goals and objectives of supervision in coaching are analyzed in detail, examples of coaching supervision are introduced. The importance of attention in coaching supervision is shown both to keeping the focus on the client's request and developing an action plan, as well as to the phenomena of transference, countertransference and resistance to change. The process of forming a professional coaching Self through supervision and the transition from a coaching Self to a supervisory-coaching Self is described.

Keywords: supervision, coaching, psychoanalysis, coaching supervision, coaching process, transference, countertransference, resistance to change, coaching Self, supervisory-coaching Self.

* Doctor of Sciences. A post-doctoral degree called Doctor of Sciences is given to reflect second advanced research qualifications or higher doctorates in ISCED 2011.

ПСИХОАНАЛИЗ ЛИТЕРАТУРЫ

«Герой нашего времени»: синдром Онегина

Е. Д. Тугушева

Тугушева Елена Дмитриевна – магистр психологии, психоаналитически ориентированный психотерапевт, клинический психолог, ассоциированный член МПА.

В современном мире нарциссический субъект стал «героем нашего времени». Нарциссизм характерен для многих людей, добившихся в обществе успехов и признания. Лечение подобных расстройств специалисты считают затрудненным или совсем невозможным.

Однако анализ произведений классической литературы помогает определить ключевые характеристики того типа нарциссизма, который является наиболее актуальным в наше время.

В данной статье автор на основе анализа знаменитого романа А. С. Пушкина объединяет эти характеристики термином «синдром Онегина».

Ключевые слова: психоаналитика, стратегия социального поведения, нарциссизм, нарциссический субъект, синдром Онегина, «злокачественный» нарциссизм, «доброкачественный» нарциссизм, проективная идентификация, защитная стратегия, расщепленность, раздражительность, мимикрия, эмпатия, полюс коммуникативного равновесия.

Большинство специалистов сходится во мнении, что психоаналитическое лечение людей, имеющих нарциссическое расстройство личности, отличается высокой сложностью, а в некоторых случаях невозможно совсем. П. Куттер объясняет эту тенденцию тем, что у нарциссической личности «нет полной интеграции интроецированных эдипических объектов».

Это заключение кажется на первый взгляд парадоксальным. Нарциссизм как явление особой одержимости индивидуальным комплексом собственной личности и субъективности восходит к мифам Древней Греции. Казалось бы, оно изучено философами, писателями, учеными и врачами

за две с лишним тысячи лет вдоль и поперек. Смысл этого термина легко объяснит не только специалист, но и любой школьник.

Однако при более глубоком анализе выясняется, что образ кудрявого греческого юноши, беззаветно влюбленного в свое отражение в воде, – не более чем поэтическое лекало, а само явление нарциссизма гораздо многограннее, глубже и – актуальнее!

Для современного человеческого общества характерно разделение на нарциссическое элитарное меньшинство, представителям которого важнее уникальное персональное счастье, а не коллективный стандарт, и на эдипическое эгалитарное большинство, где преобладает правило «быть как все», «чтоб как у людей».

Не вызывает сомнения то, что нарциссическая стратегия социального поведения – довольно эффективный паттерн, чтобы реализовать личные амбиции в социуме. Возможно, именно в этом кроется объяснение, почему в современном мире нарциссический субъект стал поистине «героем нашего времени». Нарциссичность характерна для большинства успешных личностей, которые смогли достичь вершин в разных сферах: политике, экономике, искусстве, спорте, шоу-бизнесе.

Как правило, людям этой категории присущ здоровый, «доброкачественный» нарциссизм, который зачастую выступает мотивацией к развитию личности и осуществлению ее целей. Преимущественная доля элиты с доброкачественной нарциссичностью не выходит за рамки культурных, этических, юридических норм.

Но, как бы то ни было, это явление не отнесешь к категории психической нормы. Нарцисс все же – это корабль со сбитым компасом.

Все, как правило, начинается еще в детстве. Нарциссический ребенок существует в голове у родителей. Это не реальный ребенок, это *фантом*, некий придуманный образ, то, каким, по мнению родителей, он *должен быть*. В каждом нарциссе глубоко живет безусловно недолюбленный ребенок, упорно и безуспешно пытающийся получить признание в надежде, что это утолит его голод в принятии и любви и заполнит его Я. Нарциссизм поэтому не без оснований называют современной формой алкоголизма с зависимостью от социального одобрения.

Совершенно очевидно, что отсылка к классическому образу древнегреческого юноши Нарцисса ничего не прибавит в понимании современного содержания этого явления. Мир изменился, и человеческое сообщество живет в совсем других измерениях и реалиях. Но, совершенно неожиданно, именно классическая литература подсказывает тот алгоритм анализа, ту самую точку отсчета, которая способна внести ясность.

Синдром «злокачественного» нарциссизма великолепно раскрыт Ф. М. Достоевским в образе главного героя романа «Преступление и наказание». Достоевский описал его основные поведенческие особенности в так называемой «теории Раскольниковова».

В соответствии с этой теорией если большая часть людей выбирает в качестве жизненного ориентира привычные представления, которые сформировались в обществе, то настоящим двигателем истории выступает активизм одиночек. Они мотивированы чувством особого права,

уверенностью в том, что все знают и все могут, являются совершенным идеалом. По мнению таких нарциссических прогрессоров, подавляющая масса людей – это стадо безвольных, слабых баранов, которым необходимо покровительство властного пастуха, имеющего право на сильные, порой даже кровопролитные поступки ради достижения высокой цели.

Таким образом, в правовом представлении нарциссической личности такого типа наблюдается полный произвол абсолютно одинокого человека. По отношению к нему другой априори является лишь следующим, второстепенным – соответственно, отстает от первого и должен ему подчиняться.

Такой «злокачественный» нарциссизм встречается в нашем веке так же, как и во времена Достоевского, но он носит характер скорее исключения, чем некоей парадигмы. В современном мире гораздо большее распространение получил нарциссизм «доброкачественный».

Проводя научное исследование, связанное с образом Евгения Онегина как классическим образцом нарциссического расстройства, я обратила внимание на то, как поразительно современно и злободневно звучит сейчас пушкинская интерпретация такого типа личности!

В Евгении Онегине мы видим, безусловно, не «деструктивный нарциссизм», описанный во множестве литературных примеров как разрушающая саму себя патологическая система, – кроме Раскольникова на ум приходят и Дон Жуан из «Каменного гостя», и Лжедмитрий из «Бориса Годунова», и «Скупой рыцарь», и многие другие персонажи мировой литературы.

«Синдром Онегина» иной, и он имеет к нашей сегодняшней жизни гораздо более прямое отношение. Мы видим его прямое отражение во многих наших современниках, более того – само состояние общества способствует формированию предпосылок для такого психического дисбаланса.

Это – своего рода «моральный нарциссизм», как его описал Андре Грин, когда человек остается привязан к своей инфантильной мании величия и всегда в долгу перед своим Эго-Идеалом, никогда не чувствует своей вины, а скорее стыдится быть ничем или притворяться чем-то большим, чем он есть на самом деле, когда в человеке разум господствует над чувствами, а гипертрофированное представление о своем интеллектуальном превосходстве приводит к одиночеству и пустоте как к единственному способу спастись от страстей жизни – любви и ненависти, когда иллюзорное отречение от удовольствий приводит к влечению к смерти.

А. С. Пушкин, рисуя образ Евгения Онегина, с самых первых строк точными и яркими мазками дает психологический портрет состоявшейся полноценной личности. Молодой Онегин, несмотря на свой возраст (в начале романа ему было 18 лет), достаточно самостоятелен и зрел, независим от кого бы то ни было. Его эго достаточно сформировалось и успело пройти социализацию. Можно даже сказать, что в Онегине произошло уравнивание между Сверх-Я и Оно, в результате личность предстает перед окружением как человек, который «умен и очень мил».

Пушкин, набрасывая штрихами картину жизни своего героя, невольно добавляет нюанс за нюансом в «анамнез» возникновения нарциссизма Онегина.

Например, мы узнаем, что маленький Онегин в детстве постоянно был окружен гувернерами – «сперва Madame за ним ходила, потом Monsieur ее сменил». Подобная форма воспитания, когда родители практически не принимали в нем непосредственного участия, вполне могла быть основной причиной формирования предпосылок к возникновению в личности маленького Евгения нарциссизма как «эмоционального отвержения».

В качестве значимого элемента образованности молодого Евгения можно отметить его искушенность в политэкономической теории Адама Смита, который вместе с Дж. Локком, Т. Гоббсом, И. Бентамом, Д. Юмом был ключевым идеологом либерализма нового европейского общества. По мнению Смита, чтобы достичь всеобщего блага для общества, нужно противостояние сильных эгоистичных личностей, преследующих исключительно собственные цели.

Обратим внимание и на режим дня Евгения, беспечный и по-либеральному фривольный, свободный. Не отягощенный общественными обязанностями или профессиональной деятельностью, Онегин поднимается с постели очень поздно, не спеша планирует свой день, ориентируясь на то, какие нынче проходят балы и приемы и на какие из них он приглашен. Далее он отправляется на прогулку на бульвар, после чего идет обедать в ресторан, заказывая себе европейскую кухню, состоящую из французских и английских блюд (сыры, трюфели, вино, страсбургский пирог и ростбиф).

Соответствуя пониманию досуга полноценного и обеспеченного гражданина Новой Европы, Евгений постоянно посещает театр оперы и балета. В его кабинете – дорогие безделушки, привезенные из Парижа и Лондона, «янтарь на трубках Цареграда, фарфор и бронза на столе»... Он маниакально озабочен своей внешностью, от прически до одежды. Внимание к собственному внешнему виду у Онегина отлично передают такие строки:

*Он три часа по крайней мере
Пред зеркалами проводил
И из уборной выходил
Подобный ветреной Венере,
Когда, надев мужской наряд,
Богиня едет в маскарад.*

Очень показательны то, что Онегин уподобляется богине Венере, которая является олицетворением женственности, красоты и «ветрености». К отсылке к этому неоднозначному образу Пушкин добавляет травестийные мотивы переодевания женщины в костюм мужчины, что определенно может рассматриваться как характерное «женское» отношение Евгения к собственной мужской внешности.

Главный герой зациклен на своем визуальном образе. В качестве предмета этой нездоровой одержимости выступает «наука страсти нежной» – в ней Евгений считался достигшим «предела совершенства», некоей гениальности, поскольку умел эффектно лицемерить и «казаться», то есть притворяться и лукавить, чтобы всеми способами добиться от женщины согласия на тайное свидание.

По замыслу Пушкина Онегин – личность диссоциированная, расщепленность же является наипервейшим признаком нарциссизма.

Стоит обратить внимание, что либерализм, который вовсю присутствует в самом образе жизни Евгения, как и «донжуанство» главного героя, находятся вместе на одной, нарциссической стороне баррикады – то есть на противоположной от эдипической ориентации невротической личности.

В своем стремлении перевесить «шизоидно-параноидальные» сексуально-агрессивные влечения Оно «депрессивными» этико-культурными требованиями своего Сверх-Я, невротик с комплексами Эдипа старается найти поддержку в консервативных ценностях – идеалах традиционной религии, патриархальной семьи. И наоборот, по причине подчиненности нарциссической личности «плотским» импульсам своего Оно и, естественно, вследствие постоянного состояния конфликта со своим Сверх-Я личность эта больше склонна принимать ценности либерализма, который не признает этическое давление культуры и религии. Этот тип личности отдает предпочтение плотским потребностям перед духовными. Такой человек в угоду «либеральному» Оно отказывается от служения своему консервативному Сверх-Я. (В этой связи стоит обратиться к работам Фрейда «Будущее одной иллюзии» и «Недовольство культурой», в которых автор уже из своего времени мог отметить будущую перспективу проникновения либерализма в культуру в составе смягчения этического авторитета и этической репрессивности религии, деидеологизации, «сексуальной революции», снижения значения государства в жизни социума и увеличения степени его политической активности наряду с эмансипацией частной инициативы.)

А вот еще один характерный штрих к тому, что собой представляет «синдром Онегина». Петербургский круг общения, в который Пушкин поместил своего героя, нарочито отличается высокой интеллектуальностью. Очень хорош прием отсылки к реальным фамилиям людей, которые жили в одно время с автором и были известны широкому кругу: Каверин и Чаадаев. Онегин живет и ведет себя в Петербурге естественно, он находится среди равных себе. Однако все его общение, даже если оно имеет богатое содержание, сковано нормами того времени. Онегин соответствует им даже тогда, когда намеренно покидает свой круг общения, отделяется от общества. С деревенскими соседями он ведет себя именно так, как это было принято среди молодых людей «его круга»: равенство не допускается, молодой человек сознательно создает препятствия, «нарушает местный этикет, не придерживаясь правил, которые в этом кругу устояны издавна».

Симптомов, которые были перечислены выше, вполне хватит, чтобы предварительно сделать вывод о личности Онегина. К тому же сам автор и без нашей помощи охарактеризовал своего главного героя в эпиграфе: Евгений был проникнут тщеславием и имел помимо этого еще и особенную гордость одинаково равнодушно признаваться и в своих добрых, и в своих дурных поступках, поскольку ощущал свое, возможно мнимое, превосходство. Комплекс подобных свойств личности – «тщеславие», «равнодушие», «гордость», «превосходство» – характеризует личность, страдающую нарциссизмом.

Роман «Евгений Онегин» вполне можно назвать историей болезни современного индивида «с его безнравственной душой, себялюбивой и сухой, мечтательно преданной безмерно, с его озлобленным умом, кипящим в действии пустом». В романе диагнозом нарциссизма Онегина выступает Татьяна Ларина. Она обращает внимание на круг его чтения, в особенности – на сделанные в книге его рукой ремарки и пометки. Они опосредованно выражают весь внутренний мир Онегина: «Она на их полях встречает следы его карандаша. Везде Онегина душа себя невольно выражает то кратким словом, то крестом, то вопросительным крючком». Результатом выполненного Татьяной анализа становится печальный диагноз Онегину:

*Чудак печальный и опасный,
Созданье ада иль небес,
Сей ангел, сей надменный бес,
Что ж он? Ужели подражанье,
Ничтожный призрак, иль еще
Москвич в Гарольдовом плаще,
Чужих причуд истолкованье,
Слов модных полный лексикон?..
Уж не пародия ли он?*

Основное слово в данном диагнозе — это слово «пародия». Подражательность, пародийность, мимикрия, мимесис – список таких синонимичных терминов описывает, что современная личность распознается в зеркале общественного признания, при этом являясь продуктом существующей социальной реальности.

Только, по всей видимости, современное общественно-социальное устройство в странах с развитой рыночной экономикой – капиталистической, как мы по привычке говорим – касается не столько экономических отношений между людьми. В реальности новоевропейский капитализм пытается попасть в сердцевину человека, затронуть его душу, предпринимает попытки осуществить замену ее частной уникальности символическим представлением о своей ценности как всеобщем эквиваленте Я. В результате этого замещения главным становится усредненно-универсальный стандарт. Чем отдаленнее человек будет от этого стандарта, тем ниже он будет иметь социальную ценность – как следствие, девальвация и субъективно заниженная самооценка.

Этот симптом, имеющий прямое отношение к описанному Пушкиным «синдрому Онегина», часто встречается и в современном нам мире, потому, наверное, и звучит столь актуально.

Однажды в журнале, весьма далеком от проблем психоанализа, я прочитала историю, прекрасно иллюстрирующую тезис о некоем стандарте, столь пагубно влияющем на психическое состояние личности.

Журнал был посвящен мегаяхтам. В одной из статей, описывающих остров Сардиния, где по традиции наибольшая концентрация этих «игрушек миллиардеров», автор не без иронии пишет: «Вы знаете, кто самый несчастный человек на планете? Я знаю. Это владелец суперяхты с вертолетной площадкой и новеньким геликоптером на ней. В тот момент, когда он любуется своим приобретением, гордо поглядывая по сторонам, вспоминает, сколько всего пришлось сделать в жизни, чтобы выйти на такой уровень богатства, сколько друзей предать, по скольким судьбам пройти катком, сколько болезненных компромиссов с совестью совершить, – именно в этот момент триумфа мимо проплывает суперяхта с двумя (!) вертолетными площадками и двумя геликоптерами, для владельца и его жены, видимо. И все! Это трагедия, это удар! Теперь не до радостей жизни – снова надо рыть землю, чтобы выйти на новый виток, снова бешеная гонка за богатством и могуществом».

Взаимоотношения явно выраженного нарцисса с окружающим его социумом характеризуются особым пониманием добра и зла. Для нарциссической личности содержанием «добра» является субъективно-произвольное ощущение «безусловного удовольствия от самого себя» без определенной эмоциональной связи с кем-либо, при полном, совершенно рафинированном отсутствии эмпатии. Кроме случаев, когда этот «другой» является инструментом для удовлетворения некоей потребности данной личности.

Но если этот «другой» каким-то образом препятствует нарциссу получать удовольствие от себя самого, он старается сделать его собственным отражением. Единственной допустимой осью, которая может связывать субъекта нарциссической рефлексии с периферийными зеркальными объектами, является вертикаль рычага его превосходства и доминирования над остальными, иногда сопровождающаяся снисходительным отношением, какое, к примеру, имеется у Онегина по отношению к Ленскому.

Обратим внимание, что механизм весов является самым древним символом объектного отношения. Чаши, находящиеся на равноудаленном расстоянии от заранее определенного центра, соизмеряют отношение. Важно, что установление центра, относительно которого производится соизмерение, и сегодня в повседневной жизни является необходимым предметом двусторонней договоренности. Применяются разные меры, эталоны, единицы измерения и прочие договорные символы, и все вместе это образует инстанцию под названием «закон», к которому в теории психоанализа относится полюс Сверх-Я.

Однако у нарциссической личности не работает этот самый полюс коммуникативного равновесия, он поврежден, поэтому на коммуникативных весах на смену объективному центру тяжести Сверх-Я приходит другой

центр тяжести – нарциссический Я-идеал. Примечательно, что Пушкин в романе честно и вполне самокритично уличает большинство своих современников в том, что у них повреждено их «предрассудочное» Сверх-Я:

*Но дружбы нет и той меж нами.
Все предрассудки истребя,
Мы почитаем всеми нулями,
А единицами – себя.
Мы все глядим в Наполеоны;
Двуногих тварей миллионы
Для нас орудие одно...*

Именно такой исключительностью определяются взаимоотношения Онегина с Ленским и Татьяной Лариной, которые поневоле стали жертвами его гипертрофированной гордыни.

Первой жертвой гордыни Онегина стала Татьяна. Будучи влюбленной в Евгения, она обуяна высокими чувствами, накаляющими страсть, однако сталкивается с ледяной неприступностью объекта воздыхания. Онегин забрасывает Татьяну советами и нравоучениями, высокомерно наставляет ее, рассказывая о «рисках», грозящих ей в силу неопытности, о том, как должно вести себя молодым девицам («учитесь властвовать собой»), и в конце концов снисходительно успокаивает ее, говоря, что чувства быстро пройдут и она забудет его.

Проективная идентификация является главной защитной стратегией нарцисса. Это, простыми словами, перекладывание проблем на других, перенос на них всего «плохого», манипуляции с целью спровоцировать в других реализацию тех качеств, которые проецируются.

Нарциссическая личность, оправдывая девальвацию другого, пеняет ему на ту этическую ущербность, которая имеется у него самого по причине коррумпированного Сверх-Я. Исходя из этого, нарцисс всеми силами пытается стать для другого этическим авторитетом, в этой позиции можно наслаждаться властью и щедро осуждать окружающих, при этом отыгрывая вовне все отрицательные эмоции, диссоциативно оставаясь неподсудным. Для нарциссической личности представления о добре и зле очень своеобразны и сильно отличаются от общепринятых: «добро» являет собой превосходство над другим, а «зло» видится как превосходство другого.

Пушкин еще на ранней стадии модернизма усмотрел основную черту главного героя своего времени – нарциссизм. Ему удалось максимально подробно его описать. В начале XIX века такой типаж встречался нечасто, поэтому Пушкин придал ему черты героичности. Однако для времени Фрейда он считается уже весьма распространенным. То же можно с уверенностью сказать и о нашем времени.

А теперь просмотрим симптоматику Онегина еще раз. Не правда ли, звучит очень современно? Людей такого типа сейчас очень много. Они «продвинутое» и циничнее, чем наивный и чересчур рефлексирующий, с современной точки зрения, пушкинский герой. Но основных черт болезни,

которую мы обозначили как «синдром Онегина», это не меняет. И рано или поздно люди такого типа ощущают свое состояние как проблему, страдают от этого и вынуждены обращаться за помощью к специалистам.

СПИСОК ЛИТЕРАТУРЫ

1. Панова Н.Ю. К вопросу о психоанализе в литературе: теоретический аспект. [Текст] / Н.Ю. Панова. // *Мировая литература на перекрестье культур и цивилизаций*, 2013. № 7 (2). С. 234–242.
2. Пушкин А.С. П91 Евгений Онегин / Александр Пушкин. М.: Эксмо, 2015. 640 с.
3. Фрейд З. О введении понятия «нарциссизм» (1914). [Текст] / З. Фрейд // З. Фрейд. Собр. соч.: В 10 т. Т. 3. М.: ООО «Фирма СТД», 2006. С. 39–71.
4. Фрейд З. Я и Оно. [Текст] // З. Фрейд. Собр. соч.: В 10 тт. Т. 3. М.: ООО «Фирма СТД», 2006. С. 291–351.
5. Черницкая Л.А. «Евгений Онегин» Пушкина в истории эволюции форм метатекста XX века. [Текст] / Л.А. Черницкая // *International scientific review*. 2016. № 7 (17). С. 46–55.
6. Юхнова И.С. «Евгений Онегин» А.С. Пушкина в свете проблемы общености. [Текст] / И.С. Юхнова // *Вестник ННГУ*. 2008. № 1. С. 206–210.
7. Минасян И.Р. Заметки о Пушкине: Евгений Онегин. [Электронный документ] / И.Р. Минасян // Интернет-портал РГПСУ / Статьи. URL: <http://mgpsu.ru/zametki-o-pushkine-prodolzenie>. (Дата обращения: 05.05.2021).
8. Петрова Л.М. Онегин и Татьяна в финале романа А. С. Пушкина. [Электронный документ] / Л.М. Петрова. // *Ученые записки ОГУ*. 2013. № 4. (Гуманитарные и социальные науки.) URL: <https://cyberleninka.ru/article/n/onegin-i-tatyana-v-finale-romana-a-s-pushkina>

"A Hero of Our Time": Onegin's Syndrome

E. D. Tugusheva

Tugusheva Elena Dmitrievna, psychologist (NRU HSE), psychoanalytically oriented consultant.

In the modern world, the narcissistic subject has become the "hero of our time." Narcissism is characteristic of many people who have achieved success and recognition in society. Specialists consider the treatment of such disorders difficult or completely impossible. However, an analysis of the works of classical literature helps to determine the key characteristics of the type of narcissism that is most relevant in our time. In this article, the author, based on the analysis of the famous novel by A. Pushkin, combines these characteristics with the term "Onegin's Syndrome".

Keywords: psychoanalyst, strategy of social behavior, narcissism, narcissistic subject, Onegin's syndrome, "malignant" narcissism, "benign" narcissism, projective identification, defensive strategy, splitting, imitation, mimicry, empathy, pole of communicative balance.